



UNIVERSIDAD
PANAMERICANA

ESCUELA DE PEDAGOGÍA

“LA PRÁCTICA DOCENTE EN FUNCIÓN AL DOMINIO DE CONTENIDOS DE ENSEÑANZA EN LOS ALUMNOS DE OCTAVO SEMESTRE DE LICENCIATURA EN EDUCACIÓN PRIMARIA DE LA ESCUELA NORMAL DE RINCÓN DE ROMOS, AGS.”

TESIS QUE PRESENTA

ADRIANA OCHOA DÍAZ

PARA OPTAR POR EL GRADO DE

MAESTRIA EN ENSEÑANZA SUPERIOR

CON VALIDEZ OFICIAL DE ESTUDIOS DE LA SECRETARÍA DE EDUCACIÓN PÚBLICA, SEGÚN EL ACUERDO NÚMERO 96/1016 DE FECHA 1º DE MARZO DE 1996.

DIRECTOR DE TESIS: **MTRO. JUAN RAMÓN CASILLAS GARCÍA**

AGUASCALIENTES, AGS.

Marzo, 2015.

AGRADECIMIENTO

A mis padres que me dieron la vida
y me inculcaron el deseo de superación .

A la Universidad Panamericana
formadora de maestros de excelencia,
por aportar lo mejor para que sean capaces
de hacer frente a los retos globalizadores y
de competencia en los esquemas educativos.

A mis maestros que con su gran dedicación,
apoyo y alto grado de responsabilidad me orientaron
y ayudaron a culminar un grado más en mi preparación profesional.

DEDICATORIA

“Al salir de esta escuela irán a enseñar en los establecimientos de instrucción pública, los mismos en los que ahora estudian; pero no sólo van a enseñar, sino que enseñarán a nombre del Estado. Esta será su misión”.

Francois Guizot

El presente trabajo de investigación se realizó con un solo propósito, atender las demandas educativas actuales, ya que los educandos transitan por senderos de libertad y de creatividad. Por lo que dedico este documento a cada uno de nuestros alumnos que son el futuro del éxito de la educación en nuestro estado.

Los desafíos son cada día más dinámicos para la sociedad, y en esta humanidad están ubicados nuestros padres, hermanos, amigos, maestros y alumnos. Por ellos estamos desarrollando nuevas metodologías, para que vivan bajo esquemas que garanticen éxitos y nuevas conquistas, tanto educativas como sociales; éste trabajo es para cada uno de ustedes, puesto que me apoyaron para crecer y dar mejores resultados en esta vocación magisterial y aportar un granito de arena para que nuestra educación eleve los niveles académicos y cada uno de nuestros alumnos puedan enfrentar los retos que nos presenta la sociedad en la que nos encontramos inmersos.

INDICE

PORTADA

DICTAMEN DEL TRABAJO E TITULACIÓN

AGRADECIMIENTO

DEDICATORIA

INTRODUCCIÓN

CAPÍTULO I. FORMULACIÓN DEL PROBLEMA.

1.1. Contexto histórico social	14
1.2. Delimitación del objeto de estudio	31
1.3. Planteamiento del problema	35
1.4. Justificación de la investigación	41
1.5. Objetivo general de la investigación	45
1.5.1. Objetivos particulares	45

CAPÍTULO II. MARCO TEÓRICO

2.1. Identificación y descripción genérica de las teorías o enfoques existentes	47
2.1.1. Tradicional	47
2.1.2. Romántico (experiencial o naturalista)	53
2.1.3. Cognitivo	54
2.1.4. Social-Cognitivo	55
2.1.5. Constructivistas	56
2.2. Desarrollo de las teorías seleccionadas	58

2.2.1. Social-Cognitivo	59
2.2.2. Constructivistas	70
2.2.3. Práctica docente y enseñanza	78
2.3. Identificación y desarrollo de categorías conceptuales	111
2.4. Sujetos intervinientes	118
2.4.1. Profesor	118
2.4.2. Alumno	120
2.5. Normativa	123
2.5.1. Artículo tercero constitucional	127
2.5.2. Programa de Desarrollo Educativo	130
2.6. Alternativas de solución	138
2.6.1. Control en el ingreso	139
2.6.2. Aplicación de planes y programas de estudio	141
2.6.3. Talleres y diplomados	143
2.6.4. Investigación-acción	145
CAPÍTULO III. METODOLOGÍA	
3.1. Formulación de hipótesis	149
3.2. Variable	151
3.2.1. Variable dependiente	152
3.2.2. Variable independiente	152
3.3. Diseño y tipo de investigación	152
3.4. Trabajo de campo	155

3.4.1. Población y muestra	155
3.4.2. Instrumentos de medición	156
3.4.2.1. Fichas de observación	157
3.4.2.1. Cuestionario	158
3.5. Recolección de datos	159
3.6. Procesamiento de información	161
3.6.1. Resultados	162
3.7. Análisis de resultados	167
CAPÍTULO IV PROPUESTA	
4.1. Nombre de la propuesta	175
4.2. Introducción	175
4.3. Justificación	177
4.4. Objetivo general	182
4.4.1. Objetivos particulares	182
4.5. Estrategias	183
4.6. Desarrollo del proyecto	185
4.7. Tiempo de aplicación	186
4.8. Recursos a utilizar	187
4.9. Tipo y forma de evaluación	188
4.10 Cronograma de actividades	190
Cartas descriptivas	192
CAPÍTULO V ANÁLISIS DE RESULTADOS	
5.1. Análisis de resultados	237

5.2. Importancia de la implementación	238
5.3. Solución de la problemática detectada	238
5.4. Impacto y reacción de los sujetos involucrados	239
5.5. Evaluación de las formas de trabajo y acciones que favorecieron los resultados	240
5.6. Dificultades, limitaciones y retos	241
5.7. Reflexiones de aprendizaje	242
CONCLUSIONES	245
BIBLIOGRAFÍA	
ANEXOS	
A. Gráficos	
B. Documentales	

Biblioteca UP Aguascalientes

INTRODUCCIÓN

La contribución a la educación y a la sociedad de las escuelas normales está más que valorada e institucionalizada por la historia educativa. Lo que no significa que los nuevos compromisos que estas instituciones tienen frente al marco de los cambios y conflictos de la actual situación educativa nacional sea novedad, solo es el resultado de las exigencias que el mundo social requiere.

Está por demás señalar que el México de los años noventa es diferente al de finales del siglo diecinueve, época cuando surgen en nuestro país las primeras escuelas normales. Sin embargo es necesaria una visión retrospectiva y situarnos en el contexto histórico que enmarca su surgimiento para explorar la relevancia que le fue asignada en aquel entonces a la educación normal y estar en posibilidades de pensar en su futuro.

La tesis central que plantea este trabajo es que los programas y experiencias de la política educativa y económica del Sistema Educativo Mexicano, suponen modelos, por lo regular implícitos, que condicionan fuertemente tanto los procesos formativos como sus resultados; y que, por ello, merecen ser explicitados y revisados críticamente. Por ende, se trata de identificar y poner en tela de juicio esos modelos subyacentes y, entonces, contribuir a que los lectores puedan clarificar sus propias experiencias, así como vislumbrar nuevas posibilidades al respecto. En ese marco, aquí se opta por un modelo reflexivo, que se encuentra ligado a una visión específica de la práctica docente. Una opción que conlleva a una revisión crítica, además, ha

inspirado el diseño y desarrollo de diversas experiencias de formación que hemos llevado adelante en la praxis educativa.

Es necesario articular la política educativa con la práctica docente, cada modelo de formación supone y da a conocer concepciones acerca de asuntos como educación, enseñanza y aprendizaje, entre otros, con interacciones recíprocas específicas, dando así lugar a una visión totalizadora del objeto. A nuestro juicio, una cuestión clave es el concepto de práctica docente que, a su vez, incide fuertemente en el rumbo de la aplicación de normatividades.

La docencia es una práctica condicionada tanto por la estructura social (por ejemplo, la imagen de la profesión y su status), la crisis económico-social que afecta a los educandos jóvenes y adultos de sectores populares en el México como por el sistema y subsistemas educativos (p.e., el deterioro de las condiciones de trabajo docente, las regulaciones técnico-pedagógicas de la enseñanza), y, también, por los propios centros educativos o escuelas. Por ello, la práctica docente puede entenderse como una acción institucionalizada, cuya existencia es previa al hecho de que un profesor singular la asuma. En resumen, existe una firme interacción entre práctica docente, institución educativa, contexto, economía y política educativa, ya que la estructura global condiciona las funciones didácticas que se ejercen en el puesto de trabajo.

Por otra parte, el condicionamiento de la institucionalización escolar sobre el hecho educativo incide en la aparición de plataformas tácticas en el sentido de bases a partir de las que se estructura la práctica, muy significativas en el ejercicio docente.

Las investigaciones al respecto han dado lugar a diversas nociones, orientadas a categorizar y describir esas plataformas: por ejemplo, teorías intuitivas, constructos, esquemas, entre otras.

La actividad que realiza el maestro es fundamentalmente práctica. Sin embargo, para llevarla a cabo, requiere de un cuerpo de conocimientos con los cuales pueda orientar lo que hace, cómo lo hace, con qué lo hace, y para qué lo hace. Por lo tanto, esa actividad práctica constantemente se vincula con el conocimiento teórico previamente construido.

La tarea docente es una actividad sumamente compleja, la cual ha cambiado al paso del tiempo, sus variaciones han sido propiciadas por diferentes factores de índole político, científico, social o cultural. Los avances en el terreno de la educación se han impregnado de diferentes rasgos, de acuerdo con la manera en que se ha concebido lo educativo.

Cuando se pensó que la educación debería proveer al sujeto de un gran acervo de conocimientos, la actividad del docente se limitó a transmitir el conocimiento requerido. Cuando se consideró que la educación debería adaptar o incorporar al sujeto a la sociedad, la actividad del maestro cambió en ese sentido. En otro momento se decidió que la educación debía provocar cambio de conducta en los alumnos, de tal manera que el profesor se convirtió en el sujeto cuya práctica propiciaría los cambios de conducta requeridos por la sociedad o el Estado. Como la educación formal –y por lo tanto la actividad de enseñanza- está regulada por el Estado a través de la política educativa; el tipo de Estado que se conforme en cada

período histórico orienta el hacer del maestro y limita –hasta cierto punto- su autonomía.

Como consecuencia de esa política, puede pensarse que la tarea del docente es rutinaria y posiblemente tal afirmación no esté muy alejada de la realidad. Sin embargo, pese a toda la rutina que se le imprima a la actividad diaria de la escuela, las sorpresas y eventos no esperados obligan al docente a idear y poner en práctica una serie de estrategias que respondan a las situaciones presentadas en la escuela. La sorpresa lleva a la reflexión, que de alguna manera exige tener conciencia de tal o cual situación.

La reflexión crítica permite cuestionar los saberes en los que se fundamenta la actividad docente y posibilita la estructuración de nuevas estrategias para la acción. De ahí la necesidad de dotar al maestro de un cuerpo de conocimientos teóricos que le permita tener las herramientas necesarias para reflexionar sobre su práctica.

Sin embargo después de haber conocido, analizado y reflexionado sobre la política educativa y su impacto en el Sistema Educativo Mexicano, es necesario implementar acciones que impacten en nuestro entorno social, ya que si llevamos a cabo una propuesta pedagógica que impacte a nivel microeducativo, con el paso del tiempo trascenderá en forma macroeducativa.

CAPÍTULO I FORMULACIÓN DEL PROBLEMA

CAPÍTULO II

MARCO

TEÓRICO

CAPÍTULO III

METODOLOGÍA

CAPÍTULO IV

PROPUESTA

CAPÍTULO V

ANÁLISIS DE

RESULTADOS

CONCLUSIONES

BIBLIOGRAFIA

Adaptado de D. Shaffer (2002) "Desarrollo social y de la personalidad". Madrid: Thomson. Cap. 2

Albornoz, Orlando, *Galileo, las paradojas del desarrollo*, México, Praxis-UNAM, 1998

Álvarez del Villar, J.J., "Privatizar la UNAM: proyecto caduco", en *uno más uno*, n. 8007. 5-2-2000, México.

Arnaut, Alberto (1993) "Historia de una Profesión: maestros de Educación primaria en México 19887-1993" México, Colmex, Tesis de Maestría.

Arnaut, Alberto,(1998) *Historia de una profesión*, Secretaría de Educación Pública, México.

Arteaga, Belinda (1994) "La institucionalización del magisterio (1938-1946)" México, UPN.

Bourdieu, Pierre, (1995) "*Respuestas por una antropología reflexiva*", Grijalbo, México.

Broceoli, Ángelo, *Antonio Gramsci y la educación como hegemonía*, México, Nueva Imagen, 1987.

Brunner, José Joaquín (1992) "América Latina: cultura y modernidad" México, Grijalbo/ CNCA.

Carretero Mario, (1998) "Constructivismo y educación", Editorial Aique didáctica, Buenos Aires, Argentina.

Carretero, Mario. (1997). "Desarrollo cognitivo y Aprendizaje". Constructivismo y educación en: Carretero, Mario. Progreso. México.

Castellanos, A., (1909) "*Pedagogía Rébsamen*", Bouret, México.

De Certau, Michel, (1993) "*La escritura de la historia*", México, uia.

Delgado, Juan Manuel, (1995) *Métodos y técnicas cualitativas de investigación en Ciencias Sociales*, Síntesis, España.

Delors, J. (1997) "La educación encierra un tesoro. Informe de la Comisión Internacional sobre la Educación para el siglo XXI". Ediciones UNESCO, impreso en México.

Díaz, J.; Martins, A. (1997) "Estrategias de enseñanza-aprendizaje", Ed. VOZES. Brasil.

Diccionario de las ciencias de la educación, editorial aula santillana.

Elliot, J.,(1996) "*El cambio educativo desde la investigación acción*", Morata, España.

Flavell, J. H. (1985). "El Desarrollo Cognitivo". (Nueva Edición Revisada), Madrid, Visor.

Mayer, R. E. (1981). "El Futuro de la Psicología Cognitiva". Madrid, Alianza.

Follari, Roberto, *¿Ocaso de la escuela?*, Buenos Aires, Magisterio del Río de la Plata, 1996.

García Ruiz, Ramón, La reforma educativa en los planes de estudio de enseñanza normal, folleto núm. 4, sep, México.

Gelles, Richard J., Levine Ann, (2000) "Sociología con aplicaciones en países de habla hispana", sexta edición, Mc. Graw Hill, México, D.F.

González, O. (1996) "El enfoque histórico cultural como fundamentación de una concepción pedagógica", en Tendencias Pedagógicas Contemporáneas, Ed. El Poiras Editores e Impresores, Ibagué, Colombia.

González, O. (1994) "Didáctica Universitaria", Centro de Estudios para el Perfeccionamiento de la Educación Superior, Ed. Universidad de la Habana, La Habana.

González, O. (1995) "Aprendizaje e Instrucción", Centro de Estudios para el Perfeccionamiento de la Educación Superior, Ed. Universidad de la Habana, La Habana.

Gramsci, Antonio (1975), *Notas sobre Maquiavelo, sobre política y sobre el Estado moderno*, México, Juan Pablos.

Grupo de Acción Sobre Erosión, Tecnología y Concentración. (2001) "Globalización, S.A" en Perfil La Jornada 26 diciembre.

Hernández, Bertha Lenia, (1983) "*La escuela normal de Jalisco. A noventa años*", Departamento de Educación, México.

Hernández, Bertha Lenia, (1983) La escuela normal de Jalisco. A noventa años, Departamento de Educación, México.

Hirsh, Joaquín (1997), “Globalización, transformación del Estado y Democracia” - Conferencia – Goethe Institut, Córdoba.

José, Elena Teresa (1999), *Textos y pretextos para filosofar*, Buenos Aires.

Kuehn, Larry. (1999) “Respondiendo a la globalización en las Américas” Documento de la Conferencia IDEA, Quito, Ecuador, septiembre - octubre. Red SEPA.

La educación superior en México, México, ANUIES, 1995.

Larroyo, Francisco, (1962) Historia comparada de la Educación en México, México.

Leontiev, A. N. (1981) “Actividad, conciencia, personalidad”, Ed. Pueblo y Educación, La Habana.

Lev Vygotsky, L. S. (1985) “Pensamiento y Lenguaje”, Buenos Aires, Pléyade.

López, Carlos Mauricio. (1999) “Efectos de 15 años de cambios neoliberales en la Educación Pública en las Américas” documento de la Conferencia IDEA, Quito, Ecuador, septiembre - octubre. Red SEPA

Maffei, Marta. (2001) “Educación, género y globalización” ponencia a la Conferencia Continental de la Red de Mujeres en Educación - Red SEPA 31 de octubre y 1 de noviembre, Morelia Michoacán, México.

Martinelli, José María, (1997) “La educación pública en México y los procesos de privatización”, México, *Memoria*, n. 101.

Martinelli, José María, (1999) prólogo de "Políticas Públicas para el siglo XXI", en Revista *Iztapalapa*, n. 46, México, Universidad Autónoma Metropolitana-Iztapalapa,.

Marx, Carlos, (1978) *El Capital*, México, FCE, 1978.

MEC: (1989). "Diseño Curricular Base". Madrid, Servicio de Publicaciones.

Nisbet, Robert, (1996) *"La formación del pensamiento sociológico I"*, Amorrortu, Buenos Aires.

Noriega, Margarita (1985) "Política Educativa a través de la política de financiamiento 1959-1982" México, UAS.

Noriega, Margarita (1996) "En los laberintos de la modernidad: globalización y sistemas educativos" México, UPN.

Ojalvo, V.; Castellanos, A. V.; Krafchenko, O.; González, B.; Salazar, T.; Fernández, A. M. (1999) "Comunicación educativa", CEPES, Universidad de la Habana. La Habana.

Pacheco Méndez, Teresa, (1997) "La institucionalización del mundo profesional", en *La profesión. Su condición social e institucional*, Col. Problemas educativos de México, México.

Pacheco Méndez, Teresa, (1997) "La institucionalización del mundo profesional", en *La profesión. Su condición social e institucional*, Col. Problemas educativos de México, México.

Palacios Blanco, José Luis. (2004). "Educar con valor: El Desafío de la Educación Superior". México: SEP.

Pallán Figueroa, Carlos, (1999) *Universidad: gobernabilidad y planeación*, México, UNAM-Universidad Nacional Autónoma de Morelos.

Pereira, M.N. (1999) "Educación en valores. Metodología e innovación educativa,". Edit. Trillas. México.

Ramos, Arturo. (2001) "Globalización y neoliberalismo: ejes de la reestructuración del capitalismo mundial y del estado en el fin del siglo XX" Plaza y Valdés.

Reyes, A. (1999) "Técnicas y modelos de calidad en el salón de clases", Ed. Trillas, México.

Rousseau, Juan Jacobo, (1975) *El contrato social*, México, Porrúa.

Sánchez, Antulio, (1997) *Territorios virtuales*, México, Taurus.

Schriewer, Jürgen (1996) "Sistema mundial y redes de interrelación: la internacionalización de la educación y el papel de la educación comparada" en Miguel Pereyra, et al., *Globalización y descentralización de los sistemas educativos*, Barcelona, Pomares/Corredor.

Sen, Amartya. (2002) "Como juzgar la globalización" en Perfil La Jornada 1 de febrero.

Solana, Fernando. (1981) *Historia de la educación Pública en México*". México, Fondo de Cultura Económica.

Sosa Álvarez, Ignacio, (1999) *Universidad y desarrollo: una tarea inconclusa*, México, UNAM-Praxis.

Sztompka, Piort (1993) "Sociología del cambio social", Ed. Alianza, Madrid.

Talizina, N.F. (1988) "Psicología de la enseñanza", Ed. Progreso, Moscú.

Tedesco, Juan Carlos (2000) "Educar en la sociedad del conocimiento"- fondo de cultura económica, Argentina.

Terren, Eduardo (1999) "Educación y modernidad. Entre la utopía y la burocracia" Barcelona, Antrophos/Universidad de Coruña.

Tristá, B. (1985) "Dirección en los centros de educación superior", Ed. MES, La Habana.

Tünnerman Bernheim, Carlos, (1999) *Una nueva visión de la educación superior*, México, UNAM-Praxis.

UNESCO, (1998) "Declaración mundial sobre la educación superior en el siglo XXI: visión y acción", París.

Vigotsky, L. (1982) "Pensamiento y Lenguaje", Ed. Pueblo y Educación, La Habana, Cuba.

VV. AA. "Construir los aprendizajes". Reforma, currículum y Constructivismo. Cuadernos de Pedagogía.

ANEXOS

A. GRÁFICOS

Biblioteca de Recursos Calientes

B. DOCUMENTALES

Biblioteca Universitaria de Ciencias Exactas

CAPÍTULO I. FORMULACIÓN DEL PROBLEMA.

1.1. CONTEXTO HISTÓRICO SOCIAL

La educación ha jugado un papel fundamental en la transformación de la sociedad mexicana, entre otros aspectos, ha sido un medio privilegiado para promover la continuidad de la cultura nacional y alimentar su vida para impulsar la capacidad productiva.

Desde nuestros antepasados se ha buscado que el hombre a través de la educación supere los grandes males suscitados por el medio físico, el orden social, la ignorancia y el retraso cultural, promoviendo y emprendiendo lo necesario para el dominio del medio natural, el afianzamiento y perfeccionamiento del régimen de propiedad emanado de la Revolución, y la vigorización económica, social y cultural de la población rural; ante esto, la Secretaría de Educación Pública (SEP) a través de sus misiones culturales, se esfuerza por generalizar y elevar la escuela rural, por formar hombres técnicamente calificados para el trabajo agrícola y sus fines, por formar maestros capaces de contribuir a la solución de grandes problemas rurales.

Para iniciar la revisión de la relación de las escuelas normales y la política de unidad nacional, quisiera recurrir a la historia para posteriormente debatir el presente de la educación normal y de sus compromisos, la formación de profesores y la especificidad regional que la política educativa actual demanda.

A partir del triunfo de la revolución de independencia la historia de México puede entenderse como la búsqueda de la unidad nacional. En aquellos tiempos el país encauzó sus esfuerzos a unir los diferentes territorios e ideologías de la Nueva España.

El trabajo encomendado a las Misiones Culturales Rurales es, fundamentalmente, promover la rehabilitación y el mejoramiento de las comunidades campesinas, elevando sus niveles de vida económica, anulando la distancia evolutiva que las separa de la época contemporánea enalteciéndolas en su calidad de agregados sociales e integrándolas dentro de la comunidad mexicana, aprovechando al efecto sus propios recursos y energías, siempre buscando fortalecer la educación de nuestro país. (Larroyo, 1977)

Pero no fue suficiente con las misiones culturales, debido a que el paso del tiempo y el momento histórico exigían nuevos programas para abatir el rezago educativo de ese momento, por ello el C. Jaime Torres Bodet en 1959, propone al entonces Presidente de la República Lic. Adolfo López Mateos, el tan nombrado Plan de Once Años, donde se busca satisfacer la demanda educativa y evitar la deserción escolar, impactando esto en la formación de nuevos maestros, considerando que lo importante es el valor que debe tener cualquier plan de expansión de la educación primaria dependiendo de la seriedad con que se enfoque la preparación de los maestros llamados a ejecutarlo. Por lo mismo, en esta época de cambios es imposible pensar en las escuelas sin reforma alguna.

El problema social que aún es candente en nuestra vida política del país, la educación continúa siendo tema de interés por sus implicaciones económicas, sociales, filosóficas, morales, pedagógicas y sobre todo políticas. De ahí, que en cada sexenio el presidente en turno, con su equipo, le imprime los cambios que consideran pertinentes. Así, en el pasado, desde los orígenes de nuestra nación, asistimos a innumerables cambios ajustándolos a los vaivenes políticos e ideológicos en boga o a los intereses de partidos políticos que pretendían imponer su proyecto de nación.

En los primeros años de vida independiente se distinguen por sus inquietudes educativas Lorenzo de Zavala, José María Luis Mora, Valentín Gómez Farías y el conservador Lucas Alamán. Estos pensadores a pesar de sus divergencias ideológicas y concepción de la forma de gobierno que debería adoptar nuestro país, coincidían en que la instrucción “era uno de los más poderosos medios de prosperidad” (Vázquez, 1979:30) por tanto, la educación no debería concretarse a enseñar a leer y escribir, sino que se hacía necesario dotar a los ciudadanos de una formación moral y política acorde al sistema de gobierno que adoptara nuestra nación. “Así pues, es inconcluso que el sistema de gobierno debe estar en absoluta conformidad con los principios de la educación”. (Vázquez, 1979: 30). Así, en el pasado, desde los orígenes de nuestra nación, vivimos innumerables cambios ajustándolos a los vaivenes políticos e ideológicos que pretendían imponer su proyecto de nación, es por ello que en este momento histórico se pretende que la educación forme ciudadanos aptos para el ejercicio de la democracia.

Es a partir de 1833, que Valentín Gómez Farías llega interinamente a la presidencia de la república, cuando el grupo liberal va a imponer su proyecto educativo concentrado en resolver tres graves problemas para la época: primero someter al clero y evitar su injerencia en los asuntos de gobierno; segundo, disolver el ejército conservador y sustituirlo por una Guardia Nacional, y tercero, implantar una reforma educativa.

Podemos considerar que este intento de reforma, aún con sus limitaciones en cuanto a sus alcances, significó el primer intento serio, de darle a la educación la responsabilidad de formar ciudadanos con una ideología que respondiera al sistema político nacional. La Educación, para su mejor administración, sería dirigida por una Dirección General de Instrucción Pública para el Distrito y Territorios Federales y los estados se encargarían de controlar la educación en sus jurisdicciones respectivas quienes delegarían su responsabilidad a los municipios.

Este periodo inmediato a la Independencia, pretende que la educación forme ciudadanos aptos para el ejercicio de la democracia, la defensa del territorio nacional y se fortalezcan los sentimientos nacionalista. Se descubre que se hace necesario que las escuelas incluyan el llamado Catecismo Político y nociones de historia patria; así mismo, encontramos que en este periodo le dan al país un símbolo: la Bandera, que nos identifique y en consecuencia nos distinga de las demás naciones y al final se agrega el Himno Nacional como fortalecimiento del sentimiento patrio. La nación buscaba una identidad, la educación sería la encargada de acentuarla, transmitirla y perpetuarla.

Al triunfo de la Revolución, la nueva generación de dirigentes llevaría al país por una radical reforma para salir del caos en que se encontraba. Parte de esta Reforma comprendía a la escuela, que según Juárez ejercía una importante influencia en la moral y los ideales sociales.

El Artículo Tercero de la Constitución de 1857 es bastante escueto pues solo se concreta a afirmar que “la enseñanza es libre, la ley determinará que profesiones necesitan título para su ejercicio y con qué requisitos se deben expedir”. (Vázquez, 1979:56). Para 1867, después del triunfo de las fuerzas liberales contra el ejército expedicionario de Napoleón III y el frustrado Imperio de Maximiliano, Juárez encarga al Dr. Gabino Barreda redactar la Ley de Instrucción Pública en la que se contempla la instrucción primaria “gratuita para los pobres y obligatoria en los términos que expondrá el reglamento”. (Vázquez, 1979:56), además Barreda se encarga de organizar la escuela preparatoria de acuerdo a principios positivistas.

La obra de Barreda (1978) es importante en varios sentidos: primeramente interpreta la historia de México desde el punto de vista positivista, para después reconocer en los liberales los salvadores de la nación y por lo tanto las fuerzas positivas que harían posible el triunfo de su filosofía. La escuela según el positivismo permitiría alcanzar “libertad, orden y progreso”, y de la preparatoria saldría el grupo selecto que llevaría los destinos de la nación. El crecimiento educativo del México independiente hasta 1874 se vio interrumpido por las guerras constantes del país. De los datos estadísticos que se tienen, muestran que el triunfo de los liberales sobre los conservadores y el imperio de Maximiliano, incremento los esfuerzos educativos.

Según Meneses (1988), En el gobierno Porfirista vendrían los adelantos educativos mediante los congresos nacionales de educación y la presencia de importantes pedagogos que sentaron las bases de la educación moderna de México: Enrique Laubscher, Carlos A. Carrillo, Enrique C. Rebsamen, Don Justo Sierra y otros. Estos educadores determinarían el rumbo de la educación nacional de fines del siglo XIX y la primera mitad del siglo XX. Se introducen las nuevas corrientes pedagógicas europeas con la llegada de Rébsamen y la influencia de Pestalozzi y Froebel.

Durante el Porfiriato asistimos a una educación elitista y de alta calidad y en donde la educación superior generalmente se realizaba en el extranjero, pues sería hasta 1910 cuando Porfirio Díaz, para conmemorar el Centenario de la Independencia, y por iniciativa de Don Justo Sierra, se reabre la Universidad Nacional. De acuerdo a Larroyo (1977), en cumplimiento de las exigencias sociales emanadas del movimiento revolucionario de 1910, los constituyentes de 1917 redactaron el artículo 3° inspirado en los principios de justicia social al consagrar la educación gratuita, obligatoria y laica, para que todo niño mexicano tuviera acceso a ella. Estos principios establecidos en la nueva Constitución era necesario que los pusieran en práctica y va a ser el gobierno del Gral. Álvaro Obregón cuando el país entra en la etapa constructiva y la educación recibe el impulso vital del intelectual revolucionario Don José Vasconcelos, que desde la Rectoría de la Universidad impulsa y fundamenta la idea de la necesidad de establecer una Secretaria de Estado que se encargue de la educación a fin de diseñar y administrar todo lo referente a la cultura que la sociedad del México posrevolucionario exigía.

La formación filosófica, religiosa, humanística y nacionalista de Vasconcelos se va a reflejar durante su gestión al frente de la recién fundada Secretaría de Educación Pública. Concibe su obra como una cruzada nacional que llevará al campo el evangelio de la educación. Inspirado en los religiosos del siglo XVI que realizan la conquista espiritual simultáneamente a la conquista militar, el campesino podría recibir la educación que la época exigía mediante el novedoso sistema de maestros misioneros itinerantes que se dispersaron y recorrieron miles de comunidades en donde era difícil recibir el influjo de la educación formal y de conocimientos prácticos para el pueblo campesino. Las Misiones Culturales fueron elemento fundamental en la obra educativa vasconcelista. Una vez comprobado el éxito de ellas, se fundaron las Escuelas Normales Regionales y la Casa del Pueblo. Realiza También una importante labor editorial para después de editar las obras clásicas, fundar bibliotecas para el pueblo.

Durante la estancia de Vasconcelos en la secretaría, llega a México la influencia de las ideas pedagógicas de John Dewey y su escuela de la acción que se encargó de difundir el Profr. Moisés Sáez, esto hace que a partir de esa época la enseñanza tradicional verbalista reciba la influencia de esta nueva escuela que proponía enseñar al alumno mediante la acción. La escuela del campo va a estar asociada a las actividades productivas. Por ello se puede decir, que la labor de Vasconcelos está aún presente y los gobiernos posteriores van a acentuar su radicalismo revolucionario, entendiéndolo muchas veces por revolucionario ser antirreligioso, lo que al final hizo estallar la Revolución Cristera.

El Callismo va a dejar como herencia un profundo sentimiento antirreligioso y las condiciones apropiadas para la modificación del artículo 3° con el fin de arrancarle al clero su influencia en la educación y así “apoderarse de las conciencias de la niñez, de las conciencias de la juventud, porque son y deben pertenecer a la Revolución”. (Vázquez, 1979:173) esta postura va a llevarnos a la etapa del cardenismo con su educación socialista.

El cardenismo recibe como herencia del “callismo” no nada más el artículo tercero que contempla la educación socialista, sino también, el sentimiento antirreligioso. Así mismo, el cardenismo hace suyo el problema agrario que los anteriores gobiernos habían soslayado: la entrega de tierras a los campesinos. Junto a este impulso que le da al campesino, también se preocupa por sentar las bases de la industrialización del país.

Estas dos posturas del cardenismo: reparto de tierras e industrialización, serán los dos grandes rubros que van a determinar el tipo de educación de esta etapa. Una educación para el campo a través de la escuela rural en donde está presente la etapa vasconcelista y la enseñanza técnica que culminará con la fundación del Instituto Politécnico Nacional de donde saldrían los técnicos para promover la industrialización del país siguiendo los ideales revolucionarios de reconstrucción, desarrollo industrial y económico; buscando así brindar educación profesional a las clases más desprotegidas en aquel entonces. Al dar nuevos bríos a la reforma agraria y nacionalizar la industria petrolera, el cardenismo gobernante impulsó fuertemente el sistema educativo formal e informal.

Entre “los pedagogos que influyeron en este periodo, tenemos al mexicano Rafael Ramírez y los extranjeros Makarenko, Blonski, Pinkevich y Pistrak”. (Meneses, 1988:568) Continúan las ideas pedagógicas de Dewey en donde la propuesta de la Escuela Activa se ajusta a las condiciones del campesino mexicano como escuela de la acción donde se aprendería a explotar la tierra y sentaría las bases para la industrialización.

En el terreno propiamente pedagógico el trabajo dentro del aula se organizaba en torno a tres complejos: “la naturaleza, el trabajo y la sociedad”. (Lerner, 1989: 89). Las condiciones internacionales de la Segunda Guerra Mundial hicieron que la política cambiara de rumbo y a esta etapa socialista le seguirá otra que buscará la confraternidad internacional y la unidad nacional a través del gobierno de Ávila Camacho (1940-1946) creando ciertas características a este sexenio y a la educación. Así tenemos que en 1942 la Ley Orgánica de Educación Pública contempla en alguna de sus partes que la educación: “Fomentará el íntegro desarrollo cultural de los educandos dentro de la convivencia social, preferentemente en los aspectos físico, intelectual, moral, estético, cívico, militar, económico, social y de capacitación para el trabajo útil en beneficio colectivo... excluirá toda enseñanza o propagación de cualquier credo o doctrina religiosa contribuirá a desarrollar y consolidar la unidad nacional excluyendo toda influencia sectaria, política y social, contraria o extraña al país y afirmando en los educandos el amor patrio y a las tradiciones nacionales, la convicción democrática y la confraternidad humana”. (Vázquez, 1979: 227)

Durante este gobierno se funda el Consejo Nacional Técnico de la Educación, la Escuela Normal Superior, La Escuela Nacional de Especialista, La Escuela Nacional de Bibliotecarios, El Colegio Nacional, El Instituto Tecnológico de México, el Instituto Tecnológico de Estudios Superiores de Monterrey, se restablecen la Misiones Culturales y se reestructura el Instituto Politécnico Nacional.

Cuando se consideró que las condiciones estaban dadas fue que se reinició la propaganda con el fin de preparar psicológicamente a la población para la modificación del artículo 3°. El mismo dirigente socialista manifestó que “se impone con urgencia modificar aquéllos aspectos equívocos de la redacción del artículo tercero, que por confusionistas, dan pretexto al ataque reaccionario y a una perpetua agitación contraria a la unidad nacional”. (Vázquez, 1979:231)

Si bien se le suprimió la parte que preocupaba a los conservadores, hay que reconocer que el artículo tercero en su versión actual se origina en 1934. Los gobiernos que continúan, sin excepción han contribuido a incrementar la educación. Los sexenios de Miguel Alemán, Adolfo Ruiz Cortines y Adolfo López Mateos se ubican dentro del desarrollo estabilizador en el que el país dio muestras de progreso económico y social. La sociedad mexicana se va haciendo urbana, el desarrollo industrial se incrementa con la llegada de capitales extranjeros, se mantiene la estabilidad social. El Dr. Jaime Torres Bodet, secretario de educación por segunda ocasión va a realizar una labor trascendental que hasta el momento hace sentir su influencia.

Con el apoyo del presidente López Mateos se abocó al problema de dar educación a la niñez mexicana, para lo cual era necesario construir aulas y preparar maestros.

El presidente anunció que su gobierno “afrentaría el problema educativo a través del Plan de Once Años mediante el cual se comprometía a construir nuevas aulas y plazas de profesor. Para lo primero se creó el Comité Administrativo del Programa Federal de Construcción de Escuelas (CAPFCE) y para lo segundo habilitaría el Instituto Federal de Capacitación del Magisterio y se habrían los Centros Regionales de Enseñanza Normal (CREN)” (Vázquez, 1979: 236).

El otro acto trascendental, en plena vigencia actualmente, fue el decreto por el que se creaba la Comisión Nacional de Libros de Texto Gratuitos declarándose como obligatorios para la enseñanza primaria.

Según el prestigiado maestro de aquella época Don Rafael Ramírez las finalidades de la escuela socialista era política, económica, social, racionalista y cultural. Afirmaba que la escuela debería imprimirsele cierta orientación o tendencia para alcanzar los fines señalados por lo que proponía que fuera tendenciosamente racionalista, igualitaria, desfanatizante, proletaria progresiva, funcional y activa “queriendo indicar con esto último que la enseñanza debe arrancar de las necesidades y conducir a la satisfacción de las mismas y en donde se aprendan las cosas haciéndolas, para que sean ellos mismos... los agentes de su propia educación”. (Guevara, 1985: 143)

Explica que la escuela socialista en Rusia se inspira en los “centros de interés” teniendo como modelo la siguiente trilogía: naturaleza, trabajo y sociedad. Cree que para las condiciones de México lo apropiado sería integrar el programa de educación primaria “por diferentes materias de enseñanza”, dándole un nuevo enfoque en especial a la historia, la cual deberá fundamentarse en un criterio materialista que permita al estudiante comprender que los “acontecimientos históricos obedecen fundamentalmente a causas de orden económico”. (Guevara, 1985: 146)

En el terreno pedagógico, según Álvarez (1983), los fines de la escuela primaria en ese entonces eran:

- Educación del niño física, moral e intelectual.
- Mejoramiento de la comunidad.
- Transmisión de la herencia cultural.

En cuanto a la metodología señala diferentes formas de enseñanza; “a unos los llama métodos lógicos que propician la búsqueda del conocimiento mediante la investigación; otros, los didácticos, encargados de la transmisión de conocimientos: analítico, sintético, inductivo y deductivo. Afirma que la esencia y principal misión de cualquier método didáctico es motivar al niño”. (Meneses, 1988: 477) Este didactismo propició la formación de un maestro de normal enmarcado en una tarea artesanal y mecanicista según el investigador Carlos Muñoz Izquierdo.

En este periodo se propone el método de globalización de la enseñanza, fundamentado en las peculiaridades del desarrollo infantil (sincretismo). “Este procedimiento o método de unidad de pensamiento y acción se llama: métodos de los centros de interés, lo que hacía que los programas de 1961 se integrara por una selección de centros de interés cuyas divisiones no son materias o asignaturas sino grupos de interés vitales ligados entre sí”. (Meneses, 1988: 478)

El papel de la sociedad en la educación de un país es de vital importancia para una educación de excelencia. Es de primera necesidad que los padres de familia se interesen en la educación de sus hijos, pero de una forma coordinada con los encargados de impartir el conocimiento en los planteles públicos de educación.

En octubre de 1989, el Presidente Carlos Salinas de Gortari hizo público el Programa para la Modernización Educativa (PME) como guía de la acción estatal hasta 1994. A diferencia de planes oficiales anteriores, en los que era difícil distinguir objetivos centrales, a partir de ese momento destaca de manera inequívoca la necesidad de desarrollar y reformar la educación básica, sobre todo en el ciclo de enseñanza primaria. Desde el punto de vista de la definición de los objetivos prioritarios, para ayudar a evaluar la calidad de la educación primaria que ofrece el sistema educativo nacional, comprendiendo aspectos como relevancia, eficacia, equidad y eficiencia.

Así pues a lo largo de los tiempos se ha ido transformado nuestro sistema educativo y siempre hacia la búsqueda de una mejor educación, hasta llegar a nuestros días. Después del Programa para la Modernización Educativa en Educación

Básica, el momento histórico exigía una reforma a la formación de profesores, la cual se debía ir integrando poco a poco y después de muchos análisis se decide implementar un nuevo plan de estudios en el año de 1997, iniciando con la Licenciatura en Educación Primaria, siempre con el objetivo primordial de formar un nuevo maestro que atienda la realidad educativa que requiere la reforma curricular de educación primaria que dio inicio en 1993, con la elaboración de planes de estudio; se espera que paulatinamente los nuevos profesores respondan a los planteamientos ahí vertidos, razón por la cual se puede cumplir con la tarea por lo que se crea una modificación a un curriculum.

En México, en los discursos oficiales continuamente aparece la deficiente e inconsistente formación del magisterio como problema fundamental y causa única de la baja calidad de la educación, por lo tanto al mejorar la calidad de la educación normal, se fomentarán mejores maestros, esto a su vez tendrá un impacto en la niñez y juventud mexicana. Por ello, es necesario visualizar la educación normal como un modelo de organización y operacionalización de planes y programas que mejoren los servicios educativos.

Los cambios trascendentales que exige hoy en día la enseñanza en la educación normal, van más allá de un aprendizaje repetitivo o sin significado, implica un proceso que genere y origine estrategias propias del alumno, que surjan de la búsqueda y estructuración de sus conocimientos.

La educación es necesaria en el desarrollo cultural del hombre como ente pensante, el cual es el único que logra el razonamiento y tiene la facultad de

expresar, sin olvidar que desde el nacimiento hasta la muerte se está educando, cumpliendo con leyes y normas que establece la sociedad, adaptándose al medio en el cual se desenvuelve.

Al inicio del tercer milenio, la educación es un aspecto fundamental en la vida del hombre. Hoy en día existe un sin número de escuelas públicas y privadas de todos los niveles y modalidades, que pretenden atender la demanda educativa del país, por ende el Programa de Desarrollo Educativo 2006-2012, establece como prioridad el desarrollo de una acción intensa y adecuadamente preparada para consolidar las escuelas normales y mejorar de manera sustancial su funcionamiento, basado en la consideración de que la calidad de la educación depende en gran medida del desempeño cotidiano de los profesores de educación básica, quienes requieren de una formación inicial sólida y congruente con las necesidades de trabajo.

Este mundo globalizado exige una preparación de calidad en todos los ámbitos de la vida, especialmente en el educativo para todos aquellos que de alguna manera estamos dentro del Sistema Educativo Nacional, ya sea como alumnos o como docentes.

En Aguascalientes, a partir de 1996, en coordinación con las autoridades educativas nacionales, se pone en marcha el Programa para la Transformación y el Fortalecimiento Académico de las Escuelas Normales, considerando que de las cinco instituciones públicas formadoras de docentes (Escuela Normal Rural “Justo Sierra Méndez”, Escuela Normal Primaria de “Rincón de Romos”, Benemérita

Escuela Normal del Estado de Aguascalientes, Escuela Normal Superior José Santos Valdés”, Centro Regional de Educación Normal de Aguascalientes), cuatro de ellas producirían en un futuro no muy lejano profesores de nivel primaria.

Si se analiza un poco la historia, se observa que existen diversos paradigmas para seguir un modelo o tipo de enseñanza y aprendizaje, sin embargo, no se debe perder de vista, que la función del maestro es la de guiar el desarrollo de actividades, así como proporcionar metodología y estrategias que permitan despertar en los alumnos el interés por un nuevo aprendizaje.

En el caso de la Escuela Normal de Rincón de Romos, donde se imparten dos licenciaturas (Física y Primaria), desde su fundación hasta nuestros días, busca mejorar el planteamiento de la formación del profesorado a partir de la propia experiencia en el aula, del intercambio de opiniones y expectativas con otros compañeros de profesión mediante cursos, conferencias o seminarios. Ya que las nuevas tecnologías, los cambios culturales y científicos que se dan actualmente en el mundo, exigen una constante renovación de la escuela y por lo tanto, precisa la actualización continua de los educadores. El perfil de egreso se enfoca a la interacción entre el alumno y el objeto de conocimiento; por tal motivo es necesario tomar en cuenta el panorama de la enseñanza en nuestro país, debido a que se está llevando a cabo un lento pero saludable proceso de renovación de las estrategias de enseñanza y aprendizaje, esto viene a significar una respuesta esperanzada a las demandas que nos exigen estos tiempos, las cuales requieren individuos conscientes de su realidad y capaces de transformar su entorno.

La figura del enseñante que requiere la sociedad actual, hace que además de los cambios que se van operando en las escuelas normales, que forman maestros, los profesores tengan que recibir una formación permanente y que por consiguiente se pone en juego la actualización constante de su labor como educador, siempre centrado en la reflexión personal y grupal sobre su práctica educativa e intercambio de experiencias o bien ampliando permanente su currículo con apoyos externos.

Se requiere una educación integral que fomente en el educando un espíritu crítico, analítico y reflexivo mediante el cual adquiera conciencia de sí mismo y el compromiso con los demás.

En esencia, de acuerdo a lo expresado en el Plan de Estudios 1997, de Licenciatura en Educación Primaria, se intenta formar profesores, al mismo tiempo se propone servir como medio de formación permanente para los docentes de las escuelas normales; y elevar la calidad de todo lo realizado en estas instituciones.

La transformación de las prácticas de los maestros, que se expresa en el plan, debía iniciar por superar la metodología expositiva y adoptar en su lugar, estrategias de trabajo que facilitarán el aprendizaje y promoverán una mayor participación de los alumnos para reconocer y atender las diferencias individuales de sus alumnos y para actuar en favor de la equidad de los resultados educativos. En todas las actividades de formación de los futuros maestros se insistirá en el principio de que, en su labor profesional, el educador se relaciona con niños que poseen personalidades propias y distintas y que tienen orígenes sociales y culturales, así como formas de vida profundamente diferenciadas.

1.2. DELIMITACIÓN DEL OBJETO DE ESTUDIO.

La realidad educativa, al ser revisada a la luz no sólo de la crisis nacional, sino en ámbitos más generales, permite analizar las condiciones políticas imperantes y en particular las orientaciones neoliberales, las cuales son impuestas al país con el fin de insertarnos en la economía mundial y garantizar la recuperación económica a través de la modernización en todos los ámbitos.

Frente a estas demandas, se realiza el diagnóstico gubernamental de la educación superior, estableciendo una correlación muy específica entre la baja calidad del sistema y su acelerado crecimiento. Se argumenta que la rápida expansión del sistema de educación superior implica un descuido de los niveles de calidad académica en las instituciones de enseñanza superior (IES), ante lo cual se proclama la necesidad de caminar hacia una educación universal, suficiente, eficiente, relevante y eficaz.

La Escuela Normal de Rincón de Romos fue creada el 8 de diciembre de 1977, en donde estuvieron involucrados el Gobierno Federal, la Secretaría de Educación Pública, Gobierno del Estado, el Sindicato Nacional de Trabajadores de la Educación Sección 1, y la Sociedad del Municipio representada por padres de familia, maestros y autoridades de esa época.

El primordial interés del Gobernador Constitucional de Aguascalientes, Profr. J. Refugio Esparza Reyes fue el de ofrecer una alternativa de formación integral a la juventud ampliando a su vez la oferta educativa.

Por otra parte la Sección 1 del S.N.T.E, cuyo liderazgo estaba representado por el Profr. Salvador Martínez Macías deseaba mejorar la educación en el Estado y por ende en el Municipio de Rincón de Romos.

La sociedad conformó una asamblea en la cual se nombró un patronato para apoyar la fundación del nuevo plantel, el cual inició con la denominación de Escuela Normal Experimental, que formaría maestros de educación primaria, inicia sus funciones en lo que ahora es la Escuela Primaria Ruiz Cortines del mismo municipio, sus primeros años transcurren en dichas instalaciones, sin embargo después de algún tiempo se cambia a la ubicación actual, aunque con espacios pobres pero modestos, la escuela formadora de docentes trabaja con la licenciatura en educación física y licenciatura en educación primaria, ubicándose en la calle Plutarco Elias Calles s/n colonia centro en la localidad de Rincón de Romos, Ags.

Dicha institución tiene un ingreso anual promedio de 80 alumnos por licenciatura, de los cuales el 95% egresan después de haber pasado cuatro años por las aulas, la permanencia de los alumnos se debe a que ya se encuentran en una edad en la que tienen definido su proyecto de vida, aunque en algunos casos aun se encuentra inseguridad, ya que el 5% deserta y no siempre es por que no era lo que deseaban, pues en ciertos casos es por cambio a otras escuelas.

El cuerpo directivo de la institución por acuerdos entre el Instituto de Educación de Aguascalientes (I.E.A.) y el Sindicato Nacional de Trabajadores de la Educación (S.N.T.E.) sección uno, solo debe durar dos años, por ello se encuentran cambios continuamente en todas las escuelas formadoras de docentes del Estado, la

principal función de los directivos es el apoyar a sus subordinados para lograr que la escuela marche en forma correcta y ordenada, las instalaciones son suficientemente amplias para el trabajo docente, la infraestructura es amplia y cuenta con espacios necesarios para que los futuros docentes.

La infraestructura física educativa busca cumplir requisitos de calidad, seguridad, funcionalidad, oportunidad, equidad, sustentabilidad y pertinencia, de acuerdo con la política educativa esto ayuda a promover la participación de sectores sociales para optimizar y elevar la calidad de la educación, ha sido necesario lograr un verdadero equipamiento, mantenimiento, rehabilitación, reforzamiento, reconstrucción y habilitación.

Los planes y programas de estudio que aplica la Escuela Normal de Rincón de Romos en la formación inicial de los futuros profesores de educación primaria y educación física, emanan de la Secretaría de Educación Pública, implementados a partir de 1997 y 2000 respectivamente. Se trabaja arduamente para cumplir con los rasgos del perfil de egreso de ambas licenciaturas.

Los docentes que laboran en la institución tienen una preparación desde licenciatura hasta maestría y en algunos casos diplomados, con una trayectoria dentro del subsistema que va desde un año hasta los 30 años de servicio, como se observa en el siguiente cuadro:

AÑOS DE SERVICIO	PREPARACIÓN PROFESIONAL				
	LIC.	MAE.	DOC.	OTROS	TOTAL
30	6				6
25	7	4			11
20	3	4			7
15		2			2
10	1				1
5	16	1	1	2	20
1	2				2

Otra parte importante de la institución es la matrícula que esta conformada por 564 alumnos integrados en cuatro grados como a continuación se detalla:

Licenciatura en educación física

SEMESTRE	ALUMNOS		
	H	M	TOTAL
1 "A"	23	17	40
1 "B"	25	14	39
3 "A"	31	14	45
3 "B"	32	12	44
3 "A"	23	15	38
5 "B"	28	11	39
7 "A"	32	7	39
7 "B"	26	11	37
TOTALES	220	101	321

Licenciatura en educación primaria

SEMESTRE	ALUMNOS		
	H	M	TOTAL
1 "A"	13	29	42
1 "B"	18	24	42
3 "A"	5	26	31
3 "B"	9	21	30
5 "A"	9	20	29
5 "B"	10	16	26
7 "A"	12	31	43
TOTALES	76	167	243

El alumnado, al final de cuatro años de formación inicial debe cubrir ciertos rasgos de perfil de egreso, los cuales están casi logrados durante el octavo semestre de licenciatura, por ello se tomará como objeto de estudio la **práctica docente**, en función al **dominio de contenidos de enseñanza** de los futuros profesores que cursan el **octavo semestre** de la Licenciatura en Educación Primaria en la Escuela Normal de Rincón de Romos, Ags.

1.3. PLANTEAMIENTO DEL PROBLEMA

Durante las últimas décadas la formación del profesorado ha experimentado una evolución en el campo de las ciencias de la educación, tanto por lo que respecta a sus planteamientos teóricos como a sus técnicas de aplicación en la formación.

En los últimos años, la formación del profesorado ha constituido un foco de atención primordial dentro de las cuestiones didácticas. Inicialmente se intentó imprimir este cambio en programas de formación del profesorado basados en la competencia docente. Consistían en determinados tipos de estrategias tendientes a realizar el cambio con procedimientos sistemáticos que permitiesen hacer frente a la complejidad educativa con garantías de éxito, es decir, realizar algo más que una pedagogía experimental con aplicación de instrumentos cuantitativos.

La formación común y nacional de los profesores se concentra precisamente en la consolidación de habilidades intelectuales y competencias profesionales que les permiten conocer e interpretar las principales características del medio, su influencia en la educación de los niños, los recursos que pueden aprovecharse y las

limitaciones que impone; este conocimiento serán la base para adaptar los contenidos educativos y las formas de trabajo a los requerimientos particulares de cada región.

La progresiva generalización de la educación obligatoria y la complejidad creciente de los saberes que impartir en ella hicieron necesaria la figura del profesional de la enseñanza, y como consecuencia surgió la necesidad de su formación inicial.

Por tal motivo el tipo de formación inicial que suelen recibir los profesores de educación primaria ofrece una preparación insuficiente, no sólo para aplicar una nueva metodología o para aplicar procesos desarrollados teóricamente en la práctica del aula, sino que además se carece de la más mínima información sobre cómo se desarrollan procesos de cambio, cómo se implantan y cómo se evalúan. Y esta información es muy importante ya que es la incorporación a la cultura profesional, un período en el que las virtudes, los vicios, las rutinas, etc., se asumen como procesos usuales de la profesión.

Es necesario establecer una preparación que proporcione un conocimiento y genere una actitud que conduzca a valorar la necesidad de una actualización permanente en función de los cambios que se producen, a ser creadores de estrategias y métodos de intervención, comparación, análisis, reflexión, a construir un estilo riguroso e investigativo. Además las instituciones de formación inicial de profesores de primaria deberían tener un papel decisivo en la promoción de la profesión docente.

También resulta necesario, ante todo, planes de estudio que permitan una formación flexible, el desarrollo de una actitud crítica de manera cooperadora y colegida y una constante receptiva hacia todo lo que sucede, ya que la formación inicial de preparar para una profesión que demanda continuar estudiando para toda la vida profesional, incluso en ámbitos que, en esta etapa de su formación, ni siquiera sospechan. No se trata, pues, de aprender un oficio en que predominan estereotipos y técnicas predeterminadas sino que se busca aprender los fundamentos de una cultura profesional, lo que quiere decir saber por qué, cuándo y cómo será necesario hacerlo de un modo distinto.

Los estudios realizados en las escuelas normales constituyen la fase inicial de la educación de los profesores de educación primaria. Así se reconoce que el ejercicio profesional del maestro, en un contexto en transformación y con una gran diversidad demanda de manera constante nuevos conocimientos, capacidad para interpretar la realidad escolar y social, y el reconocimiento de las diferencias individuales de los alumnos, cuestiones que son imposibles de atender previamente, de manera específica y con certeza, en cualquier proceso de formación inicial, pero que constituyen retos estimulantes para continuar su preparación.

Así se puede reconocer que la formación inicial de los profesores de educación primaria debe ser sólida, con principios y normas, al hablar específicamente del Estado de Aguascalientes.

El conocimiento y aprecio del patrimonio cultural de la formación inicial, asumido en sentido profundo y a largo plazo, requieren de políticas y estrategias

educativas que incidan en la transformación de la cultura escolar, creando un ambiente donde maestros y alumnos tengan un espacio para construir un aprendizaje creativo.

En la actualidad las escuelas normales tiene un plan de estudios vigente a partir de 1997, su mapa curricular incluye actividades escolarizadas, actividades de acercamiento a la práctica en condiciones reales de trabajo.

Las competencias que definen el perfil de egreso se agrupan en cinco grandes campos:

1. Habilidades intelectuales específicas.
2. Dominio de contenidos de enseñanza.
3. Competencias didácticas.
4. Identidad profesional y ética.
5. Capacidad de percepción y respuesta a las grandes condiciones de sus alumnos y del entorno de la escuela.

La introducción de este plan de estudios 1997, de Licenciatura en Educación Primaria, representó serios problemas a los docentes que laboran en las escuelas normales. Su implementación se inicia bajo un tiempo de transición, algo para lo que no estaban preparados.

Es obvio esperar que en las escuelas normales se vivieran situaciones muy difíciles al iniciar con algo nuevo, que de acuerdo con lo que en él mismo estipula, venía a romper una tradición de formación de docentes, teniendo como antecedente el plan de estudios 1984, con objetivos diferentes al que se implementa a partir de 1997.

El programa parte de la convicción de que las escuelas normales deben seguir formando a los maestros de educación básica, como lo han hecho en el pasado, pero respondiendo a las demandas cada vez mayores y más complejas que se derivan de la necesidad de una educación suficiente para todos, de alta calidad formativa y que distribuya con equidad sus beneficios.

Esta posición se funda no sólo en la valoración de lo que la tradición normalista ha significado para el país, sino también en el convencimiento de que, en el momento actual, ningún tipo de institución podría realizar con mayor eficacia la tarea de formar a los nuevos maestros. Sin desconocer las limitaciones y carencias que les afectan, es indudable que el normalismo constituye un recurso educativo, por la experiencia, dedicación y competencia profesional de miles de maestros y directivos.

Todo este mundo conceptual implica reformar completamente el trabajo que las escuelas normales han estado realizando, para responder adecuadamente a las exigencias del modelo presentado; era necesario que las modificaciones como institución fueran mejorando su infraestructura, como las bibliotecas, las cuales

fueron apoyadas por el programa de fortalecimiento institucional, además de ayudar a su personal para que se actualizará en algunos aspectos y se capacitará en otros.

El caso más frecuente ha sido el esperar que el cambio, por si solo tenga la suficiente fuerza para modificar en el sentido deseado las prácticas y los resultados de la enseñanza y el aprendizaje. El hecho es, que cuando las transformaciones se conciben de manera aislada, muchas cosas sólo cambian de nombre y se producen de manera confusa y azarosa.

La propuesta de transformación en los planes de estudio en cada modalidad para la formación de maestros, tienen rasgos propios que corresponden a la naturaleza, finalidades y distintos servicios educativos, así como a las necesidades poblacionales atendidas. Sin embargo, existen también componentes fundamentales, compartidos por todas ellas con propósitos comunes en la educación básica, concebida como un nivel articulado y continuo, y las tareas coincidentes que deben realizar los educadores que laboran en este nivel.

El alumno normalista, sin embargo, tiene marcadas debilidades en la práctica docente. En esta se han observado deficiencias en la planeación y programación de actividades y en la vinculación teórico-práctica.

Se ha expresado ya, que con el Plan de Estudios 1997, se busca modificar el trabajo que se venía realizando al interior de las Escuelas Normales y con ello llegar a formar un docente competente del nivel de Primaria, por ello la pregunta que ubica la presente investigación es:

¿En qué condiciones se encuentra la **práctica docente** en relación al **dominio de contenidos de enseñanza** en los alumnos de **8º semestre** de **licenciatura en educación primaria** de la Escuela Normal de Rincón de Romos Aguascalientes?

1.4. JUSTIFICACIÓN DE LA INVESTIGACIÓN.

Con el cambio de modelo económico, nuestro país al igual que muchos otros, han procurado insertarse en los procesos de globalización, experimentando un crecimiento explosivo que día a día solicita una estimulación de modernización, dinamismo y productividad, pero la mayoría de las personas no han podido adaptarse a la velocidad de las transformaciones.

Las reformas educativas son hechos que históricamente aparecen como prácticas sociales privilegiadas de proyectos políticos, y uno de sus principales medios para incorporar, modificar, cambiar, mover y experimentar estrategias que afectan directamente en los proceso de enseñanza, de aprendizaje y en los contenidos curriculares. Además, las reformas también están directamente relacionadas con la formación docente, y se encuadran a la dinámica de los sujetos al interior de las estructuras políticas.

La función sustantiva de la investigación en las escuelas normales ha jugado un papel muy importante la generación de nuevas creencias y nuevas formas de realizar la acción educativa.

Las reformas de 1997, 1999 y 2000 actualmente se desarrollan en las escuelas normales en las modalidades de educación primaria, educación preescolar y en las normales superiores. Se pretende con esta reforma el desarrollo de habilidades y competencias específicas en los estudiantes.

Se debe considerar que los que hoy son alumnos de educación normal, mañana serán maestros de nuestra niñez mexicana, por lo cual es necesario hacer una valoración a la formación inicial de los futuros profesores, con la finalidad de corregir errores o de mejorar las partes deficientes, debido a que si no se cumple con una base integral, decae el subsistema en el cual laboraran en un futuro no muy lejano y por ende se seguirá observando una baja calidad educativa con poco impacto social.

Para lo cual se debe hacer una evaluación clara y precisa, esto con la finalidad de tomar en cuenta la importancia de la práctica docente y su relación con el dominio de contenidos, debido a que el impacto que ocasiona la falta de este rasgo en el egresado, trae como consecuencia una educación con muchas debilidades, debido a que nadie puede dar lo que no tiene.

La tarea es compleja y su realización implica riesgos, dificultades y el compromiso permanente y renovado de todos los involucrados; pero es, sin duda, un reto que vale la pena atender, pues se trata de fortalecer y transformar a las instituciones que, al preparar a los maestros que México necesita, obtener una aportación insustituible al mejoramiento de la educación del país.

Es necesario, comprender el plan de estudios para la modalidad de Educación Primaria en la formación inicial de maestros. Igualmente, la definición de criterios y orientaciones sobre las actividades de enseñanza y aprendizaje, con el fin de establecer condiciones adecuadas para el cumplimiento de los objetivos del currículum.

Su implementación forma parte del Programa para la Transformación y el Fortalecimiento Académicos de las Escuelas Normales, desarrollado por la Secretaría de Educación Pública, en coordinación con las autoridades educativas estatales, cuyas acciones iniciales se llevaron a cabo desde agosto de 1996 y que continuarán durante la actual administración del gobierno federal.

La presente investigación servirá como base para plantearse estrategias de mejora al interior de la Escuela Normal de Rincón de Romos, ya que valorará el impacto que están causando los procesos enseñanza y aprendizaje dentro de una institución formadora de docentes, determinando fortalezas y debilidades como institución, con una visión clara, buscando ser una de las escuelas que refuerza la calidad de la educación. Como una escuela que atienda a las necesidades que la sociedad este requiriendo en el momento que se este viviendo.

Por todo lo anterior, el presente trabajo pretende valorar la práctica docente en función al dominio de contenidos de enseñanza en los alumnos del octavo semestre de licenciatura en educación primaria, dado que:

1. En los actuales estudiantes normalistas se centra el Plan de Estudios 1997.

2. Al momento de desarrollar la práctica docente, los alumnos no demuestran su dominio de los contenidos de enseñanza para logra tener un verdadero núcleo integrador en que convergen las áreas y líneas de formación.
3. Los alumnos normalistas son los actores principales en quienes se ven reflejadas las características que debe tener el nuevo profesor y a su vez se ubica en ellos la parte esencial del modelo docente que se esta formando, lo cual no se visualiza.
4. La principal directriz son los rasgos deseables del perfil de egreso y entre ellos se encuentra el dominio de contenidos de enseñanza.

Para cumplir con los propósitos formativos planteados, se ha integrado un mapa curricular que abarca ocho semestres, cada uno con una extensión estimada de 18 semanas, con cinco días laborales por semana y jornadas diarias que en promedio serán de seis horas. Cada hora-semana-semestre tiene un valor de 1.75 créditos, con base en la consideración de que todos los programas incluyen actividades teóricas y prácticas; con esta estimación el valor total de la licenciatura es de 448 créditos.

Esta es una investigación que tiene que ver con algo muy reciente y novedoso como es el Plan de Estudios de 1997, poniendo en juego la disposición y apoyo de los alumnos, profesores y directivos de la Escuela Normal de Rincón de Romos, sin embargo, no se debe olvidar que todos ellos son necesarios para que el presente trabajo sea lo más objetivo posible.

1.5. OBJETIVO GENERAL DE LA INVESTIGACIÓN.

-  Analizar la relación que existe entre la práctica docente y el dominio de contenidos de enseñanza en los alumnos de 8º semestre de la Licenciatura en Educación Primaria, en la Escuela Normal de Rincón de Romos, por medio de cuestionarios aplicados para así poder crear una propuesta que apoye esa deficiencia y que mejore la calidad educativa si así fuera necesario.

1.5.1. OBJETIVOS PARTICULARES.

- Conocer los elementos básicos de la práctica docente y su relación con el dominio de contenidos de enseñanza, por medio de observaciones para fundamentar una propuesta didáctica.
- Describir los resultados obtenidos en las evaluaciones, para tener un antecedente de los conocimientos de los alumnos, y saber a partir de que se elabora una propuesta.
- Analizar la información obtenida para relacionar la teoría con la práctica y valorar la relación que existe entre la práctica docente y el dominio de contenidos de enseñanza, para elaborar una propuesta que mejore el desempeño de los futuros docentes.

CAPÍTULO II

MARCO

TEÓRICO

CAPÍTULO II. MARCO TEÓRICO.

2.1. IDENTIFICACIÓN Y DESCRIPCIÓN GENÉRICA DE LAS TEORÍAS O ENFOQUES EXISTENTES.

La práctica docente contribuye al desarrollo de la conciencia social y le habilita al ejercicio profesional a fin de coadyuvar en el cambio y transformación de la realidad, desarrollando en todo docente competencias de investigador, promotor social, facilitador y orientador para su eficiente desempeño profesional, por ello los profesores al desarrollar su labor deben conocer los modelos pedagógicos existentes.

Según Pérez (2002) un modelo como herramienta conceptual para entender mejor un evento; debe ser considerada como la representación del conjunto que describe un fenómeno ya que un modelo pedagógico no muestra con claridad las relaciones que predominan en el proceso de enseñar, es también un paradigma que puede coexistir con otros y que sirve para organizar la búsqueda de nuevos conocimientos en el campo de la pedagogía.

2.1.1. TRADICIONAL

En la labor cotidiana de los docentes existen esquemas que por años se han utilizado y que, a pesar de que, en apariencia funcionan, es conveniente revisar para confrontar realmente su pertinencia en la labor de educar.

El presente modelo hace énfasis en la transmisión de contenidos, centrado en exposiciones magistrales de conocimientos específicos, dejando la mayor responsabilidad en el alumno, de su esfuerzo depende su aprendizaje.

El tradicionalismo como modelo pedagógico muestra un plan general de contenidos, no operacionalizados, ni objetivados, que permite márgenes tan grandes de interpretación del profesor en su ejecución, que mientras no se salga del marco general ni de su papel de organizador tradicionalista dentro del aula, puede generar brechas considerables entre el currículo oficial y el real, sin que las instituciones sepan ni se preocupen, pues en ellas, muchos de sus supuestos teóricos son implícitos, o permanecen escritos como declaraciones formales, abstractas y generales. (Flores, 2003)

Menciona Flores (2003), que hay que destacar que en la enseñanza transmisionista tradicional la evaluación de los alumnos es un procedimiento que se utiliza casi siempre al final de la unidad o del período lectivo para detectar si el aprendizaje se produjo y decidir si el alumno repite el curso o es promovido al siguiente. Se trata de una evaluación final o sumativa, externa a la enseñanza de la misma de manera cuantitativa asignando algún numeral o porcentaje.

En este modelo el ideal de la educación es transmitir las costumbres del pasado, las viejas tradiciones, más como cada pueblo pone el acento de su educación en cierto tipo de vida.

Este modelo desarrolla la racionalización de la planeación económica de los recursos en la fase superior del capitalismo bajo la mira del moldeamiento meticuloso de la conducta productiva de los individuos. Es en esencia, el de la fijación y control de los objetivos instruccionales formulados con precisión y reforzados en forma minuciosa.

La Escuela Normal persiguen los objetivos de formar a los maestros que posteriormente han de impartir la educación que necesitan los niños y jóvenes de nuestro país, el modelo tradicionalista enfatiza que la conducta que se observa en los individuos es un proceso que subyace al comportamiento, si los alumnos de las instituciones formadoras de docentes tienen claro los conocimientos que deben dominar, podrán aportar conocimientos, códigos impersonales, destrezas y competencias bajo la forma de conductas observables, es equivalente al desarrollo intelectual de los niños, se trata de una transmisión parcelada de saberes técnicos mediante un adiestramiento experimental que utiliza la tecnología educativa. El más destacado promotor y exponente de este modelo es Burrhus Frederick Skinner. (Flores, 2003)

Aquí se emplea un sistema para interesar a los educandos a realizar diversidad de cosas, privilegios, extensiones. En esta forma el grado de control de la conducta es sorprendente, el empleo de la recompensa para modificar la conducta se ha aplicado eficazmente en muchas otras situaciones.

El refuerzo precisamente el paso de afianza, asegura y garantiza el aprendizaje, dado el estímulo (o un problema) y presentado un modelo de respuesta

adecuado, el estudiante debe recibir del profesor la aceptación, el premio (o la nota), es decir el refuerzo, cuando logre reproducir la solución correcta o la respuesta modelada para problemas similares, bajo las condiciones observables medibles previstas en el objetivo instruccional.

El castigo implica la presencia de refuerzo negativo o aversivo, no siempre es un medio confiable para evitar que ocurran las respuestas indeseables. El refuerzo aumenta la posibilidad de una respuesta, pero el castigo no reduce necesariamente la probabilidad, debe existir dominio de contenidos de enseñanza para poder expresar con claridad los conocimientos adquiridos, para ello, es necesario la aplicación del estímulo-respuesta para trabajar con los estudiantes y poder evaluar el nivel de aprendizaje adquirido.

La extinción consiste en que una respuesta se va haciendo cada vez menos frecuente cuando ya no se recibe reforzamiento, el moldeamiento como proceso por el cual se logra producir una respuesta deseada reforzando aproximaciones sucesivas de conductas que se asemejan o acercan a la que queremos conseguir; esto se obtiene por el uso sistemático de refuerzo de repuestas parciales o graduadas hasta conseguir la conducta específica.

En el fondo se trata de un camino pedagógico para tecnificar y volver más eficiente y objetiva la enseñanza transmisora tradicional , para ello, lo primero que tiene que lograr el educador es expresar con precisión lo que espera que el estudiante aprenda en términos de nombramiento observable de modo que mientras no domine el aprendizaje previo, no pueda continuar en el curso.

Si las metas educativas no son suma asociativa de destrezas y conductas externas observables y definibles de manera operacional, escapan al control experimental de la conducta, no pueden evaluarse y en consecuencia tampoco enseñarse de manera conductista, habría entonces que dejarlas por fuera del currículo.

El alumno en este modelo no es un espectador pasivo, pues requiere emitir la respuesta o la solución a la situación problemática, se trata de aprender haciendo.

La repetición y la frecuencia de la práctica es un factor importante para la retención de aprendizajes técnicos y prácticos, que no puede menospreciarse.

El reforzamiento, es una adquisición, que puede alcanzar niveles de sutileza y de variedad temporal en su suministro, pero que cuando hay que afianzar el aprendizaje es un factor de motivación externa no descartable.

La generación y la transferencia del conocimiento puede incrementar en la medida en que varíen los contextos de aplicación, así como la asociación e interrelación de los aprendizajes, afianza el cambio educativo deseado, tanto más si se realiza de forma jerárquica.

La enseñanza individualizada es una ganancia importante de esta perspectiva que permite a cada alumno ensayar y practicar su respuesta hasta perfeccionarla, sin que tenga que adelantarse ni retrasarse a sus propias habilidades y competencias.

La necesidad de planificar la enseñanza, de prever la estructura de contenido y de la secuencia de los medios para lograr el aprendizaje, así sea de manera aproximada y probable, es un llamado de atención que debería interesar a los maestros.

La educación enfrenta múltiples retos, uno de ellos le corresponde a los docentes y su formación en este momento donde es complejo preparar mejores profesores capaces de enfrentar la difícil tarea de educar un país de las dimensiones territoriales y culturales como México. Ante este conflicto y enmarcados por este contexto político, se busca recuperar un poco del tradicionalismo, sus motivaciones de creación son diversas, pero es importante considerar el contexto histórico-político de la razón de ser y la conflictiva disyuntiva actual de la formación inicial de los profesores.

La preparación de futuros docentes se encuentra unida al desarrollo del sistema educativo y éste posee vínculos estrechos con el planteamiento de la unidad nacional, la educación está llamada a cubrir un papel unificador fundamental, convirtiéndose poco a poco en el instrumento difusor de la propuesta nacionalista, que por la vía pacífica contribuirá a lograr que formar al individuo del mañana.

Los maestros si bien, tienen una formación sistemática y definida, con responsabilidad y una encomienda muy importante; lograr que cada individuo tenga instrucción en los conocimientos fundamentales (lectura, escritura, y operaciones matemáticas), contribuir a que la sociedad independiente sea considerada con autonomía, soberanía y autodeterminación.

La tarea de educar y unificar a un país de las dimensiones del nuestro es mayúscula, pues lograr compartir una misma perspectiva sociopolítica del norte al sur y del oriente al poniente representa un gran reto, en el cual la educación asume su compromiso, los maestros ocupan un lugar importante, pero es necesario pensar en su formación.

Rébsamen, Torres Quintero, Alberto Correa, Justo Sierra y José Vasconcelos son sólo algunos docentes que lograron pertenecer a la comunidad de los intelectuales pedagógicos. Ellos contribuyeron también a diseñar y orientar las reformas educativas no sólo en educación normal, sino en el nivel de educación elemental.

2.1.2. ROMÁNTICO (EXPERIENCIAL O NATURALISTA)

En este modelo Flores, (2003) sostiene que el contenido más importante del desarrollo del niño es lo que procede de su interior y, por consiguiente, el centro, el eje de la educación su propio ser, el ambiente pedagógico debe ser muy flexible para que deje salir su interioridad, sus cualidades y sus habilidades naturales en maduración, se proteja de lo inhibidor y nada auténtico que proviene del exterior cuando se le inculcan o transmiten conocimientos que pueden violar su espontaneidad. El desarrollo natural del niño se convierte en la meta y a la vez en el método de la educación.

El ideólogo de este modelo es Jean Jacques Rousseau, y en el siglo XX se destacaron Illich y A. S. Neil.

El naturalismo pedagógico postulado por Jean Jacques Rousseau, nos expresa la idea de la naturaleza humana el fin y método de la educación, como trasfondo la filosofía de la época de luces que exalta la soberanía de la inteligencia. La corriente del filantropismo (así llamada porque sus fundadores aspiran a realizar la escuela de la amistad y del amor humanos: el Philantropinum), lleva a sus lógicas consecuencias el iluminismo y naturalismo de la época, con sus ideas de tolerancia religiosa, utilidad, carácter público y realismo de la enseñanza. Larroyo, (1982).

Para Rousseau, lo principal es que la educación sea un recurso metódico de la enseñanza; así mismo, contempla la instrucción como un ideal puro y bueno de la humanidad, teniendo en consideración que la naturaleza ha fijado las etapas necesarias del desenvolvimiento corporal y anímico del educando. “Observar la naturaleza y seguid el camino que os trace” (Larroyo, 1982:430)

2.1.3. COGNITIVO

Actualmente, en la educación es muy común escuchar el término cognoscitividad pero, ¿Qué significa? Se comienza por señalar la definición del mismo, poniendo énfasis en los procesos que intervienen en la percepción o descubrimiento, organización e interpretación de la información precedente tanto del mundo exterior como del ambiente interno; sin dejar de lado la memoria o almacenamiento y recuperación de la información recibida, poniendo en juego el razonamiento o uso del conocimiento para hacer inferencias y sacar conclusiones, logrando la reflexión o valoración de la calidad de las ideas y soluciones en el

discernimiento o reconocimiento de nuevas relaciones entre dos o mas segmentos del conocimiento. (Mussen, 1994)

Lo importante es que cada individuo acceda, progresiva y secuencialmente la etapa superior de su desarrollo intelectual de acuerdo a sus necesidades y condiciones particulares, al hablar visualizar al profesor su función es la de crear un ambiente estimulante de experiencias que faciliten en el niño su acceso a las estructuras cognoscitivas de la etapa inmediatamente superior.

Se debe contribuir al afianzamiento y desarrollo de la capacidad de pensar y de reflexionar, Algunos inspiradores de este modelo pedagógico son Dewey, Piaget y Kolherg.

Es necesario tener en cuenta el desarrollo cognitivo del alumno para que se produzca un verdadero aprendizaje, considerando que el conocimiento nuevo no esté alejado de la capacidad cognitiva del individuo para que pueda tener lugar a la asimilación y la acomodación, logrando así representar la realidad en sistemas organizados que se relacionen entre sí.

2.1.4. SOCIAL-COGNITIVO

Según Flores (2003) el desarrollo máximo y multifacético de las capacidades e intereses del alumno está influido por la sociedad, por la colectiva donde el trabajo productivo y la educación están íntimamente unidos para garantizar a los alumnos el conocimiento científico-técnico, así como el progreso del espíritu colectivo y el

fundamento de la práctica para la formación científica de las nuevas generaciones. Sus principales precursores más destacados son Freinet, Paulo Freire y Vigotsky.

Para que exista el aprendizaje, el ser humano deberá aprender de su cultura y su medio, estas son las herramientas básicas para hacerlo.

Si la cultura es la base del aprendizaje y la herramienta más importante es el lenguaje, el sistema educativo mexicano lo ha entendido de esta manera, puesto que desde el nivel básico se le da prioridad a la lengua hablada y escrita como parte del aprendizaje académico, pero también como el aporte más importante para que todo estudiante pueda comunicarse con su sociedad y ésta pueda servirse útilmente de él.

Los escenarios sociales pueden propiciar oportunidades para que los estudiantes trabajen en forma cooperativa y solucionen problemas que no podrían resolver solos. El trabajo en grupo estimula la crítica mutua, ayuda a los estudiantes a refinar su trabajo y darse coraje y apoyo mutuo para comprometerse en la solución de los problemas comunitarios.

2.1.5. CONSTRUCTIVISTAS

El constructivismo es una posición compartida por diferentes tendencias de la investigación psicológica y educativa. Entre ellas se encuentran las teorías de Jean Piaget (1952), Lev Vygotsky (1978), David Ausubel (1963), Jerome Bruner (1960), y aun cuando ninguno de ellos se denominó como constructivista sus ideas y propuestas claramente ilustran las ideas de esta corriente.

Hacia principios de siglo, las concepciones epistemológicas realistas o empiristas, y consecuentemente las teorías del aprendizaje asociacionistas, eran dominantes. Sin embargo, en la actualidad ha ido creciendo, tanto a nivel epistemológico como psicológico, una fuerte corriente de oposición a dichas concepciones, llamada constructivismo.

Piaget (1993) quien defiende una concepción constructivista de la adquisición del conocimiento, fue uno de los autores que se opuso con más fuerza a los planteamientos asociacionistas. Su postura se caracteriza por algunos de los principios que a continuación se exploran.

Aprender a construir. Aprender no es copiar o reproducir la realidad. Se aprende cuando se es capaz de elaborar representación personal sobre un objeto de la realidad o contenido. No se trata de una aproximación vacía desde la nada, sino desde experiencias, intereses y conocimientos previos. Todo conocimiento nuevo se construye a partir de otro anterior, todo lo anterior pone de relieve la importancia del contenido en los procesos de aprendizaje.

Se ha considerado que el constructivismo no es una teoría sino más bien un marco explicativo que, partiendo de la concepción social y socializadora de la educación, ha ido integrando diversas aportaciones en torno a los principios constructivistas. Sus principales retos son: explicar cómo se produce el cambio cognitivo y la adquisición de nuevos conocimientos conceptuales, procedimentales y actitudinales.

En los modelos constructivistas, el conocimiento es un producto de la interacción social y de la cultura. Vygotsky (en Luis E. Moll, 1993) ha planteado, por ejemplo, que el aprendizaje no sea considerado como una actividad individual, sino más bien social.

Para este autor, las funciones psicológicas superiores son fruto del desarrollo cultural y no del biológico, y trata de ponerlas de manifiesto y de develar sus características investigando lo que él denomina “conductas vestigiales”, conductas primitivas características de los albores de la especie, que todavía podemos encontrar en la conducta del hombre actual.

2.2. DESARROLLO DE LAS TEORÍAS SELECCIONADAS.

La función básica de los modelos es apoyar en la decisión de determinar qué es lo importante en una situación, propiciarnos un marco de referencia adecuado para comprender los problemas, tomando en cuenta aspectos específicos pertinentes, como son los conductuales, cognoscitivos, psicosociales, constructivos o afectivos en el comportamiento, siempre complejo, de las personas. Lo anterior no significa que en la práctica se atienda sólo a alguno de estos componentes, sino más bien significa que gracias a que algunos investigadores han dedicado su esfuerzo y talento para profundizar en el conocimiento acerca de lo social, lo cognoscitivo y lo afectivo, sus trabajos aportan modelos útiles para comprender mejor estos aspectos en el comportamiento de las personas.

A continuación orientare la revisión hacia las aportaciones de los modelos pedagógicos que apoyan el desarrollo del presente trabajo, seleccionando los elementos necesarios que fortalezcan el tema seleccionado.

2.2.1. SOCIAL-COGNITIVO

La vida social en que están inmersas la educación y la cultura, tienen una importancia fundamental, ya que sus efectos están presentes en todos los aspectos de nuestra existencia y la determinan en gran parte. En efecto. Resulta de hecho inconcebible el sobrevivir sin alguna forma de relación con otras personas, como es el caso de un recién nacido, totalmente dependiente de la atención y los cuidados que se le otorgan, gracias a una organización social que lo hace posible. Los mecanismos biológicos de la herencia, aunque necesarios, no son suficientes para el desarrollo del individuo.

La vida social está presente en una multitud de aspectos que nos son propicios, como el lenguaje, los valores, las creencias, conductas y actitudes que forman nuestra cultura y que nos fueron transmitidas, en especial, por la educación. A través de estos elementos hacemos una construcción social.

El estudio de los efectos de la influencia familiar, escolar y en general de la comunidad sobre el desarrollo del individuo, son temas de interés para los modelos sociales, ya que las experiencias vividas y los aprendizajes que tienen lugar en estos contextos son tan poderosos que dejan en nosotros huellas perdurables y profundas.

Good y Brophy (1983). La sociedad obliga al individuo a hacer ajustes para adaptarse a ella como proceso de socialización y que la forma como se realiza definirá los principales atributos de la persona en su vida adulta, existiendo una relación muy cercana con del desarrollo personal, moral y social de los estudiantes.

La conducta es regulada y dirigida por factores sociales que generan aprendizaje, ya sea por la observación o imitación de los demás, como por enseñanza y educación explícitas y propositivas. Estos procesos socializadores tienen lugar primero en la familia y después en los grupos en que se participa. Las experiencias que se adquieren en estos contextos tienen efectos perdurables en el comportamiento, en la vida afectiva y en la vida intelectual.

Shaffer (2002), Las etapas psicosociales del desarrollo de Erikson consideran la integración de la personalidad como la etapa última, y el proceso de formar una identidad personal como una fase intermedia, propia de la adolescencia, y de vía para la realización de ella.

La personalidad del individuo nace de la relación entre las expectativas personales y las limitaciones del ambiente cultural Erikson (1963), la vida gira en torno a la persona y el medio. Así, cada etapa es un avance, un estancamiento o una regresión con respecto a las otras etapas. Establece ocho etapas o estados en el desarrollo psicosocial de una persona.

Primer año: es la llamada etapa del bebé, en ella se establecen las relaciones psicológicas con la madre, y de estas relaciones surgen las actitudes básicas de confianza o desconfianza.

Segundo año: en esta etapa las relaciones del niño se amplían a ambos padres, dando lugar a la formación de las estructuras de autonomía y dominio de sí mismo, o de inseguridad y conformismo, según sea esa la relación con los padres.

Tercer a quinto año: las relaciones del niño se amplían hasta la denominada familia básica. En esta etapa se fomenta la iniciativa o los sentimientos de culpabilidad. Posee una autonomía espontánea y deliberada.

Sexto a doceavo año (pubertad): el ámbito de las relaciones interpersonales del niño se amplía en la escuela y en la vecindad. Surgen en él las ideas de competición y de cooperación con los demás, así como los sentimientos de superioridad o inferioridad.

Adolescencia: las pandillas y los líderes influyen notablemente en la consolidación de la propia identidad personal de este periodo. Se buscan ídolos a los cuales imitar, y como consecuencia de esta imitación, se producen en el adolescente sentimientos de integración o de marginación.

Primera juventud: este es un período crítico de la relación social, ya que para él se pasa a un nivel más diferenciado, donde el amor y la amistad, la solidaridad y el aislamiento se manifiestan según el grado de madurez alcanzado. En este periodo se

busca la relación íntima con la pareja, con la que se busca la propia identidad, y se desarrolla la capacidad de amar.

Juventud y primera madurez: el trabajo y la familia son los puntos cruciales de esta etapa, en la cual se forman comportamientos de producción y de protección hacia la familia, desembocando en actitudes altruistas o por el contrario en actitudes egocéntricas.

Adultez (o final de la madurez): al sentir al hombre agotar sus propias posibilidades vitales, éste adopta una postura de integridad personal y autorrealización; o bien por el contrario, una postura de insensatez, desesperación o deshonestidad. Con estas posturas se cierra el ciclo del proceso psicosocial del hombre, según Erikson (en Shaffer 2002).

Según la teoría, la terminación exitosa de cada etapa da lugar a una personalidad sana y a interacciones acertadas con los demás. El fracaso a la hora de completar con éxito una etapa puede dar lugar a una capacidad reducida para terminar las otras etapas y, por lo tanto, a una personalidad y un sentido de identidad personal menos sanos. Estas etapas, sin embargo, se pueden resolver con éxito en el futuro.

Confianza frente a desconfianza. Desde el nacimiento hasta la edad de un año, los niños comienzan a desarrollar la capacidad de confiar en los demás basándose en la consistencia de sus cuidadores (generalmente las madres y padres). Si la confianza se desarrolla con éxito, el individuo gana confianza y

seguridad en el mundo a su alrededor y es capaz de sentirse seguro incluso cuando está amenazado. No completar con éxito esta etapa puede dar lugar a una incapacidad para confiar, y por lo tanto, una sensación de miedo por la inconsistencia del mundo. Puede dar lugar a ansiedad, a inseguridades, y a una sensación excesiva de desconfianza en el mundo.

Autonomía frente vergüenza y duda. Entre el primer y el tercer año, los niños comienzan a afirmar su independencia, caminando lejos de su madre, escogiendo con qué juguete jugar, y haciendo elecciones sobre lo que quiere usar para vestir, lo que desea comer, etc. Si se anima y apoya la independencia creciente de los seres humanos en esta etapa, se vuelven más confiados y seguros respecto a su propia capacidad de sobrevivir en el mundo. Si los critican, controlan excesivamente, o no se les da la oportunidad de afirmarse, comienzan a sentirse inadecuados en su capacidad de sobrevivir, y pueden entonces volverse excesivamente dependiente de los demás, carecer de autoestima, y tener una sensación de vergüenza o dudas acerca de sus propias capacidades.

Iniciativa frente a culpa alrededor de los tres años y hasta los siete, los niños se imponen o hacen valer con más frecuencia. Comienzan a planear actividades, inventan juegos, e inician actividades con otras personas. Si se les da la oportunidad, desarrollan una sensación de iniciativa, y se sienten seguros de su capacidad para dirigir a otras personas y tomar decisiones. Inversamente, si esta tendencia se ve frustrada con la crítica o el control, los niños desarrollan un sentido de culpabilidad.

Pueden sentirse como un fastidio para los demás y por lo tanto, seguirán siendo seguidores, con falta de iniciativa.

Industriosidad frente a inferioridad desde los seis años hasta la pubertad, los niños comienzan a desarrollar una sensación de orgullo en sus logros. Inician proyectos, los siguen hasta terminarlos, y se sienten bien por lo que han alcanzado. Durante este tiempo, los profesores desempeñan un papel creciente en el desarrollo del niño.

Con todos los atributos del modelo social-cognitivo, el desarrollo del aprendizaje es en lo social y en lo individual, para una memoria lógica y la formación de conceptos, iniciando en hogar, por tal motivo se debe poner atención a todos los niveles que el niño posee (actual y potencial), con actividades colectivas y sociales que el alumno procesará de manera individual, para lograr un conocimiento duradero.

Bandura (1986) enfatiza un modelo sociocognoscitivo, en el que se reconoce como fuente importante de la socialización al aprendizaje que se obtiene al observar e imitar a otros, lo cual tiene efectos tanto en la conducta como en la cognición de las personas.

A través de la participación en las comunidades, los estudiantes podrían considerarse a sí mismos capaces, incluso obligados, de comprometerse con el análisis crítico y la solución de problemas, los retos y problemas a estudiar son

tomados de la realidad, no son ficticios ni académicos y la búsqueda de su respuesta ofrece la motivación intrínseca que requieren los estudiantes.

El tratamiento y búsqueda de la situación problemática se trabaja de manera integral, no se aísla, se trabaja con la comunidad involucrada, en su contexto natural, mediante una práctica contextualizada.

El socializar los conocimientos es aprovechar la oportunidad de observar a los compañeros en acción, no para imitarlos ni criticarlos sino para revelar los procesos ideológicos implícitos, sus presupuestos, concepciones y marcos de referencia, generalmente ocultos, pero que les permiten pensar de determinada manera. El profesor y los participantes, sean alumnos están invitados y comprometidos a explicar sus opiniones, acuerdos y desacuerdos sobre el tema de la situación estudiada, y su peso en la discusión no la da autoridad alguna, sino la fuerza de los argumentos, la coherencia y utilidad de las propuestas y la capacidad de persuasión, aun en contra de las razones académicas del profesor o del libro de texto.

La evaluación es dinámica, pues lo que se evalúa es el potencial de aprendizaje que se vuelve real gracias a la enseñanza, a la interacción del alumno con aquellos que son más expertos que él. El alumno logra realizar el proceso de aprendizaje con la ayuda de un buen maestro, con esta perspectiva la valoración no se designa de la enseñanza, sino que detecta el grado de ayuda que requiere el discente de parte del maestro para resolver el problema por cuenta propia.

Según Sanmartí, (1997), en el marco de este modelo de enseñanza, la evaluación y la autoevaluación formativa tiene la función de motor de la evolución o cambio en la representación del modelo. Sin autoevaluación del significado que tienen los nuevos datos, las nuevas informaciones, las distintas maneras de hacer o entender, no habrá tarea efectiva del profesorado. Por ello, puede afirmarse que enseñar, aprender y evaluar son en realidad tres procesos inseparables.

Las escuelas normales tienen una participación comprometida no sólo en aspecto de la difusión de los conocimientos, sino en la integración de diversas ideologías, no puede ser pensado como un hecho fortuito, sino como una estrategia de búsqueda de unidad a partir de la participación de todos los involucrados en el proceso.

Atender esta dimensión histórica de la realidad social supone construir series de hechos en los que podamos transitar de una regularidad a otra. Así, dentro de la historia de la educación en México podemos encontrar a la figura del maestro como el sujeto clave e ideal para realizar la tarea de preparación de las nuevas generaciones. También encontramos que esta figura en distintas épocas ha jugado diversos papeles de acuerdo con las disposiciones para controlar y legitimar la educación.

Los alumnos normalistas adquirirán una perspectiva profesional a partir de la cual asumirán que, si bien el conocimiento científico sobre el desarrollo infantil permite identificar rasgos comunes y procesos característicos de gran generalidad,

cada niña y cada niño crecen y adquieren identidad como individuos únicos, en relación permanente con sus medios familiares y sociales.

La formación inicial de profesores establece una relación estrecha y progresiva del aprendizaje en el aula con la práctica docente en condiciones reales. En la propuesta curricular para la formación inicial de maestros se otorga especial importancia a la observación y a la práctica educativa en las escuelas primarias, procurando el conocimiento sistemático y gradual de las condiciones, problemas y exigencias reales del trabajo docente. De este modo, la formación de profesores no sólo se lleva a cabo en el ámbito de la escuela normal, también ocurre en el terreno de la escuela primaria.

La observación y la práctica en la escuela primaria tienen como propósito que los estudiantes adquieran herramientas para el ejercicio profesional. Una parte importante del trabajo docente implica la toma de decisiones frente a situaciones imprevistas, la capacidad para resolver conflictos cotidianos, y conducir adecuadamente un grupo escolar, así como las habilidades para comunicarse con los niños a través de recursos diversos. El acercamiento gradual de los alumnos de normal al ambiente escolar y a la complejidad del trabajo educativo les permitirá adquirir paulatinamente la destreza y la confianza que sólo la práctica puede proporcionar y atenuará la sensación de desconcierto e impotencia que suele afectar a los nuevos maestros cuando se incorporan al servicio.

De este modo, los futuros profesores aprenderán a seleccionar y adaptar estrategias de enseñanza, formas de relación y estilos de trabajo congruentes con

los propósitos de la educación primaria. Es decir, la observación y la práctica no se realizan con el fin de calificar y criticar lo que sucede en el aula o, por el contrario, de identificar un modelo de docencia que se deba imitar, sino de registrar información para analizar y explicar las formas de proceder de los maestros para identificar prácticas escolares adecuadas a las características de los grupos.

Una preparación cuidadosa de las observaciones y prácticas así como el análisis consecuente, es indispensable para que estas actividades cumplan su función formativa. Es importante tener claridad en los propósitos y en los procedimientos con los cuales se va a observar y practicar en las aulas y en las escuelas; asimismo, es necesario propiciar y orientar el análisis de los resultados de las estancias en la escuela. El procesamiento individual y colectivo de la información generada durante las observaciones y las prácticas, constituye una actividad que se desarrolla a lo largo de los estudios de educación normal.

La tarea de formar nuevos maestros implica el esfuerzo conjunto de profesores de las escuelas normales y las primarias; por esto, es importante definir y valorar, de manera explícita, el papel específico que ambos pueden asumir en esa empresa común. Se espera que profesores de educación primaria, como expertos, cumplan la función de asesoría durante las observaciones y prácticas educativas en las aulas, guiando a los estudiantes en los procedimientos y toma de decisiones adecuadas para mejorar la calidad de la enseñanza y transmitiendo sus saberes y experiencia en el trabajo con grupos escolares.

Esta orientación contribuye a articular los propósitos de la educación normal con los problemas y exigencias concretas de la educación básica, en beneficio de un mejor desempeño profesional. El sentido último es asegurar que los procesos de formación de nuevos profesores tomen en consideración las formas de trabajo, las propuestas pedagógicas, los recursos y materiales educativos que se usan y aplican en las escuelas primarias, así como las condiciones en las cuales trabajan y los problemas que enfrentan los maestros.

El aprendizaje de la teoría se vincula con la comprensión de la realidad educativa y con la definición de las acciones pedagógicas. El estudio de elementos centrales de las teorías pedagógicas, sociológicas y psicológicas tiene un gran significado educativo, que sólo puede cumplirse si los estudiantes comprenden realmente el sentido de una elaboración teórica y la utilizan para analizar la realidad, si pueden contrastar y valorar enfoques teóricos opuestos o divergentes y si el aprendizaje estimula su capacidad para actuar creativamente como educadores.

Con este propósito, se propone una selección de cuestiones teóricas fundamentales en los programas de estudio y se prevén formas para vincular las elaboraciones teóricas con el análisis y la comprensión de situaciones educativas reales, así como la generación de necesidades de explicación que deben extraerse de las experiencias prácticas.

Es muy limitada la utilidad formativa que tienen los cursos cuya pretensión es estudiar un campo teórico en sí mismo, en el supuesto de que los estudiantes serán espontáneamente capaces de aplicar sus componentes en la realidad.

2.2.2. CONSTRUCTIVISTAS

El Constructivismo, dice Méndez (2002) “es en primer lugar una epistemología, es decir una teoría que intenta explicar cuál es la naturaleza del conocimiento humano”. El constructivismo asume que nada viene de nada. Es decir que conocimiento previo da nacimiento a conocimiento nuevo.

El constructivismo sostiene que el aprendizaje es esencialmente activo. Una persona que aprende algo nuevo, lo incorpora a sus experiencias previas y a sus propias estructuras mentales. Cada nueva información es asimilada y depositada en una red de conocimientos y experiencias que existen previamente en el sujeto, como resultado podemos decir que el aprendizaje no es ni pasivo ni objetivo, por el contrario es un proceso subjetivo que cada persona va modificando constantemente a la luz de sus experiencias. (Abbott, 1999).

Constructivismo es aquel modelo basado en el conocimiento además de formarse a partir de las relaciones ambiente-yo, es la suma del factor entorno social a la educación. Los nuevos conocimientos se forman a partir de los propios esquemas de la persona producto de su realidad, y su comparación con los esquemas de los demás individuos que lo rodean.

Lo más importante es buscar ayudar a los estudiantes a internalizar, reacomodar, o transformar la información nueva. Esta transformación ocurre a través de la creación de nuevos aprendizajes y esto resulta del surgimiento de nuevas

estructuras cognitivas Grennon y Brooks (1999), que permiten enfrentarse a situaciones iguales o parecidas en la realidad.

Así se percibe el aprendizaje como una actividad personal enmarcada en contextos funcionales, significativos y auténticos. Todas estas ideas han sido tomadas de matices diferentes, se pueden destacar dos de los autores más importantes que han aportado más al constructivismo: Jean Piaget con el "Constructivismo Psicológico" y Lev Vigotsky con el "Constructivismo Social". Según Méndez (2002) desde la perspectiva del constructivismo psicológico, el aprendizaje es fundamentalmente un asunto personal. Existe el individuo con su cerebro cuasi-omnipotente, generando hipótesis, usando procesos inductivos y deductivos para entender el mundo y poniendo estas hipótesis a prueba con su experiencia personal.

El motor de esta actividad es el conflicto cognitivo. Una misteriosa fuerza, llamada "deseo de saber", nos irrita y nos empuja a encontrar explicaciones al mundo que nos rodea. Esto es, en toda actividad constructivista debe existir una circunstancia que haga tambalear las estructuras previas de conocimiento y obligue a un reacomodo del viejo conocimiento para asimilar el nuevo. Así, el ser humano aprende a cambiar su conocimiento y creencias del mundo, para ajustar las nuevas realidades descubiertas y construir su conocimiento.

El individuo, tanto en los aspectos cognitivos y sociales del comportamiento como en los afectivos, no es un mero producto del ambiente ni un simple resultado de sus disposiciones internas, sino una construcción propia que se va produciendo

día a día como resultado de la interacción entre esos dos factores. En consecuencia, esta posición el conocimiento no es una copia de la realidad, sino una construcción del ser humano. Los instrumentos con que la persona realiza dicha construcción, fundamentalmente con los esquemas que ya posee, es decir, con lo que ya construyó en su relación con el medio que le rodea.

Esta construcción que se realiza todos los días y en casi todos los contextos en los que se desarrolla la actividad. Depende sobre todo de dos aspectos, a saber: de la representación inicial que se tenga de la nueva información de la actividad, externa o interna, que se desarrolla al respecto. De esta manera se puede comparar la construcción del conocimiento con cualquier trabajo mecánico. Así, los esquemas serían comparables a las herramientas. Es decir, son instrumentos específicos que por regla general sirven para una función muy determinada y se adaptan a ella y no a otra.

Un esquema muy simple es el que construye un niño cuando aprende a agarrar los objetos. Suele denominarse esquema de prensión y consiste en rodear un objeto total o parcialmente con la mano. El niño, cuando adquiere este esquema, pasa de una actividad motriz desordenada a una regularidad que le permite sostener los objetos y no sólo empujarlos o taparlos.

En el caso de los adultos, los esquemas suelen ser más complejos e incluyen las nociones escolares y científicas. Por ejemplo, la mayoría de las personas tiene un esquema muy definido sobre qué consiste su trabajo, pero en algunos casos dicha representación no coincide con la que tienen sus jefes. Por otro lado, muchas

personas tienen un esquema inadecuado de numerosas nociones científicas, aunque lo haya estudiado repetidamente, e interpretan la realidad según dicho esquema, aunque sea incorrecto. Se puede concluir señalando que para Piaget lo que se construye y cambia son los esquemas.

Por tanto, cuando se pasa de un estadio a otro se adquieren esquemas y estructuras nuevas. Es decir, es como si el sujeto se pusiera unos lentes distintos que le permiten ver la realidad con otras dimensiones y otras características.

Quizá convenga recordar que el término estructura remite a un concepto que supone algo cualitativamente distinto de la suma de las partes. Es bien sabido que una estructura, en cualquier materia de conocimiento, consiste en una serie de elementos que, una vez que interactúan, producen un resultado muy diferente de la suma de sus efectos tomándolos por separado.

El conocimiento es un producto de la interacción social y de la cultura. Aunque es cierto que la teoría de Jean Piaget nunca negó la importancia de los factores sociales en el desarrollo de la inteligencia, también es cierto que es poco lo que aportó al respecto, excepto una formulación muy general de que el individuo desarrolla su conocimiento en un contexto social. Precisamente, una de las contribuciones esenciales de Lev Vygotsky ha sido la de concebir al sujeto como un ser eminentemente social, al conocimiento mismo como un producto social. De hecho, Vygotsky fue un auténtico pionero al formular algunos postulados que han sido retomados por la psicología varias décadas más tarde y han dado lugar a importantes hallazgos sobre el funcionamiento de los procesos cognitivos.

Quizá uno de los más importantes es el que mantiene que todos los procesos psicológicos superiores (comunicación, lenguaje, razonamiento, etc.) se adquieren primero en un contexto social y luego se internalizan. Pero precisamente esta internalización es un producto del uso de un determinado comportamiento cognitivo en un contexto social.

“Un proceso interpersonal queda transformado en otro intrapersonal. En el desarrollo cultural del niño, toda función aparece dos veces: primero, a escala social, y más tarde, a escala individual; primero, entre personas (interpsicológica), y después, en el interior del propio niño (intrapsicológica). Esto puede aplicarse igualmente a la atención voluntaria, a la memoria lógica y a la formación de conceptos. Todas las funciones psicológicas superiores se originan como relaciones entre seres humanos”. (Vygotsky, 1978:92-94).

Se aprende con la ayuda de los demás, se aprende en el ámbito de la interacción social como posibilidad de aprendizaje es la zona de desarrollo próximo. (Frawley 1997).

La teoría Vygotskyana es muy específica respecto a cómo se deben estudiar las perspectivas del crecimiento individual en cualquier caso de actividad ínter subjetiva. Esto se hace examinando la zona del desarrollo próximo (ZDP) que surge generalmente como el contexto para el crecimiento a través de la ayuda. Otros de los conceptos esenciales en la obra de Vygotsky (1978) según sus propios términos son:

La zona de desarrollo próximo: "No es otra cosa que la distancia entre el nivel real de desarrollo, determinado por la capacidad de resolver independientemente un problema.

EL Nivel de desarrollo potencial: es determinado a través de la resolución de un problema bajo la guía de un adulto o en colaboración con un compañero más capaz.

Para Vygotsky (1978) son, pues, instrumentos psicológicos todos aquellos objetos cuyo uso sirve para ordenar y reposicionar externamente la información de modo que el sujeto pueda escapar de la dictadura del aquí y ahora y utilizar su inteligencia, memoria o atención en lo que se podría llamar una situación de situaciones, una representación cultural de los estímulos que se pueden operar cuando se quiere tener éstos en nuestra mente y no sólo y cuando la vida real nos los ofrece.

"El estado del desarrollo mental de un niño puede determinarse únicamente si se lleva a cabo una clasificación de sus dos niveles: del nivel real del desarrollo y de la zona de desarrollo potencial". (Vygotsky, 1978:133-134)

Se puede ver, que estos conceptos suponen una visión completamente renovadora de muchos supuestos de la investigación psicológica y de la enseñanza, al menos tal y como se los ha entendido durante mucho tiempo, puesto que parten de la idea de que lo que un individuo puede aprender no sólo depende de su actividad individual.

La contribución de Lev Vygotsky ha significado para las posiciones constructivistas que el aprendizaje no sea considerado como una actividad individual, sino más bien social. Además, en la última década se han desarrollado numerosas investigaciones que muestran la importancia de la interacción social para el aprendizaje. Es decir, se ha comprobado como el alumno aprende de forma más eficaz cuando lo hace en un contexto de colaboración e intercambio con sus compañeros. Igualmente, se han precisado algunos de los mecanismos de carácter social que estimulan y favorecen el aprendizaje, como son las discusiones en grupo y el poder de la argumentación en la discrepancia entre alumnos que poseen distintos grados de conocimiento sobre un tema.

De acuerdo a Méndez (2002) Vigotsky es frecuentemente asociado con la teoría del constructivismo que enfatiza la influencia de los contextos sociales y culturales en el conocimiento y apoya un modelo de descubrimiento del aprendizaje. Este tipo de modelo pone un gran énfasis en el rol activo del maestro mientras que las habilidades mentales de los estudiantes se desarrollan naturalmente a través de varias rutas de descubrimientos.

El aprendizaje tiene una interpretación audaz sólo en un contexto social se logra aprendizaje significativo. El origen de todo conocimiento no es entonces la mente humana, sino una sociedad dentro de una cultura dentro de una época histórica. El lenguaje es la herramienta cultural de aprendizaje por excelencia.

El individuo construye su conocimiento porque es capaz de leer, escribir y preguntar a otros y preguntarse a si mismo sobre aquellos asuntos que le interesan.

Aun más importante es el hecho de que el individuo construye su conocimiento no por que sea una función natural de su cerebro sino porque literalmente se le ha enseñado a construir a través de un dialogo continuo con otros seres humanos.

No es que el individuo piense y de ahí construye, sino que piensa, comunica lo que ha pensado, confronta con otros sus ideas y de ahí construye. Desde la etapa de desarrollo infantil, el ser humano está confrontando sus construcciones mentales con su medio ambiente.

Hay un elemento probabilístico de importancia en el constructivismo social. No se niega que algunos individuos pueden ser más inteligentes que otros. Esto es, que en igualdad de circunstancias existan individuos que elaboren estructuras mentales más eficientes que otros. Pero para el constructivismo esta diferencia es totalmente secundaria cuando se compara con el poder de la interacción social.

La construcción mental de significados es altamente improbable si no existe el andamiaje externo dado por un agente social. La mente para lograr sus cometidos constructivistas, necesita no sólo de sí misma, sino del contexto social que la soporta. La mente, en resumen, tiene marcada con tinta imborrable los parámetros de pensamiento impuestos por un contexto social.

La atención, la memoria, la formulación de conceptos son primero un fenómeno social y después, progresivamente, se transforman en una propiedad del individuo. Cada función mental superior, primero es social (interpsicológica) y después es individual, personal (intrapsicológica). La interiorización es la distinción

entre las habilidades o el paso de habilidades interpsicológicas a intrapsicológicas (Frawley, 1997).

El desarrollo del individuo llega a su plenitud en la medida en que se apropia, hace suyo, interioriza las habilidades interpsicológicas. En un primer momento, dependen de los otros; en un segundo momento, a través de la interiorización, el individuo adquiere la posibilidad de actuar por si mismo y de asumir la responsabilidad de su actuar.

El desarrollo humano es un proceso de desarrollo cultural, siendo la actividad del hombre el motor del proceso de desarrollo humano. El concepto de actividad adquiere de este modo un papel especialmente relevante en su teoría. Para él, el proceso de formación de las funciones psicológicas superiores se dará a través de la actividad práctica e instrumental, pero no individual, sino en la interacción o cooperación social. La instrumentalización del pensamiento superior mediante signos, específicamente los verbales, clarifica la relación entre el lenguaje y el pensamiento. (Frawley, 1997).

“El pensamiento y la palabra no están cortados por el mismo patrón. En cierto sentido existen mas diferencias que semejanzas entre ellos”. (Vygotsky, 1962:126). El habla es un lenguaje para el pensamiento, no un lenguaje del pensamiento.

2.2.3. PRÁCTICA DOCENTE Y ENSEÑANZA.

En el último lustro la educación se ha encaminado a promover y fortalecer la formación de maestros en y desde la escuela, lo que implica tomar las decisiones

para que, en los hechos, la escuela sea el espacio principal de desarrollo profesional de los maestros, y coadyuvar, junto con otros esfuerzos, en la constitución de conocimientos que apoyen la formación y aprendan a tomar decisiones en la mejora de las prácticas de enseñanza y en los resultados de los alumnos.

La tarea de educar es, sin duda, una de las más trascendentes que puede haber en cualquier sociedad, y la nuestra –plural, diversa, multicolor–, no es la excepción. Educar es convertir a cada niña, a cada niño y a cada joven, en constructor de la grandeza de este extraordinario país, para que sea cada vez más parecido a sus aspiraciones y deseos. Educar, entonces, es despertar sueños, propiciar proyectos, alinear esfuerzos y cumplir esperanzas.

No se puede entender una educación cuyo fin no sea otro que el ser humano en sí mismo. Tal como lo señalaba acertadísimo Kant (1985), el hombre no llega a ser hombre más que por la educación, por ende, no es posible hacer de un fin, un medio y es precisamente en lo que se ha convertido actualmente la educación: un medio para la obtención de un “estatus” social y de una posición económica satisfactoria y no para formar individuos íntegros cuya meta misma es el entendimiento cabal de la riqueza y complejidad de la vida y su “misión” en la misma.

No obstante y siendo consecuente con el diagnóstico y descripción actual de la sociedad y de la educación, nos vemos enfrentados al abordamiento desde los discursos “educativos” actuales que predominan. Uno de ellos y que está en boga es el de la educación como un dispositivo de transmisión cultural, teniendo en cuenta

que lo que vale es el reproducir un cierto tipo de “cultura” predominante, mediante un artificio o dispositivo llamado educación.

En la práctica docente y la enseñanza se debe considerar que el ser humano es un ser social, es un ser histórico, es un ser encarnado de una realidad y es allí en donde se manifiesta como ser de posibilidades; por naturaleza, trascendente e irrepetible, se diferencia de los animales por su inteligencia y razón, los animales tienen reacciones instintivas que los obligan a hacer ciertas cosas y les impide hacer otras.

Un factor que no se puede olvidar es que la educación es un hecho social cuya importancia resulta indiscutible en el tomando en consideración que los seres humanos en todo momento de su vida, viven dicho proceso, valorando que no solo la escuela educa como ente social, sino también la familia, sociedad y la religión, entre otras, por ello se dice que el término educación hace hincapié en los procesos de enseñar y de aprender conocimientos, habilidades y destrezas de manera formal o informal buscando que el ser humano desarrolle las facultades de una persona de acuerdo con la influencia que sobre ella ejercen otras. Así mismo la educación debe preocuparse por crear en los hombres la conciencia del mundo presente mediante la asimilación de la cultura que se les entrega y, una vez logrado esto, debe pugnar por dotar a las generaciones jóvenes de una nueva mentalidad, que les permita comprender el mundo del futuro, del que serán actores principales.

Al hablar de un tema tan complejo y diversificado como es la educación se observan algunos paradigmas que manejan diversos autores sin embargo una

definición clara y sencilla es “la educación es un proceso, pero es una institución social mayor y lleva una serie de elementos establecidos de normas, valores, estatus, roles y organizaciones” (Gelles, 2000:462)

Por naturaleza la educación se considera como programa prioritario que permita la búsqueda de los objetivos fundamentales de las nuevas generaciones, así como la formación de profesores, pues ellos son el ejército intelectual que transformara a las niñez venidera. Según Cortina (1997), si tenemos que reproducir, reproduzcamos una educación más humana, centrado en los valores universales que a través de la historia se han ido construyendo, tales como: la libertad, la igualdad, la solidaridad, el respeto activo, etc.

Al hablar de práctica docente es importante tomar en cuenta que la educación es el proceso de socialización de los individuos. Al educarse, la persona asimila y aprende conocimientos. Esto implica una concienciación cultural y conductual, donde las nuevas generaciones adquieren los modos de ser de generaciones anteriores.

El proceso educativo se materializa en una serie de habilidades y valores, que producen cambios intelectuales, emocionales y sociales en el individuo. De acuerdo al grado de concienciación alcanzado, estos valores pueden durar toda la vida o solo un cierto periodo de tiempo. Al enseñar el maestro debe al menos tener la expectativa de que todos sus alumnos avancen lo suficiente como para desempeñarse satisfactoriamente en el siguiente nivel. Ello implica considerar que cualquier alumno es capaz de participar en las lecciones y en las actividades; además de otros componentes de una buena enseñanza.

Al entender la enseñanza desde sus raíces “del latín insigno, señalar distinguir, mostrar, poner adelante, acto en virtud del cual el docente pone de manifiesto los objetos de conocimiento al alumno para que éste los comprenda” (santillana, 2000:530) el maestro debe hacer hincapié en que el progreso continuo del alumno teniendo como referencia los conocimientos previos.

Para Fosnot (citado por O'Loughlin, 1991:45) la enseñanza es un modelo "que enfatiza que los aprendices necesitan estar activamente implicados, para reflexionar sobre su propio aprendizaje, realizar inferencias y experimentar el conflicto cognitivo".

Un profesor que favorezca este proceso sería, Fosnot (1987), el que asume que el alumno debe tener experiencia en formular hipótesis y en predecir, manipular objetos, plantear cuestiones, investigar respuestas, imaginar, investigar e inventar, con la finalidad de que desarrolle nuevas construcciones. Desde esta perspectiva el maestro no puede asegurar que los aprendices adquieran el conocimiento sólo porque él lo reparta; se requiere un modelo de instrucción activo y centrado en el aprendiz; el docente es un mediador creativo en este proceso, su actitud debe ser de investigador de la cognición y de los significados de los alumnos.

La educación es un proceso de socialización de las personas a través del cual se desarrollan capacidades físicas e intelectuales, habilidades, destrezas, técnicas de estudio y formas de comportamiento ordenadas con un fin social (valores, moderación del diálogo-debate, jerarquía, trabajo en equipo, regulación fisiológica, cuidado de la imagen, etc.).

La función de la educación es ayudar y orientar al educando para conservar y utilizar los valores de la cultura que se le imparte fortaleciendo la identidad nacional. La educación abarca muchos ámbitos; como la educación formal, informal y no formal.

Pero el término educación se refiere sobre todo a la influencia ordenada ejercida sobre una persona para formarla y desarrollarla a varios niveles complementarios; en la mayoría de las culturas es la acción ejercida por la generación adulta sobre la joven para transmitir y conservar su existencia colectiva. Es un ingrediente fundamental en la vida del ser humano y la sociedad y se remonta a los orígenes mismos del ser humano. La educación es lo que transmite la cultura, permitiendo su evolución.

En México la educación se divide en dos o más tipos, éstos a su vez se subdividen en niveles tales como Educación Básica (nivel Preescolar, Nivel Primaria, Nivel Secundaria), Educación Media (Preparatoria) y Educación superior (Licenciatura y posgrado). Las divisiones varían según las políticas educativas de cada país.

Al llevar a cabo la labor docente no solo es importante la enseñanza, sino también el aprendizaje, pasando desde los conductistas hasta los constructivistas en donde cada uno le da su enfoque propio de acuerdo a su teoría. Uno de ellos es Skinner (1986) que nos dice que el aprendizaje “es un cambio de conducta en donde la respuesta es emitida por el organismo y tiene lugar sin que esté presente necesariamente estímulo alguno; y cuando se da un estímulo, éste no es específico”.

Pero si se observa en la cotidianidad este es un proceso por el cual una persona incorpora a su mente nuevos conocimientos, estrategias, actitudes y aptitudes que lo llevaran a reestructurar conductas frente a situaciones determinadas.

Si se entiende que aprender es sinónimo de comprender se logran mejores aprendizajes, que se recordaran de por vida para dar uso en el momento preciso.

El aprendizaje del alumno con un modelo, una referencia, una teoría subyacente de cómo es y ha de ser la realidad y de los valores que han de vehicular la enseñanza. Esto guía la acción y tiende a universalizar el aprendizaje de los estudiantes. Pero además, la escuela como institución no es un centro en el que sólo se aprenden conocimientos. Es una institución reguladora, favorecedora de comportamientos y valores, que cumple con una función socializadora de primer orden, pues transmite esquemas de relación y de poder y representa un entramado de intereses que van más allá de los contenidos y de la conciencia que de ello puedan tener los alumnos y muchos profesores.

Una vez que el docente constructivista sabe dónde se encuentra el alumno, ha de promover el conflicto cognitivo como forma de aprender. De lo que se trata es de que los estudiantes sean conscientes de dónde parten (conocimientos previos) y de cómo desde la reflexión facilitada por el docente reorganizan sus experiencias en la dirección que les conduce hacia el conocimiento abstracto y al modo de razonamiento representado por el conocimiento científico formalizado matemáticamente.

El aprendizaje ocurre (al igual que el desarrollo cognitivo) a través de la reflexión y la resolución del conflicto cognitivo que pone en evidencia los niveles de comprensión inapropiados por parte del alumno Fosnot (1987). En este proceso los alumnos deben construir respuestas más que buscar soluciones.

En este recorrido el alumno realiza un proceso activo, que tiende a favorecer la adquisición del tipo de razonamiento científico, el discente aprende manipulando objetos e información y estableciendo inferencias. En este proceso actúa como un científico, estableciendo hipótesis y tesis.

Los sujetos que facilitan el aprendizaje de los alumnos a través de la enseñanza, tienen la gran función de orientar y entender a sus alumnos. El buen profesor no sólo permite que sus alumnos formulen preguntas para exponer sus dudas, objeciones y aclaraciones, sino que los incita a que lo hagan, acogiendo con agrado esas manifestaciones de interés por la asignatura que se esté tratando.

Ser docente es ser invitado, en ciertos momentos privilegiados, a entrar al alma de un alumno y ayudarlo a encontrarse, a afirmar paulatinamente su carácter, a discernir sus emociones, quizás a superar sus temores y angustias. Y para muchos discentes el profesor es el único apoyo con que cuentan.

El profesor, el sujeto que enseña, tiene a su cargo la dirección del proceso de enseñanza aprendizaje, en tanto debe planificar, organizar, regular, controlar y corregir el aprendizaje del alumno y su propia actividad Tristán, (1985). El profesor debe estar en constante interacción y comunicación con sus alumnos, con sus

colegas y con el resto de la comunidad de la institución donde labora. Se debe concebir como una personalidad íntegra, relacionada con el contexto social en que se desempeña como tal.

Lo que diferencia al proceso de enseñanza aprendizaje de otros procesos, su peculiaridad, es que lo que se transforma no es un objeto material inanimado, sino un ser humano, una persona que se modifica a sí misma con la ayuda de otras personas más capaces, especialmente con la guía, orientación y mediación del profesor. Es por ello que el objeto de la actividad del maestro no es exactamente el alumno, sino la dirección de su aprendizaje; pero para que dicha dirección sea eficiente, el docente debe concebir al alumno como una personalidad plena que con su ayuda construye y reconstruye sus conocimientos, habilidades, hábitos, afectos, actitudes, formas de comportamiento y sus valores, en constante interacción con el medio socio cultural donde se desenvuelve (González, 1996).

Los motivos que mueven al profesor a desarrollar su actividad pueden ser de diversa índole y son también de extraordinaria importancia. Cuando el profesor ama la labor que desempeña, siente la necesidad interna de elevar la efectividad del proceso de enseñanza aprendizaje, de motivar a sus estudiantes por el aprendizaje de la materia que imparte y, al unísono, de contribuir al crecimiento personal de cada uno de ellos. Sin embargo, si los motivos son extrínsecos, ajenos a la esencia del proceso que dirige, con frecuencia él se limita su labor fundamentalmente a la simple transmisión de los contenidos de enseñanza.

Los objetivos de la enseñanza de los docentes deben estar en correspondencia con los objetivos de aprendizaje, es decir, con las finalidades que pretenden lograr los estudiantes; así como con la demanda social. Los objetivos llegan a constituir verdaderamente el elemento rector del proceso de enseñanza aprendizaje, cuando tanto los alumnos como los profesores los asumen conscientemente como suyos.

La base de orientación del profesor comprende su preparación en los contenidos de la materia que imparte y en la teoría y la práctica pedagógica; su conocimiento psicopedagógico sobre las características generales del sujeto a la edad correspondiente a su grupo de alumnos; su conocimiento previo no estereotipado sobre las peculiaridades de dicho grupo y las características personales de cada uno de sus integrantes, especialmente acerca del nivel de desarrollo que poseen los alumnos al inicio del proceso.

Todo lo anterior, así como la conciencia de los objetivos a lograr y de las condiciones ambientales, psicológicas y sociales en que tendrá lugar el proceso de enseñanza aprendizaje, le permitirán seleccionar los procedimientos, las tareas y los medios más apropiados para alcanzar la efectividad del proceso que dirige.

Los procedimientos de la enseñanza son los métodos, técnicas y estrategias pedagógicas que planifica, organiza e introduce el profesor en el proceso para propiciar el aprendizaje de sus alumnos, regularlo y corregirlo. Deben estar en correspondencia con los contenidos, la actividad del alumno, los medios disponibles, y las condiciones en que se verifica el aprendizaje. Aunque los procedimientos

utilizados en el aprendizaje dependen de las características del alumno, estos generalmente asumen en la actividad docente que se desarrolla en el salón de clases los propuestos por el profesor.

Los medios pedagógicos son los recursos materiales, informativos, lingüísticos y psicológicos que emplea el profesor para facilitar una comunicación educativa eficaz con sus alumnos y, con ello, el proceso de interiorización de los contenidos de un plano social a un plano individual.

Las condiciones en que tiene lugar la enseñanza están en íntima relación con las del aprendizaje, con la salvedad de que la primera ocurre fundamentalmente en el espacio físico y social de una institución educativa, mientras que el aprendizaje trasciende los marcos de la misma. Para el logro de un buen nivel de calidad del proceso de enseñanza aprendizaje el profesor debe procurar que el mismo se desarrolle en condiciones ambientales adecuadas y debe orientar a sus alumnos en este sentido para la realización del estudio individual o colectivo fuera de los marcos de la escuela.

La creación de un clima psicológico favorable es también responsabilidad del profesor, especialmente estimulando la seguridad de los estudiantes en sí mismos, la autoestima y el sentido de pertenencia al grupo. Para ello, las condiciones sociales en que tiene lugar el proceso son de suma importancia, en tanto que la conjugación apropiada del trabajo individual y en grupos facilita la interiorización por el alumno de los contenidos específicos y no específicos.

Los productos del proceso de enseñanza aprendizaje son las transformaciones logradas tanto en la personalidad del estudiante y en la actividad del profesor, como en el proceso mismo.

La actividad del profesor, como cualquier otra actividad humana, puede ser descrita a través de cuatro momentos fundamentales: orientación, ejecución, control y corrección.

La orientación del profesor para el futuro desarrollo del proceso de enseñanza aprendizaje comienza con la elaboración de la base orientadora de su actividad y de la actividad del alumno, que le permita planificar y organizar las acciones que ambos deberán ejecutar.

Según la teoría de la dirección, la planificación consiste en la determinación de una situación ideal o deseada que orienta el trabajo de una institución, un colectivo o una persona en un período dado. En este sentido, la planificación del proceso de enseñanza aprendizaje debe contemplar la delimitación de los objetivos, la selección y estructuración de los contenidos, las tareas del estudiante, los recursos pedagógicos, los procedimientos necesarios y las formas de control para asegurar el cumplimiento de los objetivos.

La organización del proceso de enseñanza aprendizaje debe comprender la organización espacio temporal, la organización del trabajo y la organización de su dirección. La primera se refiere a la partición del proceso en subprocesos, por ejemplo, la división de una asignatura en temas o unidades, y éstos en actividades

docentes, considerando la carga horaria de cada uno de ellos y la elaboración de los horarios de clases. La segunda trata de la distribución más conveniente del trabajo de los alumnos y del establecimiento de las medidas para asegurar la eficaz interacción entre ellos; así como la creación de condiciones ambientales, psicológicas y sociales adecuadas para el buen desenvolvimiento del proceso. La tercera consiste en la creación de la red de relaciones entre los profesores y, entre estos, y los estudiantes (Tristá, 1985).

El momento de orientación en la actividad del profesor según la teoría de la actividad, momento para la planificación y organización de acuerdo con la teoría de la dirección, se corresponde con el primer momento del procedimiento básico de la gestión de la calidad total, la planeación, del mejoramiento continuo: Planear, hacer, verificar y actuar.

La planeación es entonces un momento imprescindible para el logro de una educación de calidad. Planear, desde esta perspectiva, significa establecer qué debe hacerse durante el proceso de enseñanza aprendizaje, cómo debe éste desarrollarse, mediante qué acciones concretas y sus responsables, atendiendo a las metas y a la misión de la institución educativa, es decir, a las necesidades del alumno, de la familia del alumno, del proceso educativo que recibirá al alumno en un siguiente nivel escolar y de la sociedad en general (Reyes, 1999).

Durante la ejecución, la tarea del profesor es la de llevar a cabo lo planificado y organizado en el momento de la orientación, de manera flexible y en acción mancomunada con sus alumnos. En este momento, su función principal es la

regulación basada en el control sistemático del proceso en su totalidad, es decir, tanto del aprendizaje del alumno como de su propia actividad.

En la teoría de la dirección, la regulación es una fase necesaria debido a que los sistemas de dirección se encuentran bajo el efecto de dos tendencias contradictorias: la tendencia a la organización por la acción del sujeto de la dirección y la tendencia a la desorganización, condicionada principalmente por factores exteriores. Dados los constantes efectos perturbadores sobre el sistema, la misión del sujeto de la dirección (profesor) consiste en valerse de la regulación para asegurar la adaptación de las influencias externas, es decir, la asimilación de éstas dentro del marco de la organización vigente. De esa manera, a través de la regulación se mantiene el funcionamiento normal del objeto de dirección (el alumno) en el sentido de cumplir con los objetivos establecidos.

De acuerdo con el ciclo de Deming de la calidad total, este es el momento de hacer, de llevar a cabo lo planeado. En este momento es de suma importancia la persistencia en el propósito, ya que la actitud de las personas que participen en el proceso es el factor más importante en la calidad del mismo. Por ello, en esta etapa la comunicación educativa juega un papel preponderante, porque permite crear una red de relaciones interpersonales afectivas que facilitan el compromiso de los participantes con el logro de lo planificado (Reyes, 1999).

Por lo antes expresado, es en esta etapa en la que toma mayor importancia el estilo de dirección del profesor, ya que él es el líder que dirige el proceso de enseñanza aprendizaje. De su estilo dependen en gran medida las características de

la actividad docente, el aprendizaje de los alumnos; así como el sistema de interacción que se produce en dicho proceso. En ese sentido es importante que el profesor mantenga una actitud positiva hacia los estudiantes y la capacidad de comprensión del otro, para lo que debe plantearse una estrategia y una táctica de comunicación en el salón de clases (Díaz, 1997).

La metodología seguida por el profesor refleja sobretodo una mentalidad, un sistema de creencias y valores, una cosmovisión”, integrada por el concepto que se tiene del hombre y de su capacidad de crecimiento; así como por la idea que se tiene de la sociedad y de la necesidad o no de su transformación (Díaz, 1997).

El control final del proceso de enseñanza aprendizaje consiste en la comprobación de la calidad del aprendizaje lograda por el alumno, contrastando lo alcanzado con los objetivos que se perseguían, a la vez que se comprueba la acción educativa del profesor.

Para desarrollar su actividad con calidad a los profesores les concierne también el imperativo de actualizar sus conocimientos y competencias a lo largo de la vida. Deben perfeccionar su arte y aprovechar las experiencias realizadas en las distintas esferas de la vida económica, social y cultural; así como trabajar en equipo a fin de adaptar la educación a las características particulares de los grupos de alumnos (Delors, 1997).

No se debe olvidar que el profesor es un ser humano que comparte con el resto de la humanidad limitaciones y necesidades básicas fisiológicas, de seguridad,

de amor y sentido de pertenencia, de estima y de autorrealización personal. Por ello, la sociedad tiene que reconocer la importancia del profesor en la formación de las nuevas generaciones y dotarle de la autoridad necesaria, así como de condiciones de vida y de trabajo adecuadas a la función social que desempeña Pereira (1999).

Es indispensable revalorizar el estado social del profesor si se quiere que la educación a lo largo de la vida cumpla su misión clave a favor del progreso social. Sin olvidar que el eje principal es el alumno y la parte más importante de los procesos de aprendizaje y enseñanza, debido a que es quien aprende, aquel por quien y para quien existe la escuela, la cual debe adaptarse a él y no viceversa. Se puede decir que es la persona que recibe educación en un centro escolar.

La eficacia presupone que una educación de calidad es la que logra que los alumnos verdaderamente aprendan aquello que se supone deban aprender, es decir, lo que está establecido en los planes y programas de estudio, después de un determinado ciclo educativo. Esta primera dimensión se refiere a la calidad del aprendizaje y, en nuestra opinión, depende de la calidad con la que el profesor haya planificado, organizado, ejecutado y regulado el proceso de enseñanza aprendizaje.

La forma en que aprende cada estudiante, considerado este como una persona única e irrepetible, de acuerdo a sus características heredadas y aprendidas es diferente de los otros. Cada alumno de acuerdo a su personalidad ordena su campo perceptual para dar significado al mundo en que vive.

La educación es una aventura personal, un largo proceso formativo mediante el cual un individuo consigue desarrollar una visión propia del mundo a través del estudio. El resultado es el desarrollo de la capacidad de jerarquizar la información y convertirla en conocimiento.

La clasificación de los elementos de conocimiento es una muestra del tipo de representación que puede hacerse del contenido de una materia, pero se trata de una categorización de los elementos de un dominio. Una clasificación así no constituye de por sí material didáctico, ya que lo único que proporciona es un mapa conceptual de toda la materia. Son necesarios otros aspectos para que podamos organizar una docencia con este tipo de conocimiento, como son los objetivos, secuenciamiento, estructura, etc.

El tipo de componente de conocimiento que se puede incorporar como contenido educativo es variado. La modelización está basada en la idea de un dominio de conocimiento educativo donde realizar accesos al contenido basados en relaciones instruccionales. Hay otros tipos de conocimiento instruccional clasificado de acuerdo a la granularidad o el tamaño de los componentes. Por ejemplo, en este sentido, la clasificación en dominios de conocimiento nos proporciona elementos de la misma granularidad elementos o componentes instruccionales pero relacionados de acuerdo a otro tipo de propiedades, no solo clasificados de acuerdo a su tamaño.

Forte (1997), el conocimiento se estructura en forma de unidades básicas que se etiquetan con una cabecera pedagógica que describe el contenido y el propósito de la misma. En parecidos términos se describen las estructuras

pedagógicas descritas por Paquette (1993) para la estructuración de los contenidos, salvo que en este caso se trata de un enfoque que incorpora también conocimiento procedimental y estratégico.

Volviendo sobre los modelos del dominio, el proceso de diseño puede, sin embargo referirse a contenido utilizando para ello mecanismos de un nivel de abstracción más elevado mediante el uso de la modelización del conocimiento

Se parte de un sujeto de la relación y se realiza una selección de aquellos objetos que están relacionados con aquel. El modelo también permite que se aprovechen los aspectos didácticos de la representación, que son los que nos permitirían elegir, este tipo de expresiones son más cercanas a la forma de pensar del diseñador de material educativo (Murray, 1996).

Además de este nivel en la referencia de elementos del dominio, el contenido tiene otros elementos del tipo preguntas más frecuentes. Esto va a permitir en nuestro modelo de diseño expresar diálogos simulados en la línea descrita por Mayes and Neilson, (1995) y desarrollada fundamentalmente por Ackerman and Malowne, (1990). Este tipo de diálogos permiten simular un tipo de escenario adaptativo en el que el alumno participa eligiendo diferentes caminos en función de un guiado por objetivos en forma de preguntas (Schank and Cleary, 1994)

Los contenidos dentro del marco del enfoque pedagógico son un conjunto de conocimientos científicos, habilidades, destrezas, actitudes y valores que deben

aprender los educandos y los maestros deben estimular para incorporarlos en la estructura cognitiva del alumno.

Si bien es cierto que los contenidos son un conjunto de saberes o formas culturales esenciales para el desarrollo y de socialización de los alumnos, al docente le corresponde identificarlos, seleccionarlos y proponerlos en el currículo.

Contamos con tres tipos de contenidos, que se dan simultáneamente e interrelacionadamente durante el proceso de aprendizaje, que son:

a) Contenidos Conceptuales (Saber)

b) Contenidos Procedimentales (Saber Hacer)

c) Contenidos Actitudinales (Ser)

a) **Contenidos Conceptuales.** Estos contenidos se refieren a tres categorías bien definidas:

1. Hechos.- Son eventos que acontecieron en el devenir de la historia.
2. Datos.- Son informaciones concisas y precisas.
3. Conceptos.- Son las nociones o ideas que tenemos de algún acontecimiento que es cualquier evento que sucede o puede provocarse, y de un objeto que es cualquier cosa que existe y que se puede observar.

b) **Contenidos Procedimentales.** Se consideran dentro de los contenidos procedimentales a las acciones, modos de actuar y de afrontar, plantear y

resolver problemas. Estos contenidos, hacen referencia a los saberes “SABER COMO HACER” y “SABER HACER”.

Un contenido procedimental incluye reglas, las técnicas, la metodología, las destrezas o habilidades, las estrategias, los procedimientos; pues es un conjunto de acciones ordenadas secuencialmente y encaminadas al logro de un objetivo y/o competencia. Conviene pues clasificar los contenidos procedimentales en función de tres ejes:

1. Eje Motriz Cognitivo.- Clasifica los contenidos procedimentales en función de las acciones a realizarse, según sean más o menos motrices o cognitivos.
2. Eje De Pocas Acciones-Muchas Acciones.- Está determinado por el número de acciones que conforman el contenido procedimental.
3. Eje Algorítmico-Heurístico.- Considera el grado de predeterminación de orden de las secuencias. Aquí se aproximan al extremo logarítmico los contenidos cuyo orden de las acciones siempre siguen un mismo patrón, es decir, siempre es el mismo.

c) **Contenidos Actitudinales.** Estos contenidos hacen referencia a valores que forman parte de los componentes cognitivos (como creencias, supersticiones, conocimientos); e los contenidos afectivos (sentimiento, amor, lealtad, solidaridad, etc.) y componentes de comportamiento que se pueden observar en su interrelación con sus pares. Son portantes porque guían el aprendizaje de los otros contenidos y posibilitan la incorporación de los valores en el

alumno, con lo que arribaremos, finalmente, a su formación integral. Por contenidos actitudinales entendemos una serie de contenidos que podemos clasificarlos en valores, actitudes normas.

1. Valores.- Son principios o conceptos éticos que nos permiten inferir un juicio sobre las conductas y su sentido. Son valores por ejemplo: la solidaridad, la libertad, la responsabilidad, la veracidad, etc.
2. Actitudes.- Son las tendencias a predisposiciones relativamente estables de las personas para actuar de cierta manera. Son las formas como una persona manifiesta su conducta en concordancia con los valores determinados.
3. Normas.- Son patrones o reglas de comportamiento socialmente aceptadas por convención. Indican lo que se puede hacer y lo que no se puede hacer.

La educación es relevante cuando los contenidos responden a las necesidades del alumno para desarrollarse como persona, intelectual, afectiva, moral y físicamente; así como para desempeñarse en la sociedad en que vive. La relevancia se refiere entonces al nivel de correspondencia de los contenidos con los objetivos educativos, en la medida que éstos orienten la selección de contenidos que contribuyan a la preparación de los alumnos para su desempeño en todos los ordenes de la vida en un contexto socio cultural determinado, la educación será más relevante.

La organización y selección del contenido está íntimamente relacionado con los objetivos de aprendizaje, con la forma en que éstos van a ser aprendidos y con la evaluación. La relación que tiene el contenido con el aprendizaje desde las perspectivas cognoscitiva y constructivista.

Tradicionalmente se ha visto el aprendizaje como un proceso en el que se recibe pasivamente información. Esta visión del aprendizaje como entidad objetiva y estática que los alumnos deberán asimilar Paulo Freire (1993), ha originado que la enseñanza sea vista como un proceso en el que trasmite información que, además, parte del supuesto de que una vez terminados los cursos todos los estudiantes tendrán el mismo conocimiento y comprensión del contenido.

Una perspectiva completamente diferente ha surgido la investigación y teoría de la psicología cognoscitiva. Los psicólogos cognoscitivistas ven el aprendizaje como un proceso altamente interactivo de construcción personal de significado, en donde la información disponible en una situación de aprendizaje es asimilada por el sujeto que aprende para construir nuevo conocimiento Marzano, (1992).

Desde dicha perspectiva, el contenido es visto como un elemento que incentiva la construcción de conocimientos y como un medio para generar aprendizajes. Como señala Costa (1993), esta es una nueva visión de la instrucción en lo que no se aprende “*del* contenido”, sino “*desde* el contenido”.

Lo anterior significa que el aprendizaje de las materias no es un fin en sí mismo, sino que dichas materias se constituyen en los medios para lograr un

aprendizaje generador que permite a los alumnos construir, integrar, reflexionar y transferir, tanto el conocimiento, como la estructura y los modos de indagación de las disciplinas.

Como se ha venido señalando, el énfasis de una enseñanza que no considere los procesos de aprendizaje significa dar prioridad a los fines y no a los medios de la educación Costa, (1995); lo cual significa, a la vez, una subvaloración de la capacidad de construir conocimiento que poseen los estudiantes. Desde esta nueva visión, los profesores y profesoras deberemos seleccionar los contenidos de un curso en torno a la resolución de problemas, en los que se ponga en acción procesos de pensamiento de alto nivel que lleven a la comprensión y aplicación de lo aprendido y no sólo a la memorización mecánica.

Por otra parte, no se trata de devaluar el contenido, sino de valorarlo en su función de mediador de la enseñanza-aprendizaje. El contenido fortalece el desarrollo de los procesos de aprendizaje y por medio de él los estudiantes pueden obtener la experiencia de construcción del conocimiento, la revelación de su propia eficacia como aprendices continuos, la aplicación del conocimiento a otras situaciones y la expansión de su repertorio de patrones de respuesta Costa, (1995).

Reflexionar sobre la práctica docente invita a pensar en las acciones educadoras que se dan en los ambientes de aprendizaje. El profesor como elemento primordial del cambio educativo, debe pensar en sus alumnos, pensar en el proceso de enseñanza, pensar en que los conocimientos no deben de acumularse sino aplicarlos a la práctica y transfórmalos en aprendizajes significativos.

La práctica docente es compleja, ya que el profesor tiene que saber interactuar y comunicar un conjunto de conocimientos y aprendizajes significativos a través de métodos y estrategias apropiadas, para facilitar la comprensión, el desarrollo de habilidades, destrezas y actitudes favorables ante las situaciones diversas que les permitan a los alumnos reflexionar sobre su propio aprendizaje.

Un profesor debe tener herramientas que lo ayuden a enriquecer y actualizar su conocimiento pedagógico y disciplinario, la lectura es un aspecto importante para darle sentido a las cosas y desarrollar habilidades del pensamiento que promuevan la imaginación en los entornos de enseñanza y por eso mismo, fomentar la lectura con los alumnos ayuda indudablemente a indagar sobre los temas y ampliar su conocimiento.

La educación centrada en el aprendizaje requiere cambios en el papel de los profesores, por lo tanto el perfil del docente ante estos enfoques lo considera un mediador del aprendizaje. Para ello debe adquirir habilidades, conocimientos y capacidades:

- ▶ Capacidad para propiciar un ambiente de trabajo que favorezca la empatía con los estudiantes.
- ▶ Conocimientos sólidos sobre el sujeto y el proceso de aprendizaje.
- ▶ Conocimiento sobre las estrategias que pueden favorecer el aprendizaje en determinados campos del conocimiento o de la actividad profesional.

- ▶ Capacidad para identificar necesidades educativas de los jóvenes.
- ▶ Asumir el significado de enseñar a aprender, a pensar, a comprender, a convivir, para lo cual parece necesario, de nuevo, aprender a enseñar y aprender a aprender.

La Práctica Docente es la demostración experimental de capacidades para dirigir las actividades docentes, que se realizarán en el aula, es la ejecución de clases prácticas.

El curriculum de la educación normal: entre el deseo de la formación y la particularidad de las prácticas docentes; el quehacer cotidiano del profesor formador de docentes bajo la visión y el enfoque de una práctica educativa normativa que ha tenido una gran tradición en la preparación de maestros.

En toda práctica docente encontramos de por medio una realidad institucional preexistente muy compleja, en donde se dan distintas formas de relación sociocultural y diversas concepciones en cuanto a la educación, el aprendizaje, la enseñanza, el curriculum, etc., distintas jerarquías en cuanto al trabajo (directivos, orientadores, coordinadores de áreas, profesores), horas-clase, condiciones materiales que ofrece la institución, condiciones de preparación de los docentes, condiciones de perfil de los alumnos; todos éstos son factores que inciden en la realidad para realizar un quehacer docente.

La práctica docente lleva implícitas ciertas condiciones y contradicciones, ya que esta práctica resume un cúmulo de saberes, tradiciones, métodos, técnicas, habilidades y enfoques teóricos que el maestro desarrolla en su trabajo diario.

Las prácticas docentes son formas de transmisión, reproducción y espacios de saberes, conocimientos, valores prácticos y concepciones de la realidad como procesos importantes en la formación de los sujetos.

La práctica docente es generalmente contradictoria: por un lado trata de formar estudiantes críticos y creativos, y por el otro, da los lineamientos para el pensar y el hacer. Esta doble situación lleva a los profesores a realizar una serie de actividades desde sus referentes teóricos y empíricos, sin involucrar a los estudiantes en sus procesos de formación. Esta problemática no se presenta sólo en el aula, sino también a nivel de institución y profesores.

Los profesores formadores de docentes sienten la necesidad de formar a sus estudiantes, no sólo en el dominio y el mejoramiento de técnicas y métodos para la transmisión de conocimientos (éste ha sido su quehacer), sino ofrecer, como lo establece el plan de estudios, una postura teórico-metodológica, analítica y crítica, para que los futuros profesores tengan bases sólidas y resuelvan problemas educativos.

La práctica curricular y, en ella, la práctica docente, está mediada y permeada por este proceso histórico que ha estado presente en el quehacer de estas instituciones. Sus contradicciones existentes en el hacer y el decir se hacen

evidentes. Impera en la práctica educativa y docente la tendencia de corte técnico, que ha tenido un gran arraigo en los procesos curriculares y en las prácticas cotidianas.

El maestro debe facilitar el proceso de construcción de conocimientos pues a través de los recursos que utilice y las situaciones que planteé favorecerá la superación de los obstáculos presentados durante el aprendizaje. El alumno es responsable de su propio aprendizaje, él es quien construye su propio conocimiento y el maestro sólo guía los saberes. El aprendizaje y la enseñanza son un reflejo de la necesidad de tener siempre en cuenta las relaciones entre el profesor, alumno y contenido.

El aprendizaje significativo hace posible la transformación del significado lógico en psicológico. Para que surja en el alumno el significado psicológico, no basta con que los materiales que se le presenten tengan significado lógico, sino que el alumno debe poseer una estructura cognitiva adecuada, una actitud positiva hacia el aprendizaje significativo y principalmente una motivación del profesor que le haga esforzarse deliberadamente.

Dentro de toda educación es necesario tomar en cuenta el proceso más que el resultado, generando experiencias a través de la apertura, desarrollo y culminación. Conjuntando objetivos, contenidos, procedimientos, técnicas y recursos didácticos; para llegar a responder a las necesidades del aquí y el ahora.

Pero también es necesaria la evaluación permanente y sistemática, que cambia la participación de instancias externas e internas, es un importante instrumento de gestión.

Todo maestro tiene como objetivo que los alumnos alcancen los propósitos planteados, por tal motivo, las actividades organizadas deben relacionarse con los contenidos, con la edad e intereses de los discentes, así mismo con las características y condiciones en que se desarrolla el trabajo educativo.

Más que nada se debe trabajar con una evaluación continua que ha de considerarse como un medio para obtener información útil acerca del desarrollo del aprendizaje, por tanto, debe tomarse en cuenta como una herramienta efectiva para el mejoramiento del servicio educativo. Desde esta perspectiva el docente podrá orientar la evaluación para darse cuenta sobre lo que han aprendido los alumnos y con esto saber que aspectos hay que corregir; por ello no se deben perder de vista los siguientes momentos:

Evaluación diagnóstica: “Esta será aplicada al inicio del año escolar, con el objetivo de conocer el nivel de desarrollo cognitivo que tienen los alumnos, sus intereses y necesidades; así mismo, informarme sobre sus deficiencias y limitaciones”. (Casanova, 1998:75)

Todo en su conjunto permitirá que se pueda partir de la realidad del niño y no de suposiciones erróneas, de esta manera la enseñanza y el aprendizaje serán más significativos y objetivos tanto para el maestro como para el alumno.

Evaluación formativa: “Esta evaluación se hace durante el proceso enseñanza-aprendizaje, utilizando pruebas basadas en los contenidos desarrollados y enfocadas hasta donde sea posible a que el niño dé a conocer su propia concepción acerca de lo que se le plantea, de igual forma que resuelva problemas sencillos donde sea él quien elija sus procedimientos para llegar a su solución”. (Casanova, 1998:81)

Estas técnicas de evaluación permiten identificar aquellos aspectos que hacen difícil el propiciar y adquirir conocimientos; además se realiza con la finalidad de poder corregir las debilidades y deficiencias que se presentan durante el proceso de construcción o adquisición de conocimientos antes de emitir una calificación para cada alumno. Los datos que se obtengan me darán a conocer si realmente estoy logrando despertar aprendizajes significativos en los alumnos. Para que suceda esto realizaré diagnósticos durante períodos cortos, y así poder evaluar posteriormente todo el proceso no sin antes conocer que proceso siguieron mis alumnos para conocer su construcción.

Evaluación sumativa: Solo después de formular con claridad lo que espero de mi labor educativa, estaré en posición de determinar racionalmente el contenido y los métodos de enseñanza y por tanto de evaluar los resultados de ésta.

Dentro de la evaluación “se verifican y comparan los resultados logrados por los alumnos al igual que del maestro, pero en este caso el registro de evaluación que se tiene de cada alumno durante el período o ciclo escolar permitirá obtener una final, que será el resultado de la suma de las calificaciones obtenidas por su

desempeño escolar, cuyo resultado es fundamental para la acreditación del alumno si reúne el promedio estipulado por la normatividad". (Casanova, 1998:83)

En el cambio educativo no podía quedarse atrás la manera de evaluar, encaminada a satisfacer y hacer más significativo el proceso de construcción y comprensión de los conocimientos; enfocados a seleccionar de manera apropiada las estrategias y recursos más convenientes para orientar al alumno en el cumplimiento de sus objetivos con base a un diagnóstico y una evaluación permanente.

También se debe considerar que el sistema educativo viene condicionado por la sociedad en la que se implementa. Reproducen muchas de sus virtudes y muchos de sus defectos, que intenta superar desde el planteamiento renovador. Es la dialéctica habitual en la que se mueve la educación: se ve condicionada por la sociedad, reproduce de modo inconsciente, en la mayor parte de los casos sus rutinas y, a la vez, se propone soluciones innovadoras para llegar a una sociedad mejor.

Clarificación de conceptos Es importante, antes de abordar cualquier contenido de evaluación, distinguir algunos conceptos fundamentales, tales como evaluación calificación y medida.

El término calificación está referido exclusivamente a la valoración de la conducta de los alumnos (calificación escolar). Calificar, por tanto, es una actividad más restringida que evaluar. La calificación será la expresión cualitativa (apto/no

apto) o cuantitativa (10, 9, 8, etc) del juicio de valor que emitimos sobre la actividad y logros del alumno. En este juicio de valor se suele querer expresar el grado de suficiencia o insuficiencia, conocimientos, destrezas y habilidades del alumno, como resultado de algún tipo de prueba, actividad, examen o proceso.

La evaluación es un proceso que busca información para la valoración y la toma de decisiones inmediata. Se centra en un fenómeno particular. No pretende generalizar a otras situaciones.

La investigación es un procedimiento que busca conocimiento generalizable, conclusiones (principios, leyes y teorías), no tiene necesariamente una aplicación inmediata.

Ámbitos de la evaluación: Tradicionalmente, la evaluación se ha venido aplicando casi con exclusividad al rendimiento de los alumnos, a los contenidos referidos a conceptos, hechos, principios, etc., adquiridos por ellos en los procesos de enseñanza. A partir de los años sesenta, la evaluación se ha extendido a otros ámbitos educativos: actitudes, destrezas, programas educativos, materiales curriculares didácticos, la práctica docente, los centros escolares, el sistema educativo en su conjunto y la propia evaluación.

a) Función formativa: la evaluación se utiliza preferentemente como estrategia de mejora y para ajustar sobre la marcha, los procesos educativos de cara a conseguir las metas u objetivos previstos. Es la más apropiada para la evaluación de procesos, aunque también es formativa la evaluación de productos educativos,

siempre que sus resultados se empleen para la mejor de los mismos. Suele identificarse con la evaluación continua.

b) Función sumativa: suele aplicarse más en la evaluación de productos, es decir, de procesos terminados, con realizaciones precisas y valorables. Con la evaluación no se pretende modificar, ajustar o mejorar el objeto de la evaluación, sino simplemente determinar su valía, en función del empleo que se desea hacer del mismo posteriormente.

c) Evaluación global: se pretende abarcar todos los componentes o dimensiones de los alumnos, del centro educativo, del programa, etc. Se considera el objeto de la evaluación de un modo holístico, como una totalidad interactuante, en la que cualquier modificación en uno de sus componentes o dimensiones tiene consecuencias en el resto. Con este tipo de evaluación, la comprensión de la realidad evaluada aumenta, pero no siempre es necesaria o posible.

d) Evaluación parcial: pretende el estudio o valoración de determinados componentes o dimensiones de un centro, de un programa educativo, de rendimiento de un alumno, etc.

e) Evaluación interna: es aquella que es llevada a cabo y promovida por los propios integrantes de un centro, un programa educativo, etc. A su vez, la evaluación interna ofrece diversas alternativas de realización: autoevaluación, heteroevaluación y coevaluación.

* **Autoevaluación:** los evaluadores evalúan su propio trabajo (un alumno su rendimiento, un centro o programa su propio funcionamiento, etc). Los roles de evaluador y evaluado coinciden en las mismas personas.

* **Heteroevaluación:** evalúan una actividad, objeto o producto, evaluadores distintos a las personas evaluadas (el Consejo Escolar al Claustro de profesores, un profesor a sus alumnos, etc.)

* **Coevaluación:** es aquella en la que unos sujetos o grupos se evalúan mutuamente (alumnos y profesores mutuamente, unos y otros equipos docentes, el equipo directivo al Consejo Escolar y viceversa). Evaluadores y evaluados intercambian su papel alternativamente.

f) Evaluación externa: se da cuando agentes no integrantes de un centro escolar o de un programa evalúan su funcionamiento. Suele ser el caso de la "evaluación de expertos". Estos evaluadores pueden ser inspectores de evaluación, miembros de la Administración, investigadores, equipos de apoyo a la escuela, etc.

Estos dos tipos de evaluación son muy necesarios y se complementan mutuamente. En el caso de la evaluación de centro, sobre todo, se están extendiendo la figura del "asesor externo", que permite que el propio centro o programa se evalúe a sí mismo, pero le ofrece su asesoría técnica y cierta objetividad por su no implicación en la vida del centro.

g) Evaluación inicial: se realiza al comienzo del curso académico, de la implantación de un programa educativo, del funcionamiento de una institución

escolar, etc. Consiste en la recogida de datos en la situación de partida. Es imprescindible para iniciar cualquier cambio educativo, para decidir los objetivos que se pueden y deben conseguir y también para valorar si al final de un proceso, los resultados son satisfactorios o insatisfactorios.

h) Evaluación procesual: consiste en la valoración a través de la recogida continua y sistemática de datos, del funcionamiento de un centro, de un programa educativo, del proceso de aprendizaje de un alumno, de la eficacia de un profesor, etc. a lo largo del periodo de tiempo fijado para la consecución de unas metas u objetivos. La evaluación procesual es de gran importancia dentro de una concepción formativa de la evaluación, porque permite tomar decisiones de mejora sobre la marcha.

i) Evaluación final: consiste en la recogida y valoración de unos datos al finalizar un periodo de tiempo previsto para la realización de un aprendizaje, un programa, un trabajo, un curso escolar, etc. o para la consecución de unos objetivos.

2.3. IDENTIFICACIÓN Y DESARROLLO DE CATEGORÍAS CONCEPTUALES.

El individuo vive conforme a reglas y normas, en su devenir no ha dejado de inventar cosas nuevas. Los seres humanos tenemos razón además de instintos, el hombre es el único ser que posee la palabra, posee el sentido de lo bueno y lo malo y es capaz de participar en comunidad, como decía Aristóteles “El **hombre** es un animal político”.

El **ser humano** es libre, tiene conciencia de su grandeza y de sus limitaciones y lucha por cada vez vivir más y mejor. Las ciencias humanas han constituido un avance en la medida que estudian al ser humano en sociedad.

Para Platón (1984) la filosofía es una empresa en la cual entra en juego el destino último del hombre, ligada con la virtud. Afirma que “El **hombre** puede conocer verdaderamente, y trata ante todo de averiguar cuál sea el objeto genuino del conocimiento” (Anzenbacher, 1984:374)

Sin duda alguna todo el pensamiento de Platón (1984), al igual que toda su vida, gira en torno a un fuerte esfuerzo, hacia lo absoluto y trascendente, su objeto del verdadero conocimiento ha de ser estable y permanente, fijo, susceptible de definición clara y científica.

Es imprescindible tener claro el concepto de **hombre**, ya que el pensamiento resulta de la receptividad y el reconocer un objeto, logrando la intuición y concepto conformando todos los elementos del conocimiento.

Es trascendente considerar que “La **educación** es la acción ejercida por las generaciones adultas sobre aquellas que no han alcanzado todavía el grado de madurez necesario para la vida social. Tiene por objeto el suscitar y desarrollar en el niño un cierto número de estados físicos, intelectuales y morales que exigen de él tanto la sociedad política en su conjunto como el medio ambiente específico al que está especialmente destinado”. (Durkheim, 1976:55).

Si bien es preciso asumir que lo que entendemos por **educación** estará condicionado por múltiples factores que interactúan entre sí, entre ellos , una ideología dominante , es también importante mencionar que la educación no es un mero dispositivo de reproducción social , el cual cuyo último objetivo es el de transmitir cultura, y por ende reproducir un sistema ya existente con sus fortalezas y debilidades, esto último se enmarca desde una visión más realista de la función social de la educación.

No se puede concebir una **educación** para la perpetuación de un orden establecido, el que se base en fundamentos que a modo de dogmas no son cuestionados ya que se supone que las leyes de demanda y oferta al alcanzar el punto de equilibrio, establecerán lo que es mejor para cada situación, eso es lo que no debería promover la educación. Sino que más bien el fin de la educación es fundamentalmente liberar al hombre del determinismo, ya sea este genético o social, para que el ignorante no lo siga siendo, para que el pobre no siga siendo pobre, para que la miseria espiritual del hombre no siga encadenándolo a la tiranía de los medios. Educar es educar, en contra del destino que no hace más que repetir las miserias, las esclavitudes, las tiranías, etc. Savater, (2004).

Todo profesor conceptualiza la **enseñanza** como el quehacer diario dentro de su labor docente, sin embargo se considera que para lograr la tan nombrada calidad de la educación lo indispensable es que se enseñe bien, especialmente quienes están frente a grupo, logrando como finalidad facilitar los conocimientos y aprendizajes que son presentados por el maestro a sus alumnos para que estos los

comprendan y apliquen en beneficio de su vida diaria, al hablar de enseñanza los profesores se da relevancia al liderazgo sólido, capaz de generar consenso en torno a metas prioritarias y compromiso con la excelencia académica, así como de propiciar una actitud positiva hacia los alumnos y tener expectativas optimistas respecto a de su habilidades para alcanzar el dominio del currículo. Los maestros tienen la responsabilidad de enseñarles adecuadamente a sus discentes y en caso de que no aprendan a la primera, deben repetir la explicación y si los materiales curriculares no cumplen su función, encontrar o crear otros que sí lo hagan.

Es de suma importancia, para el **aprendizaje**, que los alumnos alcancen plenamente esta comprensión inicial del asunto. Si ello no se consigue, se compromete todo el proceso posterior del aprendizaje; este quedará lleno de lagunas y deficiencias, sin lograr jamás el grado de integración y asimilación deseados, si un profesor comprometió desde el principio irremediamente el aprendizaje de sus alumnos haciéndolo infecundo y estéril los alumnos no aprenderán nada como tal profesor, pues han empezado aprendiendo mal.

Al aprender se genera un conocimiento del que carecíamos mediante la reconstrucción de la experiencia, que posibilite actuar de modo más ajustado a las situaciones que se presenten en la vida cotidiana. Por tal motivo al considerar la aportación de Ausubel (1998 citado por Carretero) “el **aprendizaje** debe ser una actividad significativa para la persona que aprende y dicha significatividad está directamente relacionada con la existencia de relaciones entre el conocimiento nuevo y el que ya posee el alumno”. (p.27)

Al intentar definir al **profesor** se encuentra que se percibe como la “persona que por vocación dedica su existencia a transmitir a una nueva generación en síntesis de los aspectos teóricos, prácticos, éticos y estéticos de la cultura en forma equilibrada distinguiendo cuidadosamente los contenidos permanentes de los transitorios” (Santillana, 2000:1138)

La función del **profesor** es tan trascendente que llega a colaborar en fraguar el futuro de las familias y de la sociedad, por ello él debe ser consciente del valor de su labor debido a que trata ni más ni menos que con seres humanos, los errores o aciertos son irreversibles.

Al **alumno** se le considera el principal sujeto de conocimiento y la parte más importante de los procesos de aprendizaje y enseñanza es el alumno debido a que es quien aprende, aquel por quien y para quien existe la escuela, la cual debe adaptarse a él y no viceversa. Se puede decir que es la persona que recibe educación en un centro escolar.

Todo maestro tiene como objetivo que los **alumnos** alcancen los propósitos planteados, por tal motivo, las actividades organizadas deben relacionarse con los contenidos, con la edad e intereses de los discentes, así mismo con las características y condiciones en que se desarrolla el trabajo educativo.

Para Moreira (2002), la mente del **alumno** opera con representaciones determinadas por los invariantes operatorios de los esquemas. En esas representaciones es en donde se plasma el conocimiento del individuo. Los modelos

mentales son representaciones que se ejecutan en la memoria episódica; los esquemas de asimilación se construyen en la memoria a largo plazo y por eso tienen carácter de estabilidad. Tanto los modelos mentales como los esquemas se pueden definir por los invariantes operatorios que los caracterizan.

Los **contenidos** es un elemento del currículo que constituye el objeto directo de aprendizaje para los alumnos, el medio imprescindible para conseguir el desarrollo de capacidades. Tradicionalmente ha sido utilizado con una significación restrictiva, equivalente a concepto.

Todo aquello que un sujeto puede aprender, puede ser enseñado. Si planificar contribuye a mejorar el proceso de enseñanza y aprendizaje, la inserción en los programas de procedimientos y actitudes contribuirá a aumentar las posibilidades de su tratamiento y ejercicio sistemático. Así pues, la distinción que muestran los contenidos tiene como objetivo el enriquecer el trabajo educativo. **Contenido** como el conocimiento que, modelizado en el entorno, es objeto de estudio durante el proceso de enseñanza. El contenido está modelizado de forma externa e independiente de la estructura del entorno. Las referencias a estos componentes pueden ser directas o mediante el uso de propiedades y relaciones didácticas o instruccionales.

La vocación es otro aspecto importante para una buena **práctica docente**, ya que por medio de ésta se tienen ideas más claras y un compromiso profesional en el trabajo docente.

Un profesor que tiene vocación se responsabiliza, se entusiasma y se involucra en mejorar la enseñanza. Es importante reflexionar sobre el papel actual que tiene un profesor; que según Alezones (2004) es un eje entre los educandos y el contexto, como un líder entre los alumnos que facilita nuevos aprendizajes.

El concepto de **evaluación** es el más amplio de los tres, aunque no se identifica con ellos. Se puede decir que es una actividad inherente a toda actividad humana intencional, por lo que debe ser sistemática, y que su objetivo es determinar el valor de algo (Popham, 1990).

Se evalúa siempre para tomar decisiones. No basta con recoger información sobre los resultados del proceso educativo y emitir únicamente un tipo de calificación, si no se toma alguna decisión, no existe una auténtica evaluación.

Así pues, la **evaluación** es una actividad o proceso sistemático de identificación, recogida o tratamiento de datos sobre elementos o hechos educativos, con el objetivo de valorarlos primero y, sobre dicha valoración, tomar decisiones (García, 1989).

La **evaluación**, por tanto, se caracteriza como: Un proceso que implica recogida de información con una posterior interpretación en función del contraste con determinadas instancias de referencia o patrones de deseabilidad, para hacer posible la emisión de un juicio de valor que permita orientar la acción o la toma de decisiones.

2.4. SUJETOS INTERVINIENTES

El proceso de aprender es complementario al de enseñar. Aprender es el acto por el cual un alumno intenta captar y elaborar los contenidos expuestos por el profesor, o por cualquier otra fuente de información. Él lo alcanza a través de unos medios (técnicas de estudio o de trabajo intelectual). Este proceso de aprendizaje es realizado en función de unos objetivos, que pueden o no identificarse con los del profesor y se lleva a cabo dentro de un determinado contexto.

El objetivo de este capítulo es analizar el método a seguir por parte del profesor para realizar su función de la forma más eficaz posible.

Antes de entrar en ello, sí quiero hacer una reflexión sobre el hecho de que el profesor no es una mera fuente de información, sino que ha de cumplir la función de suscitar el aprendizaje. Ha de ser un catalizador que incremente las posibilidades de éxito del proceso motivando al alumno en el estudio.

2.4.1. PROFESOR

La educación de los jóvenes debe tener como una de sus metas principales el desarrollo de sus facultades, la formación de personas dotadas de altas cualidades morales, psicológicas, sociales y pedagógicas profundamente apegadas a los nobles ideales de desarrollo personal y social del alumno para que le permita competir en esta vida actual llena de obstáculos.

El profesor debe contribuir a fomentar los procesos cognitivos del alumno. Su función debe ser la de presentar el material didáctico de manera organizada, coherente y de calidad, de modo que lleve relación con los contenidos, e identifique los conocimientos previos que el alumno tiene para que en base a ellos seleccione el material que les presentará, para que la clase sea emotiva, interesante y productiva con el propósito de obtener un aprendizaje significativo; pero, para que esto se logre el profesor debe poner ejemplos que tengan relación con la vida cotidiana.

En la escuela, al estudiante desarrolla sus propias estrategias de trabajo con la ayuda del profesor, obtiene la capacidad de reflexionar y expresar su propio punto de vista, sobre temas tratados en la clase y en la sociedad donde convive.

El maestro como mínimo debe tener las siguientes características para poder llevar a cabo con calidad la impartición de sus clases.

- Ser un líder en el grupo.
- Saber estimular a sus alumnos hacia el trabajo.
- Conozca la asignatura, teniendo los elementos básicos.
- Coherencia entre el actuar y el decir.
- Experto en el manejo de la micro-enseñanza.
- Dar el trato humano a sus alumnos.
- Ser innovador.

- Manejo adecuado de técnicas y materiales de estudio.
- Un formador de hábitos, habilidades y actitudes.
- Un enfrentador de la realidad.
- Mostrar capacidad para mantener el orden en el aula, pero sin rigidez con respecto a las cosas pequeñas.
- Deseo de convertir el trabajo en algo claro, interesante y de demostrar su utilidad para el alumno.
- Sentido del humor, simpatía, buena disposición.
- Sentido de justicia, sin prejuicios ni favoritismos.
- Que sea trascendente en sus alumnos.
- Persona que se esté actualizando permanentemente.

2.4.2. ALUMNO

Los alumnos de educación normal a distancia son personas que se encuentran en un proceso de formación como individuos que, tienen ideas, valores, y sentimientos respecto a la vida y a sí mismas.

Hay consolidación de la identidad y comienzo de la realización del proyecto de vida. La crisis experiencial o de realismo es la que se da entre la adultez joven y la

adultez media, la cual una vez superada (integración de lo valórico con lo laboral, o realismo y practicismo) da paso a la adultez media.

En la adultez joven hay que tomar muchas responsabilidades. Las tareas propias de la edad tienen que ver con el mundo social (pareja, trabajo, hijos, etc.). El rol activo que se asume es el término de la moratoria psicosocial Erikson (1983). Hay construcción y establecimiento de un estilo de vida, se organiza la vida de forma práctica, se llevan a cabo propósitos. Por otra parte, también hay mucha exploración y aprendizaje (no todos los roles que se asumen son definitivos).

En lo biológico, las funciones están en su máximo funcionamiento, están estables, lo que se traduce en seguridad, poder y dominio.

A nivel psicológico, esta sensación de dominio se manifiesta en un sentimiento de autonomía. Esto permite utilizar las energías de forma más eficiente. Por todo este proceso hay que dominar las tensiones, se debe persistir en el logro de objetivos y no caer en objetivos intermedios.

Las transformaciones se dan al nivel de los nuevos roles que se viven. Comparten ansiedades, pueden brindarse apoyo, ayuda. Por otro lado, son una fuente importante de gratificación.

Las relaciones entre pares, son mucho menos intensas que en la adolescencia y la vejez. Dedicar menos tiempo y energía a los amigos, pues se enfoca más a la construcción de la familia y al ámbito laboral.

Se desarrollan redes de apoyo social que colaboran con el logro de las tareas propias de la edad. El grupo de amigos se va haciendo cada vez más restringido, se empiezan a marcar más las diferencias en los estilos de vida que llevan. Establecer nuevos amigos es una tarea propia de la adultez joven, porque hay nuevos mundos que se abren.

La crisis se genera por la confrontación entre ideales de adolescente y el actuar coincidentemente en la vida diaria. En general, esta confrontación arroja un déficit. Muchos transmiten una sensación de mucho cansancio, que influye en cómo llevo a cabo los valores.

Resolución positiva, darle mayor equilibrio a los ideales, en relación a lo real, lo cotidiano. Saber que no se puede hacer todo lo que uno quisiera que fuera posible. Atender a los ideales dentro de la práctica.

Resolución negativa, obviar la realidad dándole importancia sólo a los ideales. Olvidarse de los ideales para seguir sólo lo práctico. Se pierde el respeto por la palabra dada.

Los adultos jóvenes viven el proceso de humanización, se aceptan y perdonan a sí mismos el hecho de no luchar por sus ideales. Se busca el logro de la intimidad, la que se encuentra en todas las áreas.

Intimidad al relacionarse con otros. Capacidad de compartir con otro la propia identidad y de enriquecerse compartiendo. Se genera un intercambio entre las

personas (afectivo, intelectual, etc.). La relación íntima que debe establecer el adulto joven tiene que ser externa a la familia.

Aislamiento, no establecer contactos interpersonales. No se logra intercambio con nadie, por lo tanto no son reconocidos. La gente tiende a aislarse porque, probablemente, no resolvió positivamente la crisis de identidad. Angustia, temor a perderse en otro. Se tiende a la promiscuidad (relaciones con muchos, pero sin entregarse a ninguno), se disfraza el logro de la intimidad; o se tiende al aislamiento total.

2.5. NORMATIVA.

La formación inicial de los profesores de educación primaria tiene carácter nacional, con flexibilidad para comprender la diversidad regional, social, cultural y étnica del país. La educación básica en México, de acuerdo con lo que establece el artículo tercero constitucional y la ley general de educación, es nacional tanto porque es un medio para promover la igualdad de oportunidades a través del acceso de todos los niños del país al dominio de los códigos culturales y las competencias fundamentales que les permitan una participación plena en la vida social.

El Programa de Desarrollo Educativo 1995-2000 establece como prioridad el desarrollo de una acción intensa y adecuadamente preparada para consolidar a las escuelas normales y mejorar de manera sustancial su funcionamiento, basado en la consideración de que la calidad de la educación depende en gran medida del

desempeño cotidiano de los profesores de educación básica, quienes requieren de una formación inicial sólida y congruente con las necesidades de trabajo.

De ahí se deriva el Programa para la Transformación y el Fortalecimiento Académicos de las Escuelas Normales, con una perspectiva integral que considera todos los aspectos centrales de la actividad de las instituciones normalistas.

El Programa parte de la convicción de que las escuelas normales deben seguir formando a los maestros de educación básica, como lo han hecho en el pasado, pero respondiendo a las demandas cada vez mayores y más complejas que se derivan de la necesidad de una educación suficiente para todos, de alta calidad formativa y que distribuya con equidad sus beneficios. Esta posición se funda no sólo en la valoración de lo que la tradición normalista ha significado para el país, sino también en el convencimiento de que, en el momento actual, ningún otro tipo de institución podría realizar con mayor eficacia la tarea de formar a los nuevos maestros. Sin desconocer las limitaciones y carencias que las afectan, es indudable que las escuelas normales constituyen un recurso educativo insustituible, por la experiencia, dedicación y competencia profesional de miles de maestros y directivos.

Para el logro de los propósitos del Programa para la Transformación y el Fortalecimiento Académicos de las Escuelas Normales y, en particular, de la reforma académica, ha sido fundamental contar con el interés, la participación decidida y el esfuerzo de los profesores, estudiantes y directivos de las escuelas normales, así como de las autoridades educativas estatales.

La tarea es compleja y su realización implica riesgos, dificultades y el compromiso permanente y renovado de todos los involucrados; pero es, sin duda, un reto que vale la pena atender, pues se trata de fortalecer y transformar a las instituciones que, al preparar a los maestros que México necesita, realizan una aportación insustituible al mejoramiento de la educación del país.

De acuerdo con las disposiciones de la Ley General de Educación, este plan de estudios tendrá vigencia en todos los planteles públicos y privados que ofrecen la formación inicial para profesores de educación primaria en el nivel de licenciatura. La aplicación del plan se inició en el ciclo escolar 1997-1998, con los estudiantes inscritos en el primer grado, y se extenderá progresivamente un grado cada ciclo escolar, hasta alcanzar su aplicación plena en el periodo 2000-2001.

Este plan forma parte del Programa para la Transformación y el Fortalecimiento Académicos de las Escuelas Normales desarrollado por la Secretaría de Educación Pública, en coordinación con las autoridades educativas de las entidades federativas, cuyas acciones iniciales se llevaron a cabo desde agosto de 1996 y que continuarán durante la actual administración del gobierno federal. El programa, cuya estructura se describe más adelante, se deriva de los compromisos expresados en el Programa de Desarrollo Educativo 1995-2000.

Esta noción deberá reflejarse en la percepción de los futuros maestros sobre su actividad profesional, entendiendo que aun cuando el grupo constituye la unidad natural de trabajo escolar, deberá realizarse un esfuerzo continuo para conocer a

cada alumno y para desarrollar actividades de enseñanza y relaciones educativas que estimulen el desarrollo de las potencialidades de cada uno.

En particular, los alumnos normalistas advertirán que ciertos ambientes familiares, culturales y sociales preparan a los niños para desenvolverse con mayor facilidad en el medio escolar, mientras en otros casos hay una menor correspondencia entre las experiencias ambientales de los alumnos y las demandas planteadas por las actividades en la escuela. Estas variaciones no implican diferencias en las capacidades que los niños pueden desarrollar, pero exigen del maestro una sensibilidad especial para estimular el aprendizaje de aquellos que, por razones diversas, se encuentran en condiciones más vulnerables y de mayor riesgo frente al fracaso escolar. En este sentido, los maestros en formación deberán asumir que su desempeño en el grupo escolar juega un papel central en el logro de la equidad educativa.

La expresión artística, la educación física y las actividades deportivas constituyen aspectos importantes de la formación de los futuros maestros. En la formación integral del maestro es indispensable el desarrollo de sus capacidades de expresión y apreciación artísticas, así como la adquisición de hábitos y aficiones relativas a la educación física y las prácticas deportivas. Este componente formativo tiene dos significados distintos, aunque estrechamente relacionados: contribuye al bienestar y al desarrollo equilibrado de los estudiantes normalistas, y los orienta y capacita para integrar esas actividades, oportuna y adecuadamente, en la educación de los niños.

Para el fomento de las capacidades mencionadas, será conveniente que en la organización de los estudios se disponga de tiempos programados que ofrezcan elementos comunes de formación y actividad a los estudiantes, así como de tiempos adicionales que puedan ocuparse de manera flexible y sin programación rígida. La experiencia de las escuelas normales en la organización de clubes y grupos estables para actividades artísticas y deportivas es una tradición que debe conservarse, pues profundiza y enriquece el aprendizaje que los estudiantes obtienen en los espacios formalizados en el mapa curricular.

El plan y los programas de educación normal tendrán como objetivo que, al adquirir los conocimientos de tipo disciplinario, los estudiantes los asocien con las necesidades, los procesos y las formas de aprendizaje de sus futuros alumnos, con actividades didácticas específicas, con recursos para la enseñanza y con determinados propósitos y modalidades de evaluación, que con mayor probabilidad sean congruentes con el campo de estudio que corresponda.

2.5.1. ARTÍCULO TERCERO CONSTITUCIONAL

A partir de la firma del acuerdo Nacional para la Modernización de la Educación se promovió una gran transformación del sistema educativo mexicano. Poco a poco se reestructura, se reformulan los contenidos y se puso en práctica la revalorización de la dimensión social de la labor de todos los maestros. A la vez de estos acontecimientos, el artículo tercero de la constitución política reza de la siguiente manera:

La legislación vigente del sistema educativo mexicano, la Constitución política de México y la Ley General de Educación (LGE) son los principales documentos legales que regulan el sistema educativo mexicano. El artículo tercero de la Constitución estipula que todo individuo tiene derecho a recibir educación y que la federación, los estados y los municipios la impartirán en los niveles de preescolar, primaria y secundaria. Asimismo establece que la primaria y la secundaria son obligatorias. El Estado promoverá y atenderá todas las diferentes modalidades educativas incluyendo la educación superior, apoyará la investigación científica y tecnológica, y alentará el fortalecimiento y difusión de la cultura de México.

“La educación que imparta el estado tenderá a desarrollar armónicamente todas las facultades del ser humano y fomentará en él, a la vez, el amor a la patria y la conciencia de solidaridad internacional, en la independencia y en la justicia”.
(Constitución Política de los Estados Unidos Mexicanos, 2010:4)

“Para dar pleno cumplimiento a lo dispuesto en el segundo párrafo y en la fracción II, el ejecutivo federal determinará los planes y programas de estudio de la educación primaria, secundaria y normal para toda la República. Para tales efectos, el Ejecutivo Federal considerará la opinión de los gobiernos de las entidades federativas y de los diversos sectores sociales involucrados en la educación, en los términos que la ley señale” (Constitución Política de los Estados Unidos Mexicanos, 2010:4)

“Las universidades y las demás instituciones de educación superior a las que la ley otorgue autonomía, tendrán la facultad y la responsabilidad de gobernarse a sí mismas; realizarán sus fines de educar, investigar y difundir la cultura de acuerdo con los principios de este artículo, respetando la libertad de cátedra e investigación y de libre examen y discusión de las ideas; determinarán sus planes y programas; fijarán los términos de ingreso, promoción y permanencia de su personal académico; y administrarán su patrimonio.

Las relaciones laborales, tanto del personal académico, como del administrativo, se normarán por el apartado A del artículo 123 de esta Constitución, en los términos y con las modalidades que establezca la Ley Federal de Trabajo conforme a las características propias de un trabajo especial, de manera que concuerden con la autonomía la libertad de cátedra e investigación y los fines de las instituciones a que esta fracción se refiere” (Constitución Política de los Estados Unidos Mexicanos, 2010:5)

Es importante cumplir con lo estipulado en el Artículo Tercero Constitucional, respecto a la aplicación de los planes y programas de estudio que se establecen a nivel nacional para lograr la educación de calidad que se desea, entonces significa atender e impulsar el desarrollo de las capacidades y habilidades individuales, en los ámbitos intelectual, afectivo, artístico y deportivo, al tiempo que se fomentan los valores que aseguren una convivencia social solidaria y se prepara para la competitividad y exigencias del mundo del trabajo.

2.5.2. PROGRAMA DE DESARROLLO EDUCATIVO

El gobierno federal determina los planes y programas de estudio de la educación primaria, secundaria y Normal (magisterio) a nivel nacional, tomando en consideración las opiniones de los gobiernos de las entidades federativas y de los diversos sectores involucrados. La educación impartida por el Estado es laica y está orientada por los resultados del progreso científico; por tanto, lucha contra la ignorancia, las servidumbres, los fanatismos y los prejuicios.

El sistema educativo mexicano se caracteriza por su complejidad, que busca identificar y reconocer los principales logros y limitaciones que presenta la educación en nuestro país.

En el transcurso del siglo XX la educación de México ha tenido diversos logros y limitaciones paso de una sociedad mayoritariamente analfabeta, a otra en la que, uno de cada tres mexicanos está en la escuela. La perspectiva histórica, es indiscutible, se abrieron oportunidades de desarrollo personal, movilidad social y mejoramiento económico para varias generaciones. En seguida se mencionan algunos de los grandes problemas del Sistema Educativo Nacional.

Equidad. Los servicios que se ofrecen en materia educativa siguen siendo escasos en gran parte del territorio nacional. La equidad es el mayor reto, se pretende que los estudiantes de educación básica no tengan tanto índice reprobación y deserción, que al terminarla continúen con el nivel media superior y superior, ya que también muestra grandes limitaciones. En lo que se refiere a la equidad de

género ya hay más mujeres que terminan exitosamente sus estudios; aunque en las áreas rurales y entre la población indígena aún hay graves rezagos en este sentido.

Calidad de la educación. La calidad aún no corresponde a las expectativas de la sociedad, y no está a la altura del nivel educativo que deseamos para el país. Los exámenes de ingreso a la educación media superior y superior permiten observar que los aspirantes presentan competencias débiles especialmente en razonamiento verbal y matemático.

Por lo anterior se puso en marcha la reformulación curricular, centrada en el aprendizaje, un sistema de actualización permanente de los maestros y directivos de educación básica y se crearon centros de maestros. En educación primaria las innovaciones pedagógicas todavía no llegan a las aulas, pocos maestros las han incorporado a su práctica docente.

En secundaria se llevó a cabo una reforma que resultó insuficiente para superar la fragmentación de conocimientos y de la experiencia educativa de los estudiantes. México ha proporcionado gratuitamente libros de textos a todos los educandos de primaria desde los años sesenta.

En las últimas décadas en la educación media superior se han diversificado las modalidades, revisado y actualizado los planes y programas de estudio, más no con la profundidad deseada. Sin embargo éste nivel educativo, aún no encuentra una identidad que deje atrás los esquemas tradicionales y su aislamiento.

El personal docente es un factor crítico. En la educación media superior los docentes son contratados bajo el régimen de horas, semana, meses; lo cual obstaculiza los esfuerzos para lograr el mejoramiento individual y colegiado. Las autoridades educativas federales y estatales han promovido programas de capacitación y actualización de docentes. Esta actividad debe ser permanente y la mayoría de las instituciones no cuenta con programas adecuados para ello. Integración, coordinación y gestión del sistema educativo.

Se busca homogeneizar las condiciones de trabajo del magisterio, y por ellos los sindicatos de maestros apoyaron la desconcentración. A partir de los años setenta del siglo XX, la excesiva centralización comenzó a mostrar su ineficacia.

El Acuerdo Nacional para la Modernización Educativa de 1992, constituyó un avance, para descentralizar la operación de los servicios educativos, se realizó siguiendo un esquema que reprodujo la estructura central en todas las entidades federativas en lugar de adecuarse a las circunstancias de cada uno.

El reto ahora es avanzar en el proceso de descentralización, buscando esquemas adecuados a las condiciones locales y cuidando de no repetir los vicios y problemas que debieron superarse.

En la educación media superior y superior existen fuertes problemas. Hay poco trabajo colegiado y no se aplican mecanismos definidos para la participación de los estudiantes.

Los programas de desarrollo de la educación han permanecido al margen en la toma de decisiones en materia educativa. Los niños mexicanos pasan en el aula 20 horas a la semana de las 40 que conforman el ciclo escolar, para un total ideal de 800 horas; en contraste utilizan en promedio frente a la televisión aproximadamente 30 horas a la semana de las 52 que integran el año lectivo, obteniendo un total de 1500 horas cerca del doble de las que deberían pasar en la escuela.

La evaluación permanente y sistemática, que cambia la participación de instancias externas e internas, es un importante instrumento de gestión. Los procesos de evaluación, investigación e innovación educativa, necesitan contar con datos validos y confiables sobre el sistema, como el número de escuelas, maestros y alumnos, la permanencia, la deserción y la reprobación, entre muchos otros indicadores.

Se visualiza que en el 2025 el Sistema Educativo Nacional ofrecerá a toda la población del país una educación pertinente, incluyente e integralmente formativa. El propósito principal del Enfoque Educativo para el siglo XXI es contribuir al desarrollo de México, con justicia y equidad.

El sistema educativo se transformará en una organización que aprenderá de su entorno y se adaptará rápidamente a sus cambios, con una estructura flexible y diversificada, que corresponderá a un auténtico federalismo, con la participación y el apoyo de toda la sociedad.

De acuerdo al Plan Nacional de Educación 2000-2006, el Enfoque Educativo para el siglo XXI, en 2025, tendrá como indicativo que la educación mexicana será:

- ✓ Equitativa y con buena calidad, porque asegurará igualdad de oportunidades de ingreso, de permanencia y logro.
- ✓ Pertinente, con una oferta creativa de opciones y una gama rica y diversificada de programas e instituciones.
- ✓ Incluyente, porque atenderá la diversidad cultural regional, étnica y lingüística del país.
- ✓ Formativa, porque conjuntará propósitos científicos y técnicos con una concepción de humanismo para nuestros tiempos.

Las concepciones pedagógicas serán:

- ✓ Efectivas, los estudiantes constituirán el centro de atención, asegurando el dominio de los conocimientos y habilidades para aprender a lo largo de la vida.
- ✓ Innovadoras, por integrar nuevas tecnologías de información y comunicación; los educadores se actualizarán permanentemente. Las aulas no serán el único lugar de aprendizaje.
- ✓ Realizadoras, porque formarán personalidades libres y ciudadanos con valores democráticos, capaces de convivir armónicamente.

Por tal motivo se entiende que los niveles de aprendizaje de los alumnos serán elevados, al tiempo que las diferencias regionales se habrán reducido, y la calidad del sistema educativo tendrá reconocimiento nacional e internacional.

Todas las escuelas e instituciones contarán con instalaciones e infraestructura suficiente y en buen estado.

En cuanto los recursos financieros, gracias al esfuerzo de los tres niveles de gobierno y de la sociedad, la producción del gasto público y del Producto Nacional que se destine a la educación habrá alcanzado niveles similares a los de países de mayor desarrollo.

Los aspectos estructurales, jurídicos, de consulta y participación social, funcionará de la siguiente manera:

- ✓ El sistema Educativo Nacional estará integrado por las 32 entidades federativas con una articulación que respetará la especificidad de cada uno y hará que el conjunto se enriquezca con la interacción de todos.
- ✓ Los tres grandes tipos de educación básica, media superior y superior, habrán consolidando un perfil propio.
- ✓ El Sistema Educativo Nacional proporcionará una educación pertinente para la vida y el trabajo a quienes no hayan podido beneficiarse plenamente.

- ✓ Los Estados habrán fortalecido sus estructuras de coordinación con las instancias federales a fin de que ambas puedan brindar una mejor atención a las escuelas.
- ✓ Existirá un marco jurídico y órganos de consulta completos y funcionales.
- ✓ La transformación será tal, que la educación tendrá una organización que aprenderá de su entorno.
- ✓ Los subprogramas de educación básica, media superior y superior tendrán objetivos estratégicos. Cada uno de ellos será desarrollado por un conjunto de políticas generales, objetivos particulares y líneas de acción, con metas precisas.

Los objetivos estratégicos del Programa Nacional de educación congruentes con las estrategias del Plan Nacional de Desarrollo son:

- Ampliar el sistema educativo privilegiando la equidad.
- Proporcionar una educación de buena calidad para atender las necesidades de todos los mexicanos.
- Impulsar el federalismo educativo, la planeación, la coordinación, la integración, la gestión institucional y la participación social.

La educación mantendrá una alta prioridad en las políticas, lo que se refleja en la inversión del Estado en servicios educativos.

Las autoridades establecerán mecanismos de comunicación, diálogo respetuoso y consenso con los organismos gremiales y confrontarán sistemáticamente sus puntos de vista con los de los especialistas.

Existirá buena relación y entendimiento con los medios de comunicación, lo que será de gran apoyo para cumplir con los propósitos de la educación.

De acuerdo al Plan Nacional de Educación 2007-2012, se busca reducir las desigualdades regionales, de género y entre grupos sociales en las oportunidades educativas.

No basta con tener una escuela cerca de una comunidad; se necesita un entorno económico y familiar favorable para ingresar y mantenerse en ella. En un país como México, caracterizado por elevados contrastes entre las familias y entre las regiones, es necesario apoyar a los estudiantes más rezagados de modo que estén en condiciones de aprovechar las oportunidades que ofrece la educación. Propiciar la igualdad de oportunidades educativas entre las dimensiones personal y regional.

Impulsar el desarrollo y utilización de nuevas tecnologías en el sistema educativo para apoyar la inserción de los estudiantes en la sociedad del conocimiento y ampliar sus capacidades para la vida.

Las acciones para modernizar instalaciones y equipo fortalecerán la dotación de computadoras y la actualización de sistemas operativos. El uso de tecnologías será fundamental para lograr una presencia cada vez más exitosa de los ciudadanos

en la sociedad global del conocimiento, incluyendo, desde luego, la educación y la capacitación a distancia y el desarrollo de una cultura informática.

Promover la educación integral de las personas en todo el sistema educativo; la educación, para ser completa, debe abordar, junto con las habilidades para aprender, aplicar y desarrollar conocimientos, el aprecio por los valores éticos, el civismo, la historia, el arte y la cultura, los idiomas y la práctica del deporte. La diferencia de resultados que desfavorece al sistema de educación pública frente al privado descansa, principalmente, en la ausencia generalizada de este enfoque integral.

2.6. ALTERNATIVAS DE SOLUCIÓN.

Aguascalientes es un Estado con una excelente trayectoria en la formación de docentes desde hace más de cien años. La labor que han desempeñado como instituciones públicas la Benemérita Escuela Normal de Aguascalientes (ENA), la Escuela Normal Rural Justo Sierra Méndez de Cañada Honda, el Instituto Federal de Capacitación del Magisterio (IFCM-CAM), el Centro Regional de Educación Normal de Aguascalientes (CRENA), la Unidad Descentralizada para los Estudios de Licenciaturas en Educación Preescolar y Primaria, que luego daría lugar a la Universidad Pedagógica Nacional (UPN), la Escuela Normal Superior Federal de Aguascalientes Profr. José Santos Valdés (ENSFA), la Escuela Normal de Rincón de Romos, amén del Instituto Guadalupe Victoria como plantel particular y sin dejar de mencionar las instituciones desaparecidas como la Escuela Normal de Educación Física de Aguascalientes Profr. Enrique Olivares Santana, el Complejo Educativo

Rafael Ramírez y la Escuela Normal de Especializaciones Profr. Mario Aguilera Dorantes; advierten el significado de la entidad en los escenarios nacionales de la educación.

La Universidad Autónoma de Aguascalientes y la Universidad Bonaterra vienen ofreciendo a los egresados del bachillerato licenciaturas orientadas a la docencia y a los maestros en ejercicio, posgrados en educación. Sólo la UPN ofrece posgrados y la ENSFA egresó 187 maestrantes en 1999.

2.6.1. CONTROL EN EL INGRESO

Las escuelas normales y con ciertas resistencias a la UPN, se les ha agrupado bajo la identificación de las siglas IFAD (Instituciones Formadoras y Actualizadoras de Docentes) y que por sus tareas específicas preparan a los estudiantes para llegar a ser profesionistas de la educación en las licenciaturas de Educación especial, Educación preescolar, Educación primaria, Educación secundaria, Educación física, Educación artística y Educación inicial.

Tanta ha sido la matrícula en las normales que actualmente se sostiene que hay muchos más maestros que plazas, para ocuparlos después de egresar. Es decir, falló la planeación con que se podía cuidar el triple interés por desarrollar una educación de calidad desde la perspectiva de las IFAD: ingreso-preparación-egreso.

El ingreso, sobre todo en los últimos años, se enriqueció por las disposiciones superiores. Ninguna normal puede inscribir algunos de nuevo ingreso sin las órdenes debidas de las autoridades en turno.

Luego, no es muy creíble que esos planteles tengan la culpa de relajar la disciplina al permitir el acceso a una cantidad excesiva de estudiantes para alguna licenciatura de docencia. Con el espejismo clientelar de padres de familia, maestros y otras agencias sociales, hay alumnos que dicen estudiar la normal porque al egresar tendrán una plaza segura de trabajo.

Desde luego, es importante señalar que no todos los bachilleres encuentran acceso en otras instituciones de educación superior donde los costos son prohibitivos para ellos o bien, les asiste la sospecha de que se procurará orientarlos hacia carreras que culminarían en su desempeño como técnicos. Las aspiraciones, metas y expectativas se ven frustradas en esa lucha de acceso imposible. Se concluye en que tendrán que estudiar lo que los planeadores de la educación les han asegurado como panacea en sus problemas existenciales.

Para el ingreso a las normales se requiere que un consejo académico elabore los exámenes de admisión a efecto de prever la medición y evaluación de conocimientos, las habilidades y actitudes más esenciales en la formación de docentes. De nada sirven los mecanismos de admisión que no respetan los resultados de EXANI, incluso, este instrumento ha sido cuestionado por su carencia de validez.

En ese proceso es importante que al interior de las escuelas se organice un equipo de maestros distinguidos por su desempeño académico y suficiente sensibilidad profesional y ética, quienes les aplicarían una entrevista a los alumnos admitidos.

Las dos evaluaciones darían como resultado criterios de selección, lo que a su vez minimizarían los juicios erróneos acerca de que los alumnos que provienen de medios y escuelas marginadas de educación media tendrían menos posibilidades de ingreso.





2.6.2. APLICACIÓN DE PLANES Y PROGRAMAS DE ESTUDIO.

Los planes de estudio para formar a los futuros docentes pasaron por una vigencia, antes de su último establecimiento normativo, de 13 a 15 años en algunas licenciaturas. Fundamentados en la psicología cognitiva que privilegia más los procesos del conocimiento sobre los sentimientos y la vida afectiva, esos planes abordan una serie de compromisos de los formadores y de los estudiantes de frente al entorno.

Que los estudiantes de las normales hagan más praxis del espíritu pedagógico, más crítica de su propia práctica docente y, como un intento de reencontrar los tiempos perdidos, establecer la función protagónica del estudiante, del maestro y de la institución.

Eso del constructivismo que se ha instalado para decir lo que dijeron los psicopedagogos desde el comienzo del siglo XX, ahora busca dar saltos cuantitativos y cualitativos sin apenas animarse a lanzar el primero: actualizar a los formadores de docentes con permanencia, persistencia y calidad, tanto en los contenidos como en las formas de abordar su enseñanza a través de toda una cultura de la planeación, evaluación, participación y compromiso.

La formación de los estudiantes en las normales requiere de actitudes renovadas de los maestros que los atienden. Ahí deben estar los mejores maestros, distinguidos por su práctica pedagógica y su acción ejemplificadora que conduzcan a los alumnos hacia modelos de enseñanza y de aprendizaje a la altura de la dignidad profesional. Las normales deben ser, además de escenarios de formación y actualización de docentes:

-  Casas de cultura y de artes.
-  Centros de información.
-  Laboratorios de demostración pedagógica.
-  Centros de investigación educativa.

El problema de la formación de docentes encuentra serios obstáculos en la creación de voluntades. Si en la escuela empezáramos por educar la voluntad, se tendrían mejores resultados para la educación valoral, ya que se aprende como recetario de cocina, cuando debería tener como referencia el modelo y la imitación de los adultos, maestros, padres, funcionarios, instituciones, dependencias y asociaciones.

Encontramos maestros de las IFAD resistentes al cambio de actitudes y a la actualización profesional permanente. En muchos casos recayó la culpa en la homologación salarial, cuyo reglamento –sin cumplimiento hasta la fecha – prevé una descargada grotesca de horas/clase/grupo, amén de una insultante política en los

corrimientos y recategorizaciones de plazas. Las frustraciones y decepciones se han generalizado, las neurosis se transfieren y vemos estudiantes con carencias de elementos básicos escolares más las influencias caracterológicas de formadores cargadas de ansiedad y resentimientos. La simulación no se destierra. En la práctica docente, los estudiantes aclaman y reclaman la presencia de los supervisores, que apoyen el cumplimiento de los propósitos, pendientes de las deficiencias para reorientar la acción educadora.

2.6.3. TALLERES Y DIPLOMADOS

Taller “El pensamiento divergente; la importancia del dominio de contenidos para ejercer practicas docentes exitosas”

Diplomado “El pensamiento divergente; la demostración de estrategias de enseñanza y de aprendizaje, con el desarrollo de competencias básicas”

Talleres de cultura física que vayan preparando cuadros competentes en el deporte, atletismo y recreación.

Talleres de acción productiva que enseñen el aprovechamiento de los recursos naturales con una actitud ecológica.

Talleres de verdaderos paradigmas de la enseñanza y el aprendizaje de los idiomas.

Talleres de cultura regional que rescaten los valores, creencias, costumbres y tradiciones de la población.

Talleres de estudio donde se desarrollen las competencias básicas y especiales tanto de los estudiantes como de los docentes.

Sin embargo, vemos que en la formación de los futuros docentes muy a pesar de los buenos deseos, los recursos que se asignan son insuficientes. No hay presupuesto, por ejemplo, para la investigación educativa, la difusión cultural y la extensión educativa.

La actitud de los formadores de docentes puede ser constructiva dependiendo de su intención; puesto que no es suficiente, amplia, decidida y desinteresada la capacidad de donación, que puede convertirse en acto de destrucción y necrofilia en vez de tener correspondencia con las necesidades reales de los futuros maestros se orienta hacia los que se alejan de esa actitud y pretenden aprovecharla como una confusión eterna.

La intención estaría entonces constituida por el espíritu crítico, dejando en extremado ejercicio la ideología cuyas ideas viven sometidas a sus propias leyes y que los maestros transmiten muchas veces sin conciencia de los fines que persigue.

El espíritu crítico –como actitud intelectual – consiste en la resolución de no aceptar ninguna afirmación sin antes no haber conocido su legitimidad. La metodología de los formadores con frecuencia aparece disfrazada de conocimiento y éste, confundido con lo que se llama progreso y tecnología de punta.

2.6.4. INVESTIGACIÓN-ACCIÓN.

El personal docente que disfruta de su plaza con el nivel de profesor investigador de enseñanza superior, se dedica en un alto porcentaje a la realización de actividades administrativas e irrelevantes, sacrificando la parte sustancial de su profesión. En docencia, eje rector de la formación, se circunscriben generalmente a la planeación del curso académico orientados más por el sentido común y la reproducción de modelos anquilosados, que por los fundamentos teóricos y prácticos de la ciencia, la pedagogía, la psicología, la sociología, la economía y la política. No hay un solo plantel a nivel estatal y nacional que se pueda identificar con alguna de las grandes teorías, ya sea skinneriana, piagetana, vygotskiana o watsoniana, tampoco bajo las ideas de la escuela nueva (activa), de la filosofía de la escuela rural mexicana, del humanismo pedagógico, o de la enseñanza centrada en competencias, por mencionar algunas.

En tanto la formación de los futuros docentes se haga sólo con buenos propósitos por aquello de que sólo de buenas intenciones está lleno el camino que lleva al infierno, y no con intencionalidad concreta, no se alejarán los resultados del fracaso escolar en las IFAD y como consecuencia, en los otros niveles educativos. La formación de los futuros maestros camina esquivando el zigzag del péndulo que toca por un extremo la simulación y la transposición sociológica y política y, por otro, las complacencias mutuas para que las cosas continúen igual.

No hay nada fortuito, menos en educación, por eso, el dejar que las normales se vayan desgastando al interior de su dinámica escolar, así como las

incentivaciones para denigrarlas ante los juicios de la sociedad, llevan consigo propósitos claros, señales cristalinas donde “sólo el que no quiere ver no ve y el que no quiere oír no oye”; adoptar los modelos norteamericanos o europeos de formación del profesorado en las universidades.

Pero, al menos en el viejo continente el financiamiento es excelente y aún así hay crisis de docentes. Faltan maestros y necesitan importarlos. Los están formando incluso para resolver casos de extrema violencia, por ejemplo. Aquí “sobran maestros” y los presupuestos para su formación se guardan como un alto secreto de seguridad nacional que tal vez conozcan otras instancias que van por ahí desesperadas para que cierren las normales y, luego, albergar en sus aulas virtuales las conciencias del magisterio, mismo que se irá haciendo vulnerable a las influencias de un modelo económico donde en el fondo estorban los ignorantes y los miserables, aunque son un mal necesario para la dinámica de la ley de libre mercado que se basa, a su vez, en la oferta y la demanda. Sólo que ahora la oferta requiere de demandantes, no de solidaridad, justicia y equidad sino de viles consumidores exagerados (*homo consumens*), entes pasivos, indiferentes, si acaso resentidos y con una angustia que no se diluye ni con el espejismo del hombre viviente (*homo videns*).

No hace mucho tiempo, las autoridades educativas manifestaron sus carencias en la administración pública: la asignatura pendiente es la educación normal. Sin embargo, escondieron el propósito tan añejo y tan difícil de cerrar las normales. Pretendían crear, en su lugar, una especie de concentración híbrida que

aglutinara escuelas y carreras. Ya tenían hasta los candidatos para dirigir esa novedosa ocurrencia de eclecticismo pedagógico. Estaban olvidando muchos pormenores en la formación de maestros, cuya tarea ha estado enlazada con la educación básica. En todas partes, las reformas de la educación están acompañadas por cambios en la formación del profesorado, pero la intención sigue siendo la misma.

Los planes de estudio, haciendo alarde a su enciclopedismo por el último grito del saber, exigen en los futuros docentes en formación que aprendan de todo y con una orientación pragmática, con el sentido de instrumento para la vida.

Esclavos del método se aceptan hechos sin espíritu crítico. Pareciera que se prepara a los maestros para que se autolimiten; útiles porque sólo servirán a la tecnificación de sus intereses; incapaces de avivar dudas, de ejercer y despertar el espíritu crítico en la educación.

CAPÍTULO III

METODOLOGÍA

CAPÍTULO III. METODOLOGÍA

3.1. FORMULACIÓN DE HIPÓTESIS

Las hipótesis son proposiciones tentativas acerca de las relaciones entre dos o más variables y se apoyan en conocimientos organizados y sistematizados.

La hipótesis es de suma importancia para el método científico, ya que esta nos va a ayudar a proponer posibles soluciones para un problema determinado.

Hay muchas más definiciones de hipótesis, de las cuales mencionaré algunas a continuación:

“Hipótesis, del griego hypo, debajo, inferior; thesis, posición o situación, es sinónimo de postulado. Suposición de una cosa para sacar una consecuencia. Exploración de datos vagos, inadecuados e indemostrables en forma objetiva. Proposición que se puede someterse a prueba para determinar si es correcta o incorrecta” (Alvarez, 1994:131).

Las hipótesis nos indican lo que estamos buscando o tratando de probar y pueden definirse como explicaciones tentativas del fenómeno investigado formuladas a manera de proposiciones.

Las hipótesis no necesariamente son verdaderas; pueden o no serlo, pueden o no comprobarse con hechos. Son explicaciones tentativas, no los hechos en sí (Hernández, 1991:76).

La hipótesis constituye una herramienta que nos ayuda a ordenar, estructurar y sistematizar el conocimiento a través de una proposición, ... la hipótesis implica una serie de conceptos, juicios y raciocinios tomados de la realidad estudiada, que nos lleva a la esencia del conocimiento.

Puede considerarse a la hipótesis como un puente entre el conocimiento ya obtenido (conocimiento verificado) y el conocimiento nuevo (conocimiento por verificar) (Zorrilla, 1991:107).

Es una conjetura, juicio o explicación preliminar de las causas o razones de un evento o fenómeno que ya ha sucedido, que está sucediendo o que va a suceder. Estas definiciones tienen varios aspectos en común, para empezar todas concuerdan en que son una proposición, con conceptos, juicios y raciocinios tomados de la realidad, es una explicación preliminar, nos va a ayudar a ordenar, sistematizar y estructurar el conocimiento que ya tenemos para poder saber que es lo que estamos buscando o tratando de probar, estas pueden ser verdaderas o no, y es por eso que se van a someter a pruebas.

La hipótesis es una explicación preliminar en forma de proposiciones reales, lógicas y razonables, que nos van a ayudar a ordenar, sistematizar y estructurar el conocimiento que ya tenemos, y a su vez a saber qué es lo que estamos buscando o tratando de probar, esta será sometida a pruebas para saber si es verdadera o no.

Una vez que ya hemos comprendido qué es una hipótesis, resulta necesario saber las características de las mismas, las cuales serán tratadas en el siguiente tema.

Por otro lado, de las hipótesis se desprenden variables, es decir; propiedades, cualidades o características cuya variación puede ser medida.

A continuación se desprende del problema planteado. La hipótesis de trabajo.

“Si los alumnos de octavo semestre de Licenciatura en Educación Primaria dominan los contenidos de enseñanza entonces sus prácticas docentes serán fructíferas”

3.2. VARIABLE

“Una variable es una propiedad que puede variar (adquirir diversos valores) y cuya variación es susceptible de medirse... la variable se aplica a un grupo de personas u objetos, los cuales pueden adquirir diversos valores respecto a la variable” (Hernández 1991:77)

“Las variables son características, atributos, rasgos, cualidades o propiedades que se dan en individuos, grupos u objetos”. (Zorrilla, 1991:114)

Las variables como su nombre lo indica, tienen la propiedad de adquirir diversos valores, mismos que pueden medirse, y aplicarse a personas u objetos, los cuales por sus características, atributos, rasgos, cualidades, etc., pueden adquirir diversos valores respecto a otras.

3.2.1. VARIABLE DEPENDIENTE

Las practicas de enseñanza fructíferas.

3.2.2. VARIABLE INDEPENDIENTE

El dominio de contenidos de enseñanza de los alumnos de octavo semestre.

3.3. DISEÑO Y TIPO DE INVESTIGACIÓN

El diseño de investigación no experimental es el que se realiza sin manipular deliberadamente las variables independientes.

La investigación no experimental es conocida también como ex pos-facto (los hechos y las variables ya ocurrieron) y se observan variables y relaciones entre estas, en su contexto natural.

En el estudio no experimental no construye ninguna situación, si no que se observan situaciones ya existentes. En éste no hay ni manipulación intencional, ni asignación al azar. En resumen, en un estudio no experimental los sujetos ya pertenecían a un grupo o nivel determinado de la variable independiente por auto selección.

El tipo de diseño a utilizar es precisamente el diseño no experimental transeccional. Por que los datos que se recolecten serán en un solo momento o tiempo único; y se describen las relaciones entre dos o más variables en un momento determinado, es decir se van a describir las condiciones en que los

alumnos de octavo semestre de licenciatura en educación primaria dominan los contenidos de enseñanza para lograr una práctica docente exitosa.

Exploratorio: Su objetivo principal es captar una perspectiva general del problema, se efectúa normalmente cuando el objetivo es examinar un tema o problema de investigación poco estudiado o que no ha sido abordado con anterioridad. Identifican relaciones potenciales entre variables y establecen el tono de investigaciones posteriores más rigurosas. Se caracterizan por ser más flexibles en su metodología en comparación con los estudios descriptivos o explicativos, además son más amplios y dispersos que estos otros dos tipos.

Descriptivos: Buscan especificar las propiedades importantes de personas, grupos comunidades o cualquier otro fenómeno que sea sometido a análisis, es decir, buscan saber quién, dónde, cuándo, cómo y por qué del sujeto de estudio, y principalmente miden o evalúan diversos aspectos, dimensiones o componentes del fenómeno o fenómenos a investigar. En un estudio descriptivo se selecciona una serie de cuestiones y se mide cada una de ellas independientemente, para así describir lo que se investiga. La investigación descriptiva requiere de un considerable conocimiento del área que se investiga para formular las preguntas específicas que busca responder, se basa en la medición de uno o más atributos del fenómeno descrito. Pueden ofrecer la posibilidad de predicciones rudimentarias.

Correlacionales: Estos tienen como propósito medir el grado de relación que exista entre dos o más conceptos o variables. La utilidad y el propósito principal de los estudios correlacionales son saber como se puede comportar un concepto o

variable conociendo el comportamiento de otra u otras variables relacionadas. En el caso de que dos variables estén correlacionadas, esto significa que una varía cuando la otra también lo hace, puede ser positiva o negativa, si es positiva quiere decir que sujetos con altos valores en una variable tenderán a mostrar altos valores en la otra variable. Si dos variables están correlacionadas y se conoce la correlación, se tiene bases para predecir con mayor o menor exactitud el valor aproximado que tendrá un grupo de personas en una variable, sabiendo que valor tienen en la otra variable.

Estos se distinguen de los descriptivos ya que en vez de medir con precisión las variables individuales, evalúan el grado de relación entre dos variables. Al saber que dos conceptos o variables están relacionados se aporta cierta información explicativa.

Explicativos: Los estudios explicativos van más allá de la descripción de conceptos o fenómenos, o del establecimiento de relaciones entre conceptos, están dirigidos a responder las causas de los eventos físicos o sociales, su interés se centra en explicar por que ocurre un fenómeno y en que condiciones se da este, o porque dos o más variables están relacionadas. Estos son más estructurados que las demás clases de estudios y de hecho implican los propósitos de ellos, además de que proporcionan un sentido de entendimiento del fenómeno a que hacen referencia, hay además un cierto valor explicativo.

El tipo de estudio tienen como propósito medir el grado de relación que existe entre dos o más conceptos o variables en un contexto particular, adaptándose de mejor manera al estudio a realizar debido a que se miden variables que se pretenden

ver con su relación en los mismos sujetos de investigación, con referencia al análisis de correlación.

Tomando en cuenta la amplia clasificación que nos muestra Martínez (1997), la clasificación es de acuerdo a su nivel de análisis, el presente trabajo está enfocado a una investigación en descriptiva, explicativa y correlacional, ya que su propósito es ofrecer un análisis del fenómeno que se está estudiando; es decir se van a referir según los alumnos de la Normal de Rincón de Romos., las condiciones en que se realizan sus practicas docentes en función del dominio de contenidos de enseñanza.

3.4. TRABAJO DE CAMPO.

3.4.1. POBLACIÓN Y MUESTRA.

Se considera que los estudios descriptivos miden de manera más bien independiente los conceptos o variables con los que se tiene que ver. El principal objetivo no es indicar la relación entre variables o conceptos, sino como su nombre lo indica, es el describir el hecho que se esta analizando, después de haber llevado a cabo un amplio análisis a través del trabajo de campo.

Una población está determinada por sus características definitorias, por tanto, el conjunto de elementos que posea se donomina población o universo. Es la totalidad del fenómeno a estudiar en donde las unidades de población poseen una característica común, la cual se estudia y da origen a los datos de la investigación.

Selltiz (1965), nos indica que una población es el conjunto de todas las cosas que concuerdan con una serie determinada de especificaciones. Una población puede ser incluida en otra como subpoblación. Un miembro solo es referido como un elemento de la población.

Al delimitar la población que son los 364 alumnos que cursan la Licenciatura en Educación Primaria y en Educación Física, de la Escuela Normal de Rincón de Romos. que va ha ser estudiada y la cual pretende dar resultados, así como considerar el conjunto de casos que concuerdan, en características específicas, como son ser alumnos regulares, pertenecientes al ciclo escolar 2009-2010.

La muestra no probabilística representativa serán los alumnos que tengan las siguientes características:

- Los 32 alumnos regulares de séptimo y octavo semestres de Licenciatura en Educación Primaria, teniendo en consideración que al encontrarse a punto de concluir su formación inicial, deben tener conocimientos del dominio de contenidos de enseñanza, representando ello el 9% del total de la población existente en la institución.
- Presentarse al grupo de práctica durante las 26 semanas.
- Cursar los semestres durante el ciclo escolar 2009-2010.

3.4.2. INSTRUMENTOS DE MEDICIÓN

Los instrumentos de medición a utilizar en esta investigación son los siguientes:

3.4.2.1. FICHAS DE OBSERVACIÓN

Para los profesores del plantel y de la escuela de práctica se utilizarán fichas de observación y cuestionarios ya que ello permitirá observar el dominio de contenidos de enseñanza de los alumnos de octavo semestre.

Las ventajas de las fichas de observación es que nos permiten anotar el tema, material didáctico, preparación, dominio del tema, entre otras cosas, en el momento para tener un testimonio más confiable del investigador apoyado por las respuestas que los profesores al momento de responder dicho instrumento.

La observación consiste en el registro sistemático, válido y confiable de comportamiento o conducta manifiesta por el estudiante normalista. Puede utilizarse como instrumento de medición en muy diversas circunstancias. Haynes (1978) menciona que es el método más utilizado por quienes están orientados conductualmente. Puede servir para determinar la aceptación de un grupo respecto a su profesor, analizar conflictos familiares, la aceptación de un producto en un supermercado, el comportamiento de deficientes mentales, etc. La observación puede ser participante o no participante. En la primera, el observador interactúa con los sujetos observados y en la segunda no ocurre interacción. Las ventajas de la observación es que utilizan técnicas de medición no obstructivas, aceptan material no estructurado y pueden trabajar con grandes volúmenes de datos o material.

3.4.2.2. CUESTIONARIO

Tal vez el instrumento más utilizado para recolectar los datos es el cuestionario, que consiste en un conjunto de preguntas respecto a una o más variables a medir.

El contenido de las preguntas de un cuestionario puede ser tan variado como los aspectos que mida. Y básicamente podemos hablar de dos tipos de preguntas: cerradas y abiertas. Las preguntas cerradas contienen categorías o alternativas de respuestas que han sido delimitadas. En cambio las preguntas abiertas no delimitan de antemano las respuestas.

Cada clase de preguntas tiene sus ventajas y desventajas, las preguntas cerradas son fáciles de codificar y preparar para su análisis requieren de menor esfuerzo por parte de los respondientes. La principal desventaja de las preguntas cerradas reside en que limitan las respuestas de la muestra. Las preguntas abiertas son particularmente útiles cuando no tenemos información sobre las posibles respuestas de las personas o cuando esta información es insuficiente. También sirven en situaciones donde se desea profundizar una opinión a los motivos de un comportamiento. Su mayor desventaja es que son más difíciles de codificar, clasificar y preparar su análisis.

Ante todo se visualiza y prevé las situaciones que se puedan presentar durante el trabajo y se elaboran de guías de trabajo de campo, sin descuidar los objetivos principales.

3.5. RECOLECCIÓN DE DATOS

Los datos cualitativos consisten en la descripción detallada de situaciones, eventos, personas, comportamientos observables, citas textuales de la gente sobre sus experiencias, actitudes, creencias y pensamientos.

Estos datos cualitativos pueden recogerse utilizando instrumentos como: grabación de entrevistas individuales, videos de observaciones de eventos particulares, testimonios escritos de las personas con respecto al tema a investigar, fotografías, historias de vida, documentos escritos como: actas, recortes de prensa.

Cuando se realiza una investigación cualitativa, se exige la participación del grupo, se define el problema a investigar, y el investigador participa como mediador y facilitador para que genere un proceso de comunicación.

Para garantizar el cumplimiento de estos planes de actividades, existe una evaluación continua de las tareas realizadas y programar las siguientes. Los instrumentos que más se utilizan en los datos cualitativos son:

Entrevistas individuales, a través de una conversación, verbal, cara a cara y tiene como propósito conocer lo que piensa o siente una persona con respecto al tema de la investigación. Esto permite preguntar sobre cuestiones más complejas con mayor detenimiento, produce por parte del entrevistado mayor participación.

Entrevistas a grupos, es un trabajo rápido, oportuno, válido y poco costoso, también constituye una fuente importante de información para comprender las actitudes y creencias, saber cultural, y las percepciones de una comunidad.

Esta entrevista es un medio para recolectar en poco tiempo información cualitativa, por lo general con grupos de 6 a 12 personas, y se divide en 2 componentes esenciales, observando dos características importantes como son el contenido de la información (lo que se dice), y el proceso de la comunicación (como se dice).

Observación, constituye un conjunto de técnicas que permiten adquirir conocimientos por medio de la observación directa y el registro de fenómenos. Es necesario tener en cuenta que puede influir en el resultado obtenido tras la misma, es el ocultamiento y la intervención. En el ocultamiento el individuo observado puede percatarse de la presencia del observador y distorsionar la conducta. La intervención denota el grado en que el investigador, a diferencia de un observador pasivo, estructura el ámbito de observación en respuesta a las necesidades del estudio.

Aunque existe la observación no estructurada que emplea el procedimiento en que el investigador actúa como observador y se familiariza con el lugar para posteriormente volverse participante activo, no se tomo en cuenta este tipo de observación para la realización del presente trabajo.

Sin embargo el método de la observación estructurada se realizó con el propósito de incrementar su precisión y objetividad, a fin de obtener una representación adecuada del fenómeno de interés.

El papel del entrevistador fue muy importante, porque fue un facilitador del proceso de comunicación entre dos personas, su papel es inducir profundidad y detalle en las opiniones del entrevistado, el inspirar confianza, escuchar activamente y atender el comportamiento verbal y no verbal de la persona que habla.

La calidad de los datos dependió estrechamente de las aptitudes de relación interpersonal del entrevistador, quien debe procurar crear un clima tranquilo para la entrevista y entablar con los informantes un nivel satisfactorio de comunicación.

3.6. PROCESAMIENTO DE INFORMACIÓN

El procesamiento de la información es obtener ideas relevantes, de las distintas fuentes de información, lo cual permite expresar el contenido sin ambigüedades, con el propósito de almacenar, organizar y recuperar la información contenida.

Analizando el planteamiento anterior, se puede entender que el procesamiento de la información sólo se produce para tener informes o resultados guardados. Pero hay que agregar que parte de analizar fuentes, en base a las necesidades, sin dejar de lado la importancia de validar las fuentes a utilizar, pues resulta muy necesario que la información a presentar sea confiable y actualizada; para que los resultados obtenidos puedan ser utilizados adecuadamente en la toma de decisiones pero que

además ofrezca alternativas de decisión. Un estudio con estas características generará además confianza.

3.6.1. RESULTADOS

Los resultados forman parte del proceso de adquisición y apropiación de los conocimientos latentes acumulados en distintas fuentes de información. Buscan identificar la información "útil", es decir, aquella que interesa al usuario, a partir de una gran cantidad de datos.

El diagnóstico educativo, apoya a la visualización de un concepto que implica establecer objetivos, recoger información, analizar, interpretar y valorar datos obtenidos para tomar decisiones educativas. Dichas decisiones deben jugar un papel esencial en la elaboración de adaptaciones curriculares, siendo estas las que van a dar respuesta a los objetivos del proceso de investigación.

Los cambios sociales, científicos y tecnológicos surgidos en los últimos años como producto del impacto de la instalación del paradigma posmoderno, la globalización y sus efectos económicos y sociales, han impactado en todos los campos, pero a la luz de la injerencia y repercusión que ha tenido para el sistema educativo en su totalidad y particularmente desde el ámbito más trascendente que es la formación de maestros. En estos vertiginosos años transformando las relaciones humanas, así pues también nuestros marcos de referencia conceptual. Diversos paradigmas han sostenido no exclusivamente nuestras prácticas profesionales sino también nuestra manera de pensar el fenómeno educativo y su abordaje individual y

colectivo de las problemáticas que circulan por las instituciones escolares, comprender la importancia del diagnóstico es vital para desarrollar con éxito el logro de los resultados obtenidos, que a continuación se expresan:

 En la asignatura que consideras estar excelente o muy bien, favor de elaborar un mapa conceptual.

Después de haber analizado a profundidad los trabajos de los 32 alumnos que se tomaron como muestra, se obtuvo como resultado que del total del mapa curricular de la Licenciatura en Educación Primaria, Plan de Estudios 1997, los alumnos expresaron lo siguiente:

PORCENTAJE	ASIGNATURA	SEMESTRE
80%	Desarrollo infantil.	Primero
10%	Iniciación al trabajo escolar.	Segundo
5%	Educación física I	Tercer
5%	No respondió	

 En una hoja por separado anota los enfoques, propósitos y ejes/componentes, de las siguientes asignaturas: Español, matemáticas, ciencias naturales, historia, geografía y civismo.

Es necesario considerar que para llevar a cabo la práctica docente se debe conocer principalmente la estructura de las asignaturas a trabajar, por ello los

alumnos expresaron sus conocimientos sobre diversas características de los planes y programas de educación primaria, llegando a las siguientes conclusiones:

El 97% de los alumnos no identificó enfoques, propósitos, ejes/componentes.
El 3% de los alumnos no contestó.

 Para ti ¿Cuál ha sido la asignatura más difícil de impartir?

Es importante contrastar la teoría con la práctica por tal motivo encontramos que los estudiantes normalistas encuentran mayor dificultad al realizar su labor docente en los siguientes grados y asignaturas:

Asignatura	Primero	Quinto
Español	15	
Matemáticas		2
Historia		15

 Especifica lo que conoces sobre la propuesta didáctica que incluyen los libros y materiales de enseñanza del español de educación primaria.

Una parte importante es el trabajo en la asignatura de español sin embargo los estudiantes normalistas desconocen la forma de aplicación, dando a conocer el siguiente porcentaje.

El 90% no identifica las características de la propuesta didáctica.

El 10% de los alumnos la idéntica pero no la sabe aplicar.

 Detección de fortalezas y debilidades en relación con los rasgos del perfil de egreso.

Todos los rasgos del perfil de egreso de la Licenciatura en Educación primaria son importantes para la formación del futuro docente, por ello es necesario la valoración de los mismos, obteniendo diversas debilidades y fortalezas:

RASGOS DEL PERFIL DE EGRESO	DEBILIDADES	FORTALEZAS
Habilidades intelectuales específicas.	50%	50%
Dominio de contenidos de enseñanza	65%	35%
Competencias didácticas	70%	30%
Identidad profesional y ética	60%	40%
Capacidad de percepción y respuesta a las condiciones del entorno de la escuela.	50%	50%

 **Instrumentos de evaluación del docente del séptimo y octavo semestres (titular, tutor y autoevaluación)**

Un factor trascendente es la observación al momento de realizar la práctica docente ya que ello muestra con claridad los conocimientos, habilidades y destrezas de los estudiantes normalistas, logrando que sean diversos actores los que visualicen estas características se realizó el siguiente instrumento, obteniendo lo que a continuación se expresa:

RASGOS	D	R	S	B	MB	E
Presentación					2	30
Puntualidad					1	31
Planeación congruente a enfoques y propósitos	1	2		5	5	19
Rescate de conocimientos previos	2		15		15	
Dominio de contenidos de enseñanza		20	5		7	
Organización del grupo.			20	10	2	
Material didáctico			25		7	
Evaluación				10	20	2
Atención a necesidades individuales de los alumnos			15	15	2	
Atención a situaciones imprevistas		20	5	2	5	

 **Grado que atendieron a lo largo de las prácticas docentes intensivas.**

Toda observación se realizará en el grado que atienden durante las 26 semanas de práctica intensiva.

GRADO	ALUMNOS	PORCENTAJE
Primero	6	19%
Segundo	5	16%
Tercero	4	11%
Cuarto	5	16%
Quinto	6	19%
Sexto	6	19%

Examen de conocimientos (Quinto grado, Quinto bimestre)

Al realizar la aplicación del examen de conocimientos se obtuvieron los siguientes promedios.

ASIGNATURA	PROMEDIO
ESPAÑOL	7.1
MATEMATICAS	6.3
CIENCIAS NATURALES	7.7
HISTORIA	5.6
GEOGRAFIA	7.0
CIVISMO	6.4

3.7. ANÁLISIS DE RESULTADOS.

Una vez concluidas las etapas de colección y procesamiento de datos se inicia con una de las más importantes fases de una investigación, el análisis de datos. Es el precedente para la actividad de interpretación. La interpretación se realiza en términos de los resultados de la investigación. Esta actividad consiste en establecer inferencias sobre las relaciones entre las variables estudiadas para extraer conclusiones y recomendaciones (Kerlinger, 1982).

La figura del docente se analiza desde una perspectiva pretendidamente objetiva, empírica y cuantitativa. Este modelo entró en crisis al cabo de un tiempo posterior a una multitud de estudios e investigaciones en esa formación competencial una posible solución a la transmisión del conocimiento científico en los centros

docentes. Por supuesto que la crisis se origina en el momento que la formación basada en competencias no responde a la multitud de relaciones que se establecen en el acto educativo.

“Analizar significa establecer categorías, ordenar, manipular y resumir los datos,” (Kerlinger, 1982:96). En esta etapa del proceso de investigación se procede a racionalizar los datos colectados a fin de explicar e interpretar las posibles relaciones que expresan las variables estudiadas.

La formación de profesores, en virtud del papel fundamental que éstos desempeñan en la educación de niños y adolescentes, debe corresponder a las finalidades y los contenidos que la legislación educativa le asigna a la educación básica. Los principios que fundamentan el sistema educativo nacional parten de la idea de que existe un conjunto de conocimientos, habilidades y valores que todos los niños mexicanos deben adquirir y desarrollar, independientemente de la entidad, región, condición social, religión, género o grupo étnico al que pertenezcan.

Esta necesidad constituye la principal razón de la existencia de un plan de estudios nacional que, mediante un conjunto de propósitos, contenidos básicos y formas de organización, garantiza una formación común, adecuada a las principales finalidades del sistema educativo nacional. Al mismo tiempo, permite atender las principales demandas que la diversidad regional, social y cultural del Estado de Aguascalientes y por ende del País le exige al sistema educativo y, en particular, al ejercicio docente.

En el mapa curricular de la Licenciatura en Educación Primaria SEP (1997), se derivan los criterios y definiciones que han sido expuestos a lo largo de este documento, en particular se expresan las 45 asignaturas para cumplir con los propósitos formativos planteados, abarcando ocho semestres, cada uno con una extensión estimada de 18 semanas, con cinco días laborales por semana y jornadas diarias que en promedio serán de seis horas. Cada hora - semana - semestre tiene un valor de 1.75 créditos, con base en la consideración de que todos los programas incluyen actividades teóricas y prácticas; con esta estimación el valor total de la licenciatura es de 448 créditos.

Por ello se les solicito a los alumnos dar a conocer sus conocimientos de las asignaturas que han cursado del primer al sexto semestre, expresando mayor dominio en Desarrollo Infantil con un 80%, la cual cursaron durante el primer semestre, así mismo un 10% en Iniciación al trabajo escolar en segundo semestre y un 5% en Educación Física de tercer semestre, esto refleja que los estudiantes tuvieron mayor impacto educativo durante los dos primeros años de su formación y una de las asignaturas que influye en su práctica docente es la de Iniciación al trabajo escolar donde valoran los diferentes contextos que existen para laborar como profesores, sin embargo, es necesario tomar en cuenta que eso no es suficiente para tener un buen dominio de contenidos de enseñanza.

Algo fundamental es el conocimiento de la estructura del plan de estudios de educación primaria, debido a que es algo que deben dominar para poder trabajar en las aulas y durante el último año de formación se debe consolidar dicha información

para que se pueda conjuntar adecuadamente en la práctica docente, al valorar los trabajos elaborados por los alumnos se expresa que el 97% de los estudiantes estando a menos de un año de concluir su formación inicial no identifican los enfoques, propósitos, ejes, componentes y contenidos del nivel educativo con el que van a trabajar a lo largo de varios años.

Pero cabe resaltar que no todo es malo ya que los estudiantes normalistas consideran tener mayores debilidades en algunos grados y asignaturas que en otros ya que como es bien sabido el primer grado es más complejo desde la formación inicial hasta el desempeño como trabajadores de la educación dando a conocer que para los futuros profesores es la asignatura de español la que se les dificulta impartir, así mismo en quinto grado lo más difícil es compartir conocimientos de matemáticas e historia, expresando que en el nivel educativo de primaria son primero y quinto los más complicados tanto para la enseñanza como para el aprendizaje.

Al ser el primer grado y la asignatura de español la más compleja por ende encontramos que los normalistas no identifican la forma de trabajar la propuesta didáctica expresada en los libros de texto gratuitos, ya que el 90% de los futuros docentes no correlaciona lo que da a conocer los planes y programas y les cuesta trabajo relacionarlos con el resto de los materiales de apoyo, por añadidura se les complica el trabajo frente a grupo.

Las competencias que definen el perfil de egreso se agrupan en cinco grandes campos: habilidades intelectuales específicas, dominio de los contenidos de enseñanza, competencias didácticas, identidad profesional y ética, y capacidad de

percepción y respuesta a las condiciones de sus alumnos y del entorno de la escuela.

Los rasgos del perfil son el referente principal para la elaboración del plan de estudios, pero también son esenciales para que las comunidades educativas normalistas dispongan de criterios para valorar el avance del plan y los programas, la eficacia del proceso de enseñanza y de los materiales de estudio, el desempeño de los estudiantes, así como las demás actividades y prácticas realizadas en cada institución.

Todos los rasgos del perfil están estrechamente relacionados, se promueven articuladamente y no corresponden de manera exclusiva a una asignatura o actividad específica: algunos, como el dominio de los contenidos de enseñanza, se identifican primordialmente con espacios delimitados en el plan de estudios; otros, como la consolidación de las habilidades intelectuales o la formación valoral, corresponden a los estilos y las prácticas escolares que se promoverán en el conjunto de los estudios; la disposición y la capacidad para aprender de manera permanente dependerá tanto del interés y la motivación que despierte el campo de estudios, como del desarrollo de las habilidades intelectuales básicas, la comprensión de la estructura y la lógica de las disciplinas, y de los hábitos de estudio consolidados durante la educación normal.

Con base en las consideraciones anteriores, al término de sus estudios cada uno de los egresados contará con las habilidades, conocimientos, actitudes y

valores, sin embargo encontramos que ellos consideran tener más debilidades que fortalezas en el logro del perfil de egreso.

En la educación de hoy se presentan formas de enseñanza que influyen sobre el aprendizaje de los alumnos, permiten que las personas que las practiquen logren experimentar nuevos métodos que les apoyen para obtener mejores resultados en sus estudios.

Cada forma de trabajo sirven de apoyo para el aprendizaje y su efectividad va a depender de la persona que la ejecute, por tal motivo se tiene una ficha de observación al realizar la práctica docente de los estudiantes donde se consideran diversos factores como es la presentación, puntualidad, planeación congruente, rescate de conocimientos previos, dominio de contenidos de enseñanza, organización del grupo, material didáctico, evaluación, atención a necesidades individuales y atención a situación imprevistas.

Al ser varios y diversos los rasgos a evaluar se tienen tres puntos de vista distintos sobre una misma práctica docente que son la visión del tutor del grupo, la del maestro formador de docentes y la del estudiante, observando que los resultados nos muestran mayor debilidad en el dominio de contenidos de enseñanza, organización del grupo, entre otros, esto es punto de referencia para prestar atención en la mayoría de los 32 alumnos que se supervisaron teniendo en cuenta que se atienden a los seis grados de educación primaria.

Considerando que no es suficiente el cuestionario y la observación, se procedió a aplicar una examen de educación primaria a los estudiantes normalistas reflejando el más bajo promedio en la asignatura de historia 5.6, sin perder de vista que en matemáticas se obtuvo un 6.3, en civismo 6.4, geografía 7.0, español 7.1 y ciencia naturales 7.7, por ende se confirma la hipótesis de la falta del dominio de contenidos de los alumnos de licenciatura, lo cual se multiplica en el nivel básico.

Biblioteca UP Aguascalientes

CAPÍTULO IV

PROPUESTA

Biblioteca de Aguascalientes

CAPÍTULO IV. PROPUESTA

4.1. NOMBRE DE LA PROPUESTA:

Taller “El pensamiento divergente; la importancia del dominio de contenidos para ejercer prácticas docentes exitosas”

4.2. INTRODUCCIÓN

La globalización y regionalización de los servicios profesionales están condicionando un nuevo modelo de profesiones, ya que desde la década de los noventa del siglo pasado, y en este inicio de siglo XXI, los profesionistas tendrán que asumir transformaciones en un mundo económico, social y políticamente diferente, así como promover el desarrollo y cambio social en una realidad que día a día va transformándose.

La educación, las escuelas y el conjunto de comunidades educativas representan ámbitos privilegiados donde se concretan cotidianamente las relaciones entre el Estado y la sociedad para cumplir con objetivos individuales, comunitarios y nacionales.

A lo largo de los tiempos se ha ido transformado nuestro sistema educativo y siempre hacia la búsqueda de una mejor educación, hasta llegar a nuestros días. Después de realizar un trabajo en donde se analiza el dominio de contenidos de los alumnos de quinto semestre, se llega a las siguientes conclusiones:

Al analizar la historia se observa que se tienen diversos paradigmas para seguir un modelo o tipo de enseñanza y de aprendizaje, sin embargo no se debe perder de vista que la función del maestro es la de guiar el desarrollo de actividades, así como proporcionar, metodología y estrategias que permitan en los alumnos despertar el interés por un nuevo aprendizaje.

Es necesario tomar en cuenta el panorama de la enseñanza en nuestro país, debido a que se está llevando a cabo un lento pero saludable proceso de renovación de las estrategias de enseñanza y aprendizaje, dicho proceso, aunque irregular y disperso, viene a significar una respuesta esperanzada a las demandas que nos exigen estos tiempos, las cuales exigen individuos conscientes de su realidad y capaces de transformar su entorno.

Esta nueva demanda de la figura del enseñante que requiere la sociedad actual hace que, además de los cambios que se van operando en las escuelas normales, los profesores activos tengan que recibir una formación permanente y que por consiguiente se pone en juego la actualización constante centrada en la reflexión personal y grupal sobre su práctica educativa e intercambio de experiencias o bien ampliando permanente su currículo con apoyos externos.

Se requiere una educación integral que fomente en el educando un espíritu crítico, analítico y reflexivo mediante el cual adquiera conciencia de sí mismo y el compromiso con los demás; sin olvidar que “el rol docente comprende el diseño, puesta en práctica, evaluación y ajuste permanente de acciones adecuadas para el

desarrollo integral de la persona, a través de la promoción del aprendizaje y la construcción de saberes, habilidades y actitudes de los educandos

Las propuestas de transformación de los planes de estudio de cada modalidad de la formación de maestros tienen rasgos propios que corresponden a la naturaleza y finalidades de los distintos servicios educativos y a las necesidades de las poblaciones atendidas. Sin embargo, en estas propuestas existen también componentes fundamentales, compartidos por todas ellas, que se derivan de los propósitos comunes de la educación básica, concebida como un nivel articulado y continuo, y de las tareas coincidentes que deben realizar los educadores que laboran en este nivel.

Considerando que en la labor docente de las aulas, se gestan un sin fin de experiencias que deben ser rescatadas, compartidas y multiplicadas entre los profesionales de la educación, se hace necesario darles voz y considerar esto como una estrategia para motivar a los futuros maestros en la aplicación de prácticas de innovación pedagógica, propiciando el diálogo, para que se produzca un semillero impulsor calidad educativa surgida de la realidad y vivenciadas por los agentes directos comprometidos con la educación.

4.3. JUSTIFICACIÓN

Es impostergable impulsar una transformación, por ello es necesario propiciar e inducir una amplia movilización en torno a la calidad de la educación, a efecto de

que la sociedad vigile y haga suyos los compromisos que reclama la profunda transformación del sistema educativo nacional.

Es imperativo hacer de la educación pública un factor de justicia y equidad, fundamento de una vida de oportunidades, desarrollo integral y dignidad para todos los mexicanos; lograr una transformación educativa y asumir compromisos explícitos, claros y precisos.

El emprender un proceso de trabajo corresponsable para dar respuesta a las necesidades y demandas que se articulan en torno a cada plantel escolar con una estrategia clara e incluyente para hacer de la educación una efectiva transformación y poner al día el sistema educativo.

Teniendo claro el mandato del Artículo Tercer Constitucional y ubicando con precisión los retos que se deben enfrentar, se busca desarrollar el Taller “El pensamiento divergente; la demostración de estrategias de enseñanza y de aprendizaje, con el desarrollo de competencias básicas”

En la escuela pública, los maestros, directores, equipos técnicos, etc., buscan y crean alternativas didácticas de un valor incalculable que ponen en práctica con resultados favorables, pero que, sin embargo, no están sistematizadas ni tampoco socializadas hacia sus pares.

Vivimos en un mundo difícil de imaginar hace apenas unas décadas. Los conceptos de derechos humanos, el promedio de vida elevado, y la impresionante velocidad en el progreso de las comunicaciones, así como la explosión producida por

los avances científicos, se contraponen duramente con un mundo donde las privaciones, tanto materiales como intelectuales están muy lejos de desaparecer.

Los temas de equidad se convierten en esenciales, ya sea cuando nos referimos a recursos materiales, como también al desarrollo justo de las libertades que den acceso a oportunidades para todos. Estas últimas son fundamentales en la concepción ética de la educación.

La educación está íntimamente ligada a la ética. Es en ese proceso que se debe transmitir la necesidad de que las cosas hay que pensarlas, dándole significado a lo que decimos. Encarar la enseñanza de cualquier disciplina propone la reflexión, el respeto hacia los otros, la tarea de formar la capacidad de convivencia, enseñando el diálogo, la discusión y la aceptación de la diferencia.

Tratar de ensayar respuestas a la pregunta fundamental de la ética que es cómo vivir, para darle sentido a esa libertad tan valorada por esta disciplina.

El Diplomado brindará herramientas para hacer de la investigación y de la sistematización de la observación educativa práctica constante, coadyuvando así a elevar la calidad del servicio educativo que prestamos, así mismo, apoyará el diálogo como tarea colectiva de docentes, investigadores e interesados en la educación, que lleve a precisar objetivos y acciones que incidan en una educación pertinente y relevante.

Los estudios realizados en las escuelas normales constituyen la fase inicial de la educación de los profesores de educación primaria. Así se reconoce que el ejercicio profesional del maestro, en un contexto en transformación y con una gran diversidad

demanda de manera constante nuevos conocimientos, capacidad para interpretar la realidad escolar y social, y el reconocimiento de las diferencias individuales de los alumnos, cuestiones que son imposibles de atender previamente, de manera específica y con certeza, en cualquier proceso de formación inicial, pero que constituyen retos estimulantes para continuar su preparación. Por tal motivo y después de haber elaborado una investigación cualitativa, expongo las siguientes recomendaciones:

- ✎ Proporcionar los conocimientos teóricos suficientes, demostrando que esta teoría puede sufrir modificaciones en desarrollos posteriores.
- ✎ Vincular los nuevos conocimientos de manera significativa con los ya establecidos.
- ✎ Incluir conocimientos, estrategias metodológicas, recursos y materiales que resulten funcionales, tanto personal como profesionalmente.
- ✎ Permitir la atención a la diversidad de los alumnos para que puedan avanzar en sus peculiaridades. Evidenciar la diversidad de opiniones, actitudes, valores, y posturas, que existen en la sociedad y en la comunidad profesional, favoreciendo el respeto hacia todas ellas.
- ✎ Considerar las prácticas no sólo como una asignatura más, sino basándolas en un replanteamiento de las relaciones que el alumno en formación inicial tiene con la realidad escolar. Las prácticas han de permitir la visión integral de estas relaciones y han de conducir necesariamente a una estrecha relación entre teoría y práctica.

- ✎ Promover experiencias interdisciplinarias que les permitan integrar los conocimientos y los procedimientos de las diversas disciplinas con una visión pedagógica.
- ✎ Facilitar la discusión de temas, ya sea confrontando nociones, actitudes, realidades educativas, analizando situaciones pedagógicas, que les lleven a plantear, clarificar, precisar y reconducir conceptos, incidir en la formación o modificación de actitudes, estimulando la capacidad de análisis y de crítica, activando la sensibilidad por los temas de actualidad.
- ✎ Promover la investigación de aspectos relacionados con las características de los alumnos, su proceso de aprendizaje en relación con algún aspecto, las del contexto, ya sea de manera individual o cooperando con sus compañeros, que les lleve a vincular teoría y práctica, a ejercitar su capacidad para manipular información, a confrontar los resultados obtenidos con los previstos, con los de otras investigaciones y con los conceptos ya consolidados.
- ✎ Analizar situaciones que les permitan percibir la gran complejidad del quehacer educativo, que les conduzca a tomar decisiones, a confirmar o modificar actitudes, valores, a configurar la propia opción pedagógica.
- ✎ Estimular la participación en la elaboración de trabajos y propuestas de apoyo a las escuelas, que les permita mantener un contacto vivo y constante con éstas y potenciar el vínculo entre teoría y práctica.
- ✎ Elaborar alternativas a la cultura laboral predominante y favorecer la reflexión sobre cómo la cultura influye en las creencias y en la práctica.

- ✎ Una condición que más positivamente favorece la formación coherente de los estudiantes es el mejoramiento de los mecanismos de intercambio de información y coordinación entre los maestros y el fortalecimiento de las formas de trabajo concentradas, que den origen a colectivos docentes.

4.4. OBJETIVO GENERAL

Fortalecer la formación de los egresados de educación normal para su ingreso a la docencia, a través del proceso de formación continua para que exista mayor dominio de contenidos de enseñanza y lograr así prácticas docentes exitosas.

4.4.1. OBJETIVOS PARTICULARES

- Adquirir y desarrollar las habilidades intelectuales que les permitan aprendizaje permanente enfocado a la vida cotidiana, con elementos teórico-metodológicos que fortalezcan sus formas de enseñanza en pro del mejor desempeño docente.
- Contribuir al desarrollo integral del individuo, para que ejerza sus capacidades humanas, con conocimientos estructurales de educación primaria para el mejoramiento del dominio de contenidos de enseñanza, impactando así en un futuro no muy lejano en sus alumnos.
- Proporcionar herramientas indispensables para el aprendizaje, así como los contenidos básicos, para que puedan desarrollarse plenamente en su función docente.

- Concebir que el ser profesor implica un proceso que busca un mejor nivel en su calidad de vida que redundará en beneficio de los estudiantes, su institución y la sociedad.

4.5. ESTRATEGIAS

Se desarrollará a través de clases teórico prácticas sobre la base del análisis de textos, discusión y elaboración de resoluciones respecto de situaciones problemáticas y dilemáticas., así como actividades prácticas de visitas a planteles escolares, trabajos de investigación documental y de campo en instituciones y dependencias de gobierno.

El régimen de promoción, además de ser presencial de manera obligatoria tendrá como requisito la realización de trabajos de investigación documental y de campo, además de la presentación de trabajos individual al término de cada módulo. Podrán participar en este Diplomado todos los alumnos normalistas de quinto semestre de Licenciatura en Educación Primaria.

Este currículum será el mismo para todos los estudiantes y sólo recibirá adaptaciones, se irá concretando de forma específica dentro de cada día del Taller, correspondiéndose cada uno de los temas con las áreas de trabajo que se consideren necesarias.

Para que esto sea viable, cada Taller estará preparado con materiales, actividades, objetivos y materiales; que abarquen el proceso de enseñanza-aprendizaje de los normalistas que vayan a asistir a él.

Los grupos, que se corresponden con el grupo-clase, irán pasando por los determinados Talleres en distintas sesiones de trabajo a lo largo de cada semana. Así el estudiante tendrá acceso no sólo a su clase y su profesor, sino a varios espacios y docentes en un mismo espacio de aprendizaje.

El profesor será el dinamizador de las experiencias concretas que se realicen, encargándose de un Taller determinado, no siendo así maestro de todo, sino especializándose en un área determinada.

La Metodología de trabajo que utilizará con los estudiantes normalistas estará basada en el concepto de enseñanza y aprendizaje donde lo importante es partir de sus experiencias y llegar a la utilización de todos los conceptos aprendidos.

El alumno normalista será responsable de su trabajo en todo momento, llevando unas pautas de autocontrol de su tarea.

Un punto importante de esta Metodología de Talleres, será el tener en cuenta la Globalización y la Interdisciplinariedad de las áreas. Cuidar que todos los aprendizajes, con independencia del área al que correspondan, se aprendan con la misma Metodología y además estén relacionados unos con otros.

Cada profesor en su Taller tendrá marcados de forma temporalizada y lo más ordenada posible los objetivos, contenidos y conceptos que van a ir alcanzando los distintos alumnos que acudan a él, para saber que un normalista no podrá conseguir un determinado aprendizaje si no ha recorrido el camino anterior para llegar a él.

4.6. DESARROLLO DEL PROYECTO

El taller es la actuación pedagógica más eficaz y que mejor responde a las necesidades esenciales del estudiante se trata de ofrecer actividades en las que un grupo formado espontáneamente se vea obligado a autoorganizarse para llegar a buen término. En todo grupo cuya realización material debe ser un objeto único y cuyo cumplimiento sólo se consigue a través de un trabajo en equipo a lo largo del cual cada miembro desempeña un papel que le es asignado por el grupo.

Este taller es completado y desarrollado gracias a una organización cooperativa con actividades permanentes. Hay que tener en cuenta que se utiliza la inteligencia concreta, ideal y que prepara al normalista para prácticas docentes exitosas posteriores mediante su desarrollo intelectual.

Los talleres permanentes son para que el futuro docente los utilice en el momento de la jornada que lo desee excepto en caso de los grupos indispensables que se forman para hacer actividades determinadas.

La organización de los talleres se suele hacer en pequeños espacios según las necesidades. En estos lugares se deben guardar los trabajos mientras son terminados. Al tener carácter permanente los normalistas estarán distribuidos por toda la clase, y se trabajarán los siguientes contenidos:

TEMA I Corriente Constructivista (enfoque, enseñanza, aprendizaje, maestro y alumno)

TEMA II Los planes y programas de estudio de la educación primaria. (propósitos educativos, perfil de egreso, mapa curricular y organización de los contenidos)

TEMA III Los contenidos de las asignaturas. (características: secuencia y flexibilidad, articulación de los programas de educación preescolar, primaria y educación secundaria, nivel de profundidad con que se tratan los contenidos en los niveles educativos, la progresión del contenido, su articulación con otras asignaturas y entre niveles y las primeras nociones y su importancia para la formación del concepto)

TEMA IV Evaluación Educativa (propuesta de evaluación en las asignaturas, tipos de evaluación, uso del portafolio como metodología de evaluación, que es el portafolio, elementos que debe de contener el portafolio, técnicas e instrumentos que se emplean con el portafolio, Criterios y aspectos a evaluar cada asignatura y técnicas e instrumentos de evaluación)

TEMA V Lo relevante de las competencias didácticas y su aplicación. (competencias, clasificación de competencias y relación teórico-práctica de las competencias)

4.7. TIEMPO DE APLICACIÓN

Taller “El pensamiento divergente; la importancia del dominio de contenidos para ejercer practicas docentes exitosas”, brindará herramientas para hacer del dominio de contenidos de enseñanza y de la labor docente prácticas constantes,

coadyuvando así a elevar la calidad del servicio educativo, así mismo, apoyará el diálogo como tarea colectiva de futuros maestros interesados en la educación, que lleve a precisar objetivos y acciones que incidan en una educación pertinente y relevante ofrecida a los niños y jóvenes en edad escolar.

Podrán participar en este taller los estudiantes normalistas, ya que se trabajará a contraturno con una duración de 180 horas teóricas y 180 horas prácticas y será impartido de septiembre a junio, con sesiones de cinco horas, los días lunes de cada semana en horario de 16:00 a 21:00 hrs.

Los estudiantes normalistas deberán estar cursando el quinto semestre de la Licenciatura en Educación Primaria, ya que ello les dará elementos de juicio para enriquecer sus conocimientos y compartirlos con el resto de los futuros docentes.

4.8. RECURSOS A UTILIZAR

La educación está íntimamente ligada a la ética. Es en ese proceso que se debe transmitir la necesidad de que las cosas hay que pensarlas, dándole significado a lo que decimos.

Encarar la enseñanza de cualquier disciplina propone la reflexión, el respeto hacia los otros, la tarea de formar la capacidad de convivencia, enseñando el diálogo, la discusión y la aceptación de la diferencia. Los recursos que se utilizarán a lo largo del taller son laptop, papel bond, acetatos, marcadores, libros de texto de primaria, planes y programas, siempre en busca de fomentar en el estudiante una mejora de la educación, los recursos materiales, deben dar acceso a oportunidades

para todos. Estas últimas son fundamentales en la concepción proceso enseñanza aprendizaje.

4.9. TIPO Y FORMA DE EVALUACIÓN

Considerando que en la labor docente de las aulas y las escuelas, se gestan un sin fin de experiencias que deben ser rescatadas, compartidas y multiplicadas entre los profesionales de la educación, se hace necesario darles voz y considerar esto como una estrategia para motivar a los maestros en la aplicación de prácticas de innovación pedagógica, propiciando el diálogo, para que se produzca un semillero impulsor calidad educativa surgida de la realidad y vivenciadas por los agentes directos comprometidos con la educación en nuestra entidad. La evaluación es hoy quizá uno de los temas con mayor protagonismo del ámbito educativo, y no porque se trate de un tema nuevo en absoluto, sino porque administradores, educadores, padres, alumnos y toda la sociedad en su conjunto, son más conscientes que nunca de la importancia y las repercusiones del hecho de evaluar o de ser evaluado. Existe quizá una mayor consciencia de la necesidad de alcanzar determinadas cotas de calidad educativa, de aprovechar adecuadamente los recursos, el tiempo y los esfuerzos y, por otra parte, el nivel de competencia entre los individuos y las instituciones también es mayor.

Quizá uno de los factores más importantes que explican que la evaluación ocupe actualmente en educación un lugar tan destacado, es la comprensión por parte de los profesionales de la educación de que lo que en realidad prescribe y decide de facto el "que, cómo, por qué y cuándo enseñar" es la evaluación. Es decir,

las decisiones que se hayan tomado sobre "qué, cómo, por qué y cuándo evaluar". En general, uno de los objetivos prioritarios de los alumnos es satisfacer las exigencias de los "exámenes". En palabras de A. de la Orden (1989): "la evaluación, al prescribir realmente los objetivos de la educación, determina, en gran medida... lo que los alumnos aprenden y cómo lo aprenden, lo que los profesores enseñan y cómo lo enseñan, los contenidos y los métodos; en otras palabras, el producto y el proceso de la educación... querámoslo o no, de forma consciente o inconsciente, la actividad educativa de alumnos y profesores está en algún grado canalizada por la evaluación" (85).

Todos estos factores han llevado a una "cultura de la evaluación" que no se limita a la escuela sino que se extiende al resto de las actividades sociales. Concretamente, en nuestro país, la ampliación del ámbito de la evaluación desde los resultados y procesos del aprendizaje de los alumnos hasta el propio currículo (en sus distintos niveles de concreción), la práctica docente, los centros, el sistema educativo en su conjunto, etc, ha dibujado en los últimos años un nuevo escenario para las prácticas evaluativas, que se han desarrollado a todos los niveles de manera muy importante.

La evaluación será permanente, sin embargo al término del curso taller se deberá aplicar un examen de cada grado del nivel de primaria para valorar los contenidos de aprendizaje que los estudiantes trabajaron a lo largo del taller con la principal finalidad de considerar los conocimientos adquiridos, agregado a esto se realizarán observaciones más rigurosas de su práctica docente.

4.10. CRONOGRAMA DE ACTIVIDADES

MÓDULO\MES DE APLICACIÓN	A	S	O	N	D	E	F	M	A	M	J
Difusión e inscripción del taller											
Curso de inducción y explicación de la metodología a trabajar.											
TEMA I Corriente Constructivista (enfoque, enseñanza, aprendizaje, maestro y alumno)											
TEMA II Los planes y programas de estudio de la educación primaria. (propósitos educativos, perfil de egreso, mapa curricular y organización de los contenidos)											
TEMA III Los contenidos de las asignaturas. (características: secuencia y flexibilidad, articulación de los programas de educación preescolar, primaria y educación secundaria, nivel de profundidad con que se tratan los contenidos en los niveles educativos, la progresión del contenido, su articulación con otras asignaturas y entre niveles y las primeras nociones y su importancia para la formación del concepto)											
TEMA IV Evaluación Educativa (propuesta de evaluación en las asignaturas, tipos de evaluación, uso del portafolio como metodología de evaluación, que es el portafolio, elementos que debe de contener el portafolio, técnicas e instrumentos que se emplean con el portafolio, Criterios y aspectos a evaluar cada asignatura y técnicas e instrumentos de evaluación)											
TEMA V Lo relevante de las competencias didácticas y su aplicación. (competencias, clasificación de competencias y relación teórico-práctica de las competencias)											
Evaluación del taller											

Esquema básico donde se distribuye y organiza en forma de secuencia temporal el conjunto de experiencias y actividades diseñadas a lo largo del taller. Resulta fundamental una previsión razonable sobre el tiempo que el estudiante dedicará a cada actividad prevista. Para ello será necesaria la coordinación y comparación de cronogramas al interior de la institución, considerando diversas actividades previstas, ya que los normalistas tendrán el taller como una opción de actualización y mejora profesional y no se encontrará dicha actividad dentro de la curricula del plan de estudios de la Licenciatura en Educación Primaria, tomando este trabajo como extra clase el cual solo puede ser parte de la dinámica institucional.

Biblioteca UP Aguascalientes

Biblioteca UP Aguascalientes

Biblioteca UP Aguascalientes

Biblioteca UP Aguascalientes

Biblioteca UP Aguascalientes

Biblioteca UP Aguascalientes

Biblioteca UP Aguascalientes

Biblioteca UP Aguascalientes

Biblioteca UP Aguascalientes

Biblioteca UP Aguascalientes

Biblioteca UP Aguascalientes

Biblioteca UP Aguascalientes

Biblioteca UP Aguascalientes

Biblioteca UP Aguascalientes

Biblioteca UP Aguascalientes

Biblioteca UP Aguascalientes

Biblioteca UP Aguascalientes

Biblioteca UP Aguascalientes

Biblioteca UP Aguascalientes

Biblioteca UP Aguascalientes

Biblioteca UP Aguascalientes

Biblioteca UP Aguascalientes

Biblioteca UP Aguascalientes

Biblioteca UP Aguascalientes

Biblioteca UP Aguascalientes

Biblioteca UP Aguascalientes

Biblioteca UP Aguascalientes

Biblioteca UP Aguascalientes

Biblioteca UP Aguascalientes

Biblioteca UP Aguascalientes

Biblioteca UP Aguascalientes

Biblioteca UP Aguascalientes

Biblioteca UP Aguascalientes

Biblioteca UP Aguascalientes

Biblioteca UP Aguascalientes

Biblioteca UP Aguascalientes

Biblioteca UP Aguascalientes

Biblioteca UP Aguascalientes

Biblioteca UP Aguascalientes

Biblioteca UP Aguascalientes

Biblioteca UP Aguascalientes

Biblioteca UP Aguascalientes

Biblioteca UP Aguascalientes

Biblioteca UP Aguascalientes

Biblioteca UP Aguascalientes

CAPÍTULO V

ANÁLISIS DE

RESULTADOS

CAPÍTULO V. ANÁLISIS DE RESULTADOS

5.1. ANÁLISIS DEL PROCESO DE RESULTADOS

Las Instituciones de Educación desempeñan un rol determinante en la formación del recurso humano del más alto nivel y en la creación, desarrollo, transferencia y adaptación de tecnología, de manera que lo que ellas hacen para responder adecuadamente a los requerimientos de la sociedad en la actualidad constituye una actividad estratégica para el crecimiento de la nación.

La Educación Normalista es cada vez más reconocida como un instrumento de desarrollo de ciudades, regiones y países, y está considerada como un factor indispensable para incrementar la competitividad y calidad de vida de los países. El desafío para las instituciones es el de enfrentar un mundo en el cual los sistemas productivos están en permanente transformación. Los cambios en las comunicaciones han modificado la forma de percibir el tiempo y las distancias, y a la vez abren nuevas perspectivas para la docencia y la investigación.

5.2. IMPORTANCIA DE LA IMPLEMENTACIÓN

La importancia del profesorado en un proceso de continua actualización se debe visualizar como proyecto en un proceso continuo de afinación. Todo ello para asegurar que los futuros docentes tengan un alto nivel para llevar a cabo las tareas académicas y las transformaciones que requieren la expansión de los servicios y el rápido proceso de avance en el conocimiento.

Hoy en día lo más trascendente de las escuelas normales debe ser una sólida formación académica del profesorado y su interacción con cuerpos académicos comprometidos con sus instituciones y articulados a los medios nacionales e internacionales de creación y aplicación del conocimiento. Al elevar la calidad del profesorado y mejorar su dedicación a las tareas académicas fundamentales, centradas en la figura del profesor se podrá reforzar la dinámica académica que constituye la columna vertebral de la educación.

Es necesario mencionar que para contar con un profesorado de calidad se requieren atributos muy puntuales, los cuales de no cumplirse pueden afectar la calidad de la enseñanza y cuyas deficiencias actuales deberían superarse para llegar a la situación deseable.

5.3. SOLUCIÓN DE LA PROBLEMÁTICA DETECTADA

Debe existir una actualización permanente que capacite y habilite para el conjunto de las funciones académicas que competen la formación inicial, esto implica profundizar sus conocimientos en un nivel superior al que impartan. Idealmente, los estudiantes normalistas se deben capacitar plenamente para las funciones académicas.

Para los profesores es necesario tener experiencia en las funciones que desempeñarán, para garantizar que los estudiantes estén adecuadamente orientados a la práctica en el ejercicio profesional.

Al tener mayor dominio de contenidos de enseñanza se logra superar el descuido de importantes tareas docentes así las actividades de profesores serán más exitosas con la generación y aplicación del conocimiento. Las últimas permiten incorporar al proceso de enseñanza y aprendizaje conocimientos actualizados y hábitos científicos inquisitivos y rigurosos.

El articular y vincular los contenidos y la enseñanza apoya a constituir activamente el desarrollar valores y hábitos académicos con compromiso de los que actuamos de manera protagónica, pero es imprescindible realizar actividades que apoyen el logro del perfil de egreso de la licenciatura para permitir que se cumplan los objetivos y las metas planteadas dentro de la institución.

5.4. IMPACTO Y REACCIÓN DE LOS SUJETOS INVOLUCRADOS

La importancia de la actualización docente partiendo de las propias experiencias y no importando modelos. La necesidad del dominio de contenidos de enseñanza ayuda a los docentes a lograr un mayor éxito en sus prácticas.

Lograr calidad educativa con mayor incorporación de todos los sujetos involucrados en el proceso educativo mejora la jornada escolar, con un modelo autónomo de responsabilidad profesional, es el docente quien debe construir día a día conocimientos y lograr su socialización para enriquecer esa ardua labor la actualización debe ser una tarea permanente.

El identificar las vulnerabilidades y fortalezas, y trabajan con los maestros y los alumnos en su entorno; en temas pedagógicos en donde es vital capacitar en el

aula y no en ambientes artificiales; por ejemplo, el constructivismo no se asimila con charlas ni conferencias, sino en la vivencia experimental de ejercicios concretos con alumnos. Otro punto importante sobre este tema es que las capacitaciones deben ser ejecutadas por maestros que conozcan la realidad, y que tuvieron la experiencia real y autoridad ética para ser guías; generalmente en nuestra tradición los capacitadores ni son maestros, y en muchos casos ni conocen la realidad.

5.5. EVALUACIÓN DE LAS FORMAS DE TRABAJO Y ACCIONES QUE FAVORECIERON LOS RESULTADOS

El considerar las condicionantes que generalmente reclaman capacitación; por ejemplo, las reformas curriculares son un detonante clásico; lo paradójico es que las experiencias reales del aula, y en ellas, los procesos de orientación y autodesarrollo profesional son los elementos que deberían exigir las reformas curriculares y no al revés; la tensión entre problemas educativos y soluciones pedagógicas, las propias experiencias y recursos reales, deberían ser las fuentes de feed-back para el currículo y para los libros de texto; pero no, el docente siempre es el sujeto pasivo que se viene a enterar por boca de terceros lo que le pasa y como debe actuar.

Pero nadie es profeta en su tierra ni en su mundo laboral, parece necesario que alguien venga a decirle a uno que problemas tiene y que encima cobre por eso. La práctica educativa tiene que ver con una visión de futuro de la profesionalidad docente; mientras se haga docencia para sobrevivir o mientras se haga una docencia variada o atiborrada, no habrá espacios para pensar en la importancia del

desarrollo profesional; más allá de las inquietudes vocacionales también el sistema tendrá que abrir los espacios iniciales para señalar esta preocupación profesional.

5.6. DIFICULTADES, LIMITACIONES Y RETOS

Hoy, por fortuna las posibilidades de actualización durante más años en el sistema escolar se han ampliado notablemente, en parte por el gran esfuerzo de las instituciones formadoras de docentes. Esto plantea nuevos desafíos debido al desajuste existente en la mayoría de las instituciones.

Al tener presente que la educación es un medio de movilidad social, esto se ve claramente reflejado en la inconsistencia de los resultados educativos bajo una percepción de que los logros académicos no sólo no permiten el ascenso social, sino que tampoco van acompañados de niveles suficientes de calidad educativa.

Los retos principales es la falta de competitividad, el reducido tiempo de aprendizaje de los alumnos, los insuficientes recursos para hacer frente a las demandas de los alumnos, la situación del profesorado y las dificultades de las instituciones para ofrecer un currículo atractivo que mantenga a los alumnos en la escuela.

La atención educativa y las posibilidades de alternativas formativas al término del horario establecido; e insuficientes medios para una enseñanza activa, bibliotecas, ordenadores y la desajustada formación inicial, son solo algunas de las limitaciones que encontramos al implementar un taller de actualización docente.

Sin duda, la insuficiencia de las condiciones materiales y de un profesorado preparado, motivado y valorado reduce las posibilidades de desarrollar en la escuela y en el aula un conocimiento atractivo para los alumnos.

Los proyectos educativos no pueden formularse al margen de sus destinatarios. Por el contrario, han de plantearse a partir de la comprensión de cuáles son los intereses, los valores y las formas de relación que mantienen las nuevas generaciones.

De otra forma, existe el grave riesgo de que los jóvenes, especialmente aquellos que tienen más dificultades de dominio de contenidos de enseñanza, sientan que los conocimientos de aprendizaje están totalmente alejados de su forma de vida y que apenas les va a servir para abrirse camino en el entorno en el que se desenvuelven.

Por ello, es indispensable afrontar los desafíos de una educación que llegue a todos y en la que todos aprenden para integrarse de forma activa a un mundo laboral exigente.

5.7. REFLEXIONES DE APRENDIZAJE

A pesar de los indudables avances de la educación, existen aún graves carencias que se traducen en excesiva repetición escolar, retrasos académicos y falta de motivación para el estudio de un porcentaje significativo de futuros docentes.

Es necesario apuntar, sin embargo, que junto a estos factores existe otro, también importante, relacionado con el mantenimiento de un currículo tradicional, en el que la norma es el aprendizaje memorístico, la falta de conexión de los aprendizajes con la realidad vivida, la ausencia de los elementos básicos de la cultura, los contenidos del aprendizaje, y la percepción, en suma, de que lo aprendido carece de sentido y no merece el esfuerzo requerido.

Enfoques sistémicos e intersectoriales para la enseñanza de los alumnos, prioridad a la formación inicial como mecanismo estratégico para remover las desigualdades y facilitar la vinculación con sus escuelas, estrategias de enseñanza innovadoras que mantengan a los alumnos en las aulas, programas de refuerzo que eviten el retraso académico.

Para avanzar es preciso incluir entre los factores determinantes de la calidad de la enseñanza las competencias educativas y una visión equilibrada de las repercusiones en el aprendizaje y en el rendimiento de los alumnos de un conjunto de decisiones sobre la práctica docente y de los responsables de la ejecución de la política educativa establecida.

CONCLUSIONES

La educación enfrenta desafíos de enorme magnitud como el recuperar el retraso acumulado en el siglo XX para responder a los retos futuros, mejorar la calidad educativa y el rendimiento académico de los alumnos, fortalecer la educación profesional y reducir de forma radical la insuficiente formación.

Por otro lado, ha de enfrentarse a los retos del siglo XXI para que de la mano de una educación sensible al conocimiento, a las formas de desarrollo científico y de innovación y a los nuevos significados, pueda lograr un desarrollo equilibrado que asegure la reducción de las desigualdades y de la falta de cohesión social.

La importancia de una estrategia para lograr una educación mejor, para los alumnos con una educación eficiente capaz de mejorar los procesos y de compensación de las desigualdades que se produzcan en el sistema educativo.

Un proyecto de mejora de la educación para lograr la articulación.

Entre los mecanismos de control, se adquiere cada vez mayor importancia los sistemas de evaluación del taller en su conjunto para conocer el rendimiento de los alumnos, analizar también el papel de las instituciones educativas, el funcionamiento de las escuelas, la participación en la gestión de la educación y la coordinación institucional existente.

Al proponer la creación de un taller alternativo a la currícula es con la principal finalidad de apoyar las prácticas en las escuelas y en las aulas modificando al mismo

tiempo el contexto en el que ha de aplicarse para hacerlo viable. Un taller significativo es aquel que conecta con los intereses de los alumnos y con sus formas de vida, que se adapta a sus ritmos de aprendizaje, que establece de forma permanente la relación entre lo aprendido y las experiencias que los alumnos viven fuera de la escuela, que permite la participación del alumnado y el trabajo en grupo, que incorpora de forma habitual la utilización de las tecnologías de la información, que incluye de forma relevante y equilibrada el desarrollo de la educación para en un corto plazo los normalistas impacten en el sistema educativo y por ende en sus estudiantes.

Sin la competencia y la colaboración de la mayoría de los profesores, no es posible el cambio y la mejora de la educación. Esta afirmación tal vez sea una de las más incontestables del pensamiento educativo de los últimos años. Sin embargo, lograr esos objetivos es, quizás, una de las tareas más difíciles a las que enfrenta el actual sistema educativo.

No es extraño que así sea. La situación de los profesores está inmersa en un conjunto de tensiones difíciles de resolver y refleja con nitidez la doble agenda que marca el desarrollo del sistema educativo. La principal contradicción con la que se enfrentan los docentes es la que deriva del nuevo rol que se les exige para dar una respuesta eficaz a la diversidad. Sin embargo, su formación, su valoración social y su desarrollo profesional son cosas que deben ser factor determinante en toda institución formadora de docentes.

Para el conjunto de la educación, en las políticas orientadas a la mejora del profesorado es preciso no olvidar la agenda pendiente del siglo XX: retribuciones, tiempo de enseñanza y dedicación; y abordar al mismo tiempo la que exige el presente, nuevas competencias y formas de enseñar, cambios en la formación y el acceso a la profesión, desarrollo profesional, incentivación y evaluación. En este contexto de reformas inacabadas y de exigencias crecientes e imparables, es preciso enfrentarse a los desafíos pendientes con nuevas estrategias.

Sin negar la importancia de muchos de los cambios iniciados en la formación inicial y en el desarrollo profesional de los docentes e incluso su mayor capacidad transformadora, puede ser interesante apuntar algunas otras estrategias que contribuyan a los mismos fines desde lógicas diferentes.

Se trata de reforzar la importancia de la colaboración entre profesores y entre escuelas, la necesidad de innovar en el campo educativo y de mantener por esa vía la ilusión y el esfuerzo compartido.

El facilitar a los docentes la expresión de sus competencias personales o cualquiera de las manifestaciones creativas de las personas a través de talleres para reconocer valía de muchos docentes en diferentes campos, abrir cauces de expresión personal y reforzar el reconocimiento social de la profesión docente.

Finalmente, se impone un esfuerzo especial para la preparación e incorporación al sistema educativo de los nuevos profesores con condiciones,

perspectivas y exigencias que adelanten el futuro deseado para el conjunto de la profesión y sean el germen de las transformaciones generales.

El conjunto de propuestas que pueden presentarse para lograr un profesorado mejor preparado y motivado en beneficio de una enseñanza de mayor calidad, no olvidar la compleja realidad de la profesión docente y su fuerte componente sociopolítico.

La profesión docente está, sin duda, en el centro de la sociedad e impacta de una manera o de otra en todos sus componentes.

Biblioteca UP Aguascalientes

BIBLIOGRAFIA

Biblioteca UFRJ
Arquivos Digitais

TALLER “EL PENSAMIENTO DIVERGENTE; LA IMPORTANCIA DEL

DOMINIO DE CONTENIDOS PARA EJERCER PRÁCTICAS DOCENTES EXITOSAS”

CARTAS DESCRIPTIVAS

Sesiones: 1/6

TEMA: 1.- Corriente Constructivista.

PROPÓSITO: Adquirir y desarrollar las habilidades intelectuales que les permitan aprendizaje permanente enfocado a la vida cotidiana, con elementos teórico-metodológicos que fortalezcan sus formas de enseñanza en pro del mejor desempeño docente.

ACTIVIDADES	MATERIALES	TIEMPO
1. Actividad introductoria <ul style="list-style-type: none"> • Presentación del facilitador. • Técnica de integración. 	Proyector Multimedia y laptop. Rotafolio, 5 pliegos de papel bond, marcadores	1:15 hora
2. Evaluación diagnóstica <ul style="list-style-type: none"> • Lectura del texto: “La maestra Lilia”. • Contestar preguntas. 	Antología	40 min.
3. Receso		20 min.
4. Procesos y habilidades del pensamiento. <ul style="list-style-type: none"> • Lectura de los siguientes textos: “Habilidades del pensamiento”, “La Filosofía en el aula” y “Capacidad del pensamiento”. • Contestar la siguiente pregunta: Si pensar es un proceso natural ¿es posible estimularlo o mejorarlo? • Argumenten sus respuestas, elaboren una por equipo y compártanlas ir en plenaria. 	Antología Rotafolio, 5 pliegos de papel bond, marcadores cinta adhesiva.	1:20 hora
5. Cierre. En plenaria, con la técnica de lluvia de ideas, aporte el o los aspectos que consideró más relevantes de la sesión y si tiene alguna sugerencia es el espacio para plantearla.	Rotafolio, 5 pliegos de papel bond, marcadores cinta adhesiva.	15 min.
6. Tarea. Crear una carpeta para guardar las respuestas de las interrogantes y reflexiones planteadas durante el Curso-Taller, así como todos los productos que se elaboren durante el mismo.		

TALLER “EL PENSAMIENTO DIVERGENTE; LA IMPORTANCIA DEL

DOMINIO DE CONTENIDOS PARA EJERCER PRÁCTICAS DOCENTES EXITOSAS”

CARTAS DESCRIPTIVAS

Sesión: 2/6

TEMA: 1.- Corriente Constructivista.

PROPÓSITO: Adquirir y desarrollar las habilidades intelectuales que les permitan aprendizaje permanente enfocado a la vida cotidiana, con elementos teórico-metodológicos que fortalezcan sus formas de enseñanza en pro del mejor desempeño docente.

ACTIVIDADES	MATERIALES	TIEMPO
1. Actividades de inicio. <ul style="list-style-type: none"> Registro de asistencia. 	Hoja de asistencia	5 min.
2. Técnica de integración. <ul style="list-style-type: none"> Recuperación de conocimientos y experiencias previas del tema. Técnica “Haciendo la madeja” 	Bola de estambre, tijeras	1:00 hora
3. Lectura de textos. <ul style="list-style-type: none"> Lectura de los siguientes textos: “Julia” y “Eduardo” Indicar a los participantes que subrayen en el texto los rasgos que demostraron los alumnos para desarrollar las tareas encomendadas. Reflexionen y contesten: <ul style="list-style-type: none"> Respecto a Julia: ¿Qué ha favorecido en Julia el desarrollo de estas características? ¿Qué papel jugaron sus profesores para potenciar o favorecer esos rasgos? Respecto a Eduardo: ¿A qué atribuye que sea tan hablantín? ¿Cómo resuelve la maestra el problema generado por Eduardo en el grupo? ¿Cuál es su opinión sobre la solución que da la maestra? ¿Por qué eligió esa alternativa? Socialice respuestas en plenaria. 	Antología Rotafolio, 5 pliegos de papel bond	40 min.
4. Presentación Power Point. <ul style="list-style-type: none"> Presentar el PP “La mejor maestra” Reflexión individual a partir de la presentación del diaporama: <ol style="list-style-type: none"> ¿Qué hace que un niño o un adolescente sea seguro, emprendedor y busque soluciones a los diferentes problemas que enfrenta en su vida? ¿Qué hace que un alumno sea tímido, retraído y no encuentre salida ante los 	Proyector Multimedia y laptop. Presentación PP “La mejor maestra”. Rotafolio, 5 pliegos de papel bond	50 min.

TALLER “EL PENSAMIENTO DIVERGENTE; LA IMPORTANCIA DEL

DOMINIO DE CONTENIDOS PARA EJERCER PRÁCTICAS DOCENTES EXITOSAS”

CARTAS DESCRIPTIVAS

<p>problemas?</p> <p>c. Si conocen o han tenido algunos casos de alumnos semejantes al del diaporama, ¿cómo han abordado la problemática?</p> <ul style="list-style-type: none"> • Socialice sus respuestas en plenaria. 		
<p>5. Receso.</p>		20 min.
<p>6. Cierre del subtema.</p> <ul style="list-style-type: none"> • Comentarios que vinculen los dos temas que integran la unidad. • Actividad individual: elaboren su concepto de habilidades del pensamiento en relación al proceso enseñanza-aprendizaje para incorporarlo a su carpeta de productos. 	Rotafolio, 5 pliegos de papel bond	30 min.
<p>7. Negociación de los Significados.</p> <ul style="list-style-type: none"> • Recuperación de conocimientos y experiencias previas. • Indagar acerca de qué tanto sabe el grupo de la negociación de significados. 	Rotafolio, 5 pliegos de papel bond	15 min.
<p>8. Lectura de texto.</p> <ul style="list-style-type: none"> • Lectura del texto de “Las formas de discurso compartidas sirven para negociar las diferencias de significado e interpretación”. • Escriba una conclusión sobre la negociación de significados. • Anexe las conclusiones a la carpeta de productos. • Socialice sus respuestas en plenaria. 	Antología pág. 9 Rotafolio, 5 pliegos de papel bond	30 min.
<p>9. Interpretación del esquema.</p> <ul style="list-style-type: none"> • Organizados por nivel educativo y tomando en cuenta las actividades realizadas, interprete el esquema. • Discuta con sus compañeros y reflexione sobre la siguiente cuestión: ¿Qué papel juega la negociación de significados en el aprendizaje de los alumnos. 	Rotafolio, 5 pliegos de papel bond	30 min.

TALLER “EL PENSAMIENTO DIVERGENTE; LA IMPORTANCIA DEL

DOMINIO DE CONTENIDOS PARA EJERCER PRÁCTICAS DOCENTES EXITOSAS”

CARTAS DESCRIPTIVAS

Sesión: 3/6

TEMA: 1.- Corriente Constructivista.

PROPÓSITO: Adquirir y desarrollar las habilidades intelectuales que les permitan aprendizaje permanente enfocado a la vida cotidiana, con elementos teórico-metodológicos que fortalezcan sus formas de enseñanza en pro del mejor desempeño docente.

ACTIVIDADES	MATERIALES	TIEMPO
1. Actividades de inicio <ul style="list-style-type: none"> ◆ Saludo. ◆ Registro de asistencia. 	Hoja de asistencia	5 min.
2. Actividad de apertura <ul style="list-style-type: none"> ◆ Retroalimentación del tema Negociación de los Significados con participaciones voluntarias. 	Proyector Multimedia y computadora, rotafolio, 5 pliegos de papel bond, marcadores cinta adhesiva.	15 min.
3. Negociación de los significados <ul style="list-style-type: none"> ◆ Lea los siguientes textos: <ul style="list-style-type: none"> ○ “Discutir y negociar sobre el texto” ○ “Dar a los chicos la posibilidad de nombrar” ◆ Después seleccione en un listado aquellas opciones que corresponden a las acciones de las experiencias narradas. 	Antología	40 min.
4. Lectura de textos <ul style="list-style-type: none"> ◆ Lectura de textos: “Habilidades lingüísticas”, “Lenguaje para aprender” y “Enseñar lengua”. ◆ Contestar las siguientes preguntas: <ol style="list-style-type: none"> 1. ¿Cuál es el papel de las habilidades comunicativas en el aprendizaje? 2. ¿Por qué es necesario promover las habilidades comunicativas en su nivel educativo o asignatura? Argumente su respuesta. ◆ Los participantes anexen en la Carpeta de Productos sus respuestas. 	Antología	40 min.
5. Receso		20 min.
6. Enfoque comunicativo <ul style="list-style-type: none"> ◆ Lectura del texto: “Características del enfoque comunicativo”. ◆ Subrayen las ideas principales. 	Antología Rotafolio, 5 pliegos de papel bond, marcadores cinta adhesiva.	1:30 hora

TALLER “EL PENSAMIENTO DIVERGENTE; LA IMPORTANCIA DEL

DOMINIO DE CONTENIDOS PARA EJERCER PRÁCTICAS DOCENTES EXITOSAS”

CARTAS DESCRIPTIVAS

<ul style="list-style-type: none"> ◆ En equipo elaboren un mapa conceptual. ◆ Presenten su trabajo en plenaria. 		
<p>7. Técnica</p> <ul style="list-style-type: none"> ◆ Aplicación de la técnica “Comunicación sin saber de que se trata”. 	<p>Pizarrón y gis. Dos hojas de papel bond o papel periódico. Plumones / marcadores.</p>	<p>30 min.</p>
<p>8. Actividad de cierre</p> <ul style="list-style-type: none"> ◆ En equipos, comentar vivencia significativa. ◆ Exponer la más representativa en plenaria. 		<p>30 min.</p>

Biblioteca UP Aguascalientes

TALLER “EL PENSAMIENTO DIVERGENTE; LA IMPORTANCIA DEL

DOMINIO DE CONTENIDOS PARA EJERCER PRÁCTICAS DOCENTES EXITOSAS”

CARTAS DESCRIPTIVAS

Sesión 4/6

TEMA: 1.- Corriente Constructivista.

PROPÓSITO: Adquirir y desarrollar las habilidades intelectuales que les permitan aprendizaje permanente enfocado a la vida cotidiana, con elementos teórico-metodológicos que fortalezcan sus formas de enseñanza en pro del mejor desempeño docente.

ACTIVIDADES	MATERIALES	TIEMPO
1. Actividades de inicio <ul style="list-style-type: none"> ◆ Saludo y registro de asistencia. 	Hoja de asistencia	5 min.
2. Actividad de apertura <ul style="list-style-type: none"> ◆ Estructura y contenidos del subtema. ◆ Recuperación de conocimientos y experiencias previas. ◆ Con la técnica de interrogatorio, cuestione al grupo acerca de quién es Howard Gardner y qué tanto recuerda de las Inteligencias Múltiples y los Estilos de Aprendizaje. 	Proyector Multimedia y computadora, rotafolio, 5 pliegos de papel bond, marcadores, cinta adhesiva.	25 min.
3. Lectura de texto <ul style="list-style-type: none"> ◆ Lectura del texto: “Inteligencias Múltiples” ◆ En equipos comentarán el contenido y elaborarán un cuadro para definir brevemente cada uno de los tipos de inteligencia mencionados ◆ Escribir por lo menos tres ejemplos de cada una. ◆ En plenaria exponer el cuadro y vean cuales inteligencias predominan, y ¿por qué creen que seleccionaron esas? 	Antología Rotafolio, 10 pliegos de papel bond, marcadores, cinta adhesiva.	60 min.
4. Inteligencias Múltiples. <ul style="list-style-type: none"> ◆ Integrados en binas, anoten primero el tipo de inteligencias predominantes que tienen y argumenten ¿por qué? (autodiagnóstico) ◆ Anote el tipo de inteligencias predominantes que ha observado en su compañero (diagnóstico). 	Rotafolio, 10 pliegos de papel bond, marcadores, cinta adhesiva.	45 min.
5. Receso		20 min.
6. Estilos de Aprendizaje <ul style="list-style-type: none"> ◆ En forma individual, lean el texto: “Estilos de aprendizaje: generalidades” ◆ Reflexionen y contesten en su cuaderno: <ul style="list-style-type: none"> ○ ¿Qué importancia tiene para el docente 	Antología Rotafolio, 10 pliegos de papel bond, marcadores, cinta adhesiva.	1:20 hora

TALLER “EL PENSAMIENTO DIVERGENTE; LA IMPORTANCIA DEL

DOMINIO DE CONTENIDOS PARA EJERCER PRÁCTICAS DOCENTES EXITOSAS”

CARTAS DESCRIPTIVAS

<p>conocer e identificar sus estilos de aprendizaje predominantes?</p> <ul style="list-style-type: none"> ○ ¿Para qué le sirve conocer los estilos de aprendizaje de sus alumnos? <p>◆ En plenaria compartir sus reflexiones.</p>		
<p>7. Actividad de cierre</p> <p>◆ En forma individual, realice las siguientes actividades:</p> <ul style="list-style-type: none"> ○ En el nivel educativo o asignatura en que se formó o se desempeña, recuerde dos casos de alumnos que fueron significativos para usted, por ocupar el primero y el último lugar en el aprendizaje. ○ Elabore un diagnóstico por escrito del Tipo de Inteligencia y Estilos de Aprendizaje que justifiquen esos resultados. ○ Incorpore estos resultados en su carpeta. 	<p>Rotafolio, 5 pliegos de papel bond</p>	<p>20 min.</p>

Biblioteca UP Aguascalientes

TALLER “EL PENSAMIENTO DIVERGENTE; LA IMPORTANCIA DEL

DOMINIO DE CONTENIDOS PARA EJERCER PRÁCTICAS DOCENTES EXITOSAS”

CARTAS DESCRIPTIVAS

Sesión 5/6

TEMA: 1.- Corriente Constructivista.

PROPÓSITO: Adquirir y desarrollar las habilidades intelectuales que les permitan aprendizaje permanente enfocado a la vida cotidiana, con elementos teórico-metodológicos que fortalezcan sus formas de enseñanza en pro del mejor desempeño docente.

ACTIVIDADES	MATERIALES	TIEMPO
1. Actividades de inicio ♦ Saludo y registro de asistencia.	Hoja de asistencia	5 min.
2. Actividades de apertura ♦ Presentación del diaporama “Paganini”. ♦ Recuperación de conocimientos y experiencias previas. ♦ Cuestionar al grupo: ¿Cuántas y cuáles tipos de problemas identifican?	Proyector Multimedia y computadora, video “Paganini”	35 min.
3. La resolución de problemas como un proceso que desarrolla habilidades del pensamiento ♦ En forma individual realicen la lectura: “El mundo de las significaciones, andamiaje natural entre el sujeto que aprende y los contenidos escolares”. ♦ Realicen una síntesis de la lectura e incorpórenla a su carpeta. ♦ Formen equipos. ♦ Compartir reflexiones en equipos.	Antología Rotafolio, 10 pliegos de papel bond, marcadores, cinta adhesiva.	40 in.
4. Receso		20 min.
5. Resolución de problemas ♦ Lectura del extracto de una discusión entre alumno: “¿Qué es la araña, un insecto o un animal?” ♦ Resolver el cuestionario y marcar las actividades. ♦ Resolver problema de secuencias.	Antología	2:10 hora
6. Actividad de cierre ♦ Discutir en plenaria acerca del papel que tiene la resolución de problemas en el trabajo escolar. ♦ Obtenga una conclusión. ♦ Escríbanla e intégreala a su carpeta.	Rotafolio, 10 pliegos de papel bond, marcadores, cinta adhesiva.	30 min.

TALLER “EL PENSAMIENTO DIVERGENTE; LA IMPORTANCIA DEL

DOMINIO DE CONTENIDOS PARA EJERCER PRÁCTICAS DOCENTES EXITOSAS”

CARTAS DESCRIPTIVAS

Sesión 6/6

TEMA: 1.- Corriente Constructivista.

PROPÓSITO: Adquirir y desarrollar las habilidades intelectuales que les permitan aprendizaje permanente enfocado a la vida cotidiana, con elementos teórico-metodológicos que fortalezcan sus formas de enseñanza en pro del mejor desempeño docente.

ACTIVIDADES	MATERIALES	TIEMPO
1. Actividades de inicio <ul style="list-style-type: none"> ◆ Saludo. ◆ Registro de asistencia. 	Proyector multimedia Rotafolio. pliegos de papel bond Marcadores. Cinta adhesiva	5 min.
2. Actividades de apertura <ul style="list-style-type: none"> ◆ Organizados por el coordinador del grupo realicen la técnica “Círculos de conocimiento”. 	CD con música movida (al gusto del facilitador)	30 min.
3. Los problemas a partir de contenidos temáticos <ul style="list-style-type: none"> ◆ Realice de forma individual la lectura de texto: “La solución de problemas como contenido de la educación obligatoria”. ◆ Utilizando la técnica de lectura: “Lo que no ven tus ojos lo percibe tu mente”, recree la información que aparece en el texto anterior, mediante la identificación de los dos niveles de relevancia. ◆ Seleccione 5 párrafos que considere importantes. 	Antología	2:00 horas
4. Receso		20 min.
5. Lectura de textos <ul style="list-style-type: none"> ◆ Lectura de textos: “Enseñar Ciencias” y “La Solución de problemas” ◆ Reflexione y anote en la carpeta las características que deben tener los problemas que se planteen a los alumnos. ◆ Complete la tabla, anotando 5 contenidos de su asignatura o nivel educativo que se puedan abordar como problemas, redáctelos en forma de pregunta, guíese con el ejemplo. ◆ Responder los cuestionamientos. ◆ Presente en plenaria sus respuestas. 	Antología	1:10 hora

TALLER “EL PENSAMIENTO DIVERGENTE; LA IMPORTANCIA DEL

DOMINIO DE CONTENIDOS PARA EJERCER PRÁCTICAS DOCENTES EXITOSAS”

CARTAS DESCRIPTIVAS

Sesión: 1/8

TEMA: 2. Los planes y programas de estudio de la educación primaria. (Propósitos educativos, perfil de egreso, mapa curricular y organización de los contenidos).

PROPÓSITO: Contribuir al desarrollo integral del individuo, para que ejerza sus capacidades humanas, con conocimientos estructurales de educación primaria para el mejoramiento del dominio de contenidos de enseñanza, impactado así en un futuro no muy lejano en sus alumnos.

ACTIVIDADES	MATERIALES	TIEMPO
<p>1. Presentación</p> <ul style="list-style-type: none"> ➤ Registro de los participantes. ➤ Bienvenida a los participantes. ➤ Presentación del facilitador. ➤ Presentación general del tema. 	<ul style="list-style-type: none"> ◆ Hoja de registro de asistencia. ◆ Proyector multimedia ◆ Laptop 	<p>30 min.</p>
<p>2. Actividad.</p> <ul style="list-style-type: none"> ➤ Organizados en tres equipos heterogéneos, observarán la videograbación del desarrollo de una clase de educación primaria, en la cual determinarán: <ul style="list-style-type: none"> ○ Tema. ○ Propósito de la clase. ○ Secuencias de didáctica: actividades desarrolladas. ○ Ubicación curricular. ○ Aspectos del enfoque considerados en el desarrollo de la clase. ○ La relación que guardan los conocimientos de las diversas asignaturas del Plan de Estudio. ○ Las competencias requeridas. 	<ul style="list-style-type: none"> ◆ Proyector Multimedia y laptop ◆ Video: “Clase en Escuela Primaria” ◆ Materiales para Preescolar: <ul style="list-style-type: none"> ○ Programas Educación Preescolar, SEP, 2004. ○ Módulos 1 al 6. ◆ Materiales para Primaria: <ul style="list-style-type: none"> ○ Plan y Programas de Estudio. Educación Básica, Primaria, SEP, 1993. ○ Libros de Texto de del alumno de cada Asignatura y grado escolar. ○ Libros del Maestro de cada Asignatura y grado escolar. ○ Ficheros de Español y Matemáticas. ○ Libros del rincón. 	<p>1:20 hora</p>
	<ul style="list-style-type: none"> ◆ Materiales para Secundaria. <ul style="list-style-type: none"> ○ Plan y Programas de Estudio. Educación Básica, SEP. 2006. ○ Educación Básica. Programas de estudio 2006. ○ Ficheros de Asignaturas. <ul style="list-style-type: none"> ○ Guía de trabajo y libros de texto. ◆ Manual de ejercicios y técnicas págs. 39-46 	

TALLER “EL PENSAMIENTO DIVERGENTE; LA IMPORTANCIA DEL

DOMINIO DE CONTENIDOS PARA EJERCER PRÁCTICAS DOCENTES EXITOSAS”

CARTAS DESCRIPTIVAS

<p>3. Actividad.</p> <ul style="list-style-type: none"> ➤ Exponer en plenaria las conclusiones de cada equipo. 	<ul style="list-style-type: none"> ◆ Proyector Multimedia ◆ Laptop ◆ Rotafolio y marcadores de colores. 	<p>50 min.</p>
<p>4. Receso.</p>		<p>20 min.</p>
<p>5. Actividad.</p> <ul style="list-style-type: none"> ➤ Organizado el grupo en tres equipos de acuerdo al nivel al que pertenecen (preescolar, primaria y secundaria), en base a lo identificado en la actividad anterior, determinarán los conocimientos antecedentes al tema y los precedentes. 	<ul style="list-style-type: none"> ◆ Proyector Multimedia ◆ Laptop ◆ Rotafolio y marcadores de colores. 	<p>1:00 hora</p>
<p>6. Actividad.</p> <ul style="list-style-type: none"> ➤ El equipo de Primaria expondrá al grupo el resultado de su trabajo para su enriquecimiento. 	<ul style="list-style-type: none"> ◆ Proyector Multimedia ◆ Laptop ◆ Rotafolio y marcadores de colores. 	<p>1:00 hora</p>

Biblioteca UP Aguascalientes

TALLER “EL PENSAMIENTO DIVERGENTE; LA IMPORTANCIA DEL

DOMINIO DE CONTENIDOS PARA EJERCER PRÁCTICAS DOCENTES EXITOSAS”

CARTAS DESCRIPTIVAS

Sesión: 2/8

TEMA: 2. Los planes y programas de estudio de la educación primaria. (Propósitos educativos, perfil de egreso, mapa curricular y organización de los contenidos).

PROPÓSITO: Contribuir al desarrollo integral del individuo, para que ejerza sus capacidades humanas, con conocimientos estructurales de educación primaria para el mejoramiento del dominio de contenidos de enseñanza, impactado así en un futuro no muy lejano en sus alumnos.

ACTIVIDADES	MATERIALES	TIEMPO
1. Saludo. ➤ Saludo y registro de participantes.	♦ Hoja de registro de asistencia.	10 min.
2. Presentación de Power Point. ➤ El facilitador presenta el Power Point “Dominio de los enfoques del plan y programas de estudio”.	♦ CD del Power Point:: “Dominio de los enfoques del plan y programas de estudio”. ♦ Proyector Multimedia y laptop	30 min.
3. Actividad. ➤ El grupo se organizará de acuerdo a los tres niveles educativos. ➤ El conductor presentará los siguientes planteamientos, para que en función del nivel educativo, los participantes jugando el rol de alumnos, den respuesta a los cuestionamientos. ¿Por qué ocurre y qué es la obesidad? ¿Por qué suceden los sismos? ¿Qué es y por qué la lluvia? ¿Qué es el calentamiento global? ¿Cómo construir un periscopio? ¿Cómo se hace un corrido?	♦ Proyector Multimedia y laptop ♦ Rotafolio y marcadores de colores. ♦ Materiales para Preescolar: ○ Programas Educación Preescolar, SEP, 2004. ○ Módulos 1 al 6. ♦ Materiales para Primaria: ○ Plan y Programas de Estudio. Educación Básica, Primaria, SEP, 1993. ○ Libros de Texto de del alumno de cada Asignatura y grado escolar. ○ Libros del Maestro de cada Asignatura y grado escolar. ○ Ficheros de Español y Matemáticas.	1:40 horas
➤ Cada equipo expondrá sus respuestas. ➤ Comentarios y conclusiones.	♦ Materiales para Secundaria. ○ Plan y Programas de Estudio. Educación Básica, SEP. 2006. ○ Educación Básica. Programas de estudio 2006. ○ Ficheros de Asignaturas. ○ Guía de trabajo y libros de texto.	
4. Receso		20 min.
5. Actividad. ➤ En base al ejercicio anterior seleccionarán un tema.	♦ Proyector Multimedia y laptop ♦ Rotafolio y marcadores de colores. ♦ Materiales para Preescolar:	2:20 horas

TALLER “EL PENSAMIENTO DIVERGENTE; LA IMPORTANCIA DEL

DOMINIO DE CONTENIDOS PARA EJERCER PRÁCTICAS DOCENTES EXITOSAS”

CARTAS DESCRIPTIVAS

<p>➤ Analizarán los materiales curriculares de cada nivel sobre el tema, para identificar, dependiendo de la Organización del Plan de Estudios correspondiente, cada uno de los siguientes puntos:</p> <ol style="list-style-type: none"> i. Conocimientos de los grados anteriores que sustentan la explicación. ii. Propósitos en los que, con dichos conocimientos, fueron considerados los conocimientos de los grados anteriores que sustentan la explicación. iii. Los elementos del enfoque de cada asignatura que los docentes debieron haber considerado para el abordaje del tratamiento de los contenidos. iv. La relación que guardan los conocimientos previos con los conocimientos de otras asignaturas del Plan de Estudio. (Primaria) v. Las competencias requeridas (Preescolar y Secundaria). vi. Perfil de egreso del alumno de educación básica. <p>➤ Los participantes se pueden apoyar en el formato sugerido para cada nivel.</p>	<ul style="list-style-type: none"> ○ Programas Educación Preescolar, SEP, 2004. ○ Módulos 1 al 6. ◆ Materiales para Primaria: <ul style="list-style-type: none"> ○ Plan y Programas de Estudio. Educación Básica, Primaria, SEP, 1993. ○ Libros de Texto de del alumno de cada Asignatura y grado escolar. ○ Libros del Maestro de cada Asignatura y grado escolar. ○ Ficheros de Español y Matemáticas. ◆ Materiales para Secundaria. <ul style="list-style-type: none"> ○ Plan y Programas de Estudio. Educación Básica, SEP. 2006. ○ Educación Básica. Programas de estudio 2006. ○ Ficheros de Asignaturas. ○ Guía de trabajo y libros de texto. 	
---	--	--

TALLER “EL PENSAMIENTO DIVERGENTE; LA IMPORTANCIA DEL

DOMINIO DE CONTENIDOS PARA EJERCER PRÁCTICAS DOCENTES EXITOSAS”

CARTAS DESCRIPTIVAS

Sesión: 3/8

TEMA: 2. Los planes y programas de estudio de la educación primaria. (Propósitos educativos, perfil de egreso, mapa curricular y organización de los contenidos).

PROPÓSITO: Contribuir al desarrollo integral del individuo, para que ejerza sus capacidades humanas, con conocimientos estructurales de educación primaria para el mejoramiento del dominio de contenidos de enseñanza, impactado así en un futuro no muy lejano en sus alumnos.

ACTIVIDADES	MATERIALES	TIEMPO
1. Saludo. ➤ Saludo y registro de participantes.	♦ Hoja de registro de asistencia.	10 min.
2. Presentación del equipo de Educación Preescolar. ➤ Cada equipo expondrá detalladamente en plenaria, de acuerdo al nivel educativo, en orden creciente, el producto de la actividad anterior, apoyándose en una línea del tiempo que ilustre lo que mencionen, y mostrando los materiales curriculares de que disponen alumnos y maestros. ➤ Entregarán el registro-producto a los otros niveles educativos.	♦ Proyector Multimedia y laptop ♦ Rotafolio y marcadores de colores. ♦ Materiales para Preescolar: ○ Programas Educación Preescolar, SEP, 2004. ○ Módulos 1 al 6.	1:00 hora
3. Presentación del equipo de Educación Primaria	♦ Proyector Multimedia y laptop ♦ Rotafolio y marcadores de colores. ♦ Materiales para Primaria: ○ Plan y Programas de Estudio. Educación Básica, Primaria, SEP, 1993. ○ Libros de Texto de del alumno de cada Asignatura y grado escolar. ○ Libros del Maestro de cada Asignatura y grado escolar. ○ Ficheros de Español y Matemáticas.	1:00 hora
4.. Receso		20 min.
5. Continua presentación de Educación Primaria.	♦ Proyector Multimedia y laptop ♦ Rotafolio y marcadores de colores. ♦ Materiales para Primaria: ○ Plan y Programas de	1:00 hora

TALLER “EL PENSAMIENTO DIVERGENTE; LA IMPORTANCIA DEL

DOMINIO DE CONTENIDOS PARA EJERCER PRÁCTICAS DOCENTES EXITOSAS”

CARTAS DESCRIPTIVAS

	<p>Estudio. Educación Básica, Primaria, SEP, 1993.</p> <ul style="list-style-type: none"> ○ Libros de Texto de del alumno de cada Asignatura y grado escolar. ○ Libros del Maestro de cada Asignatura y grado escolar. ○ Ficheros de Español y Matemáticas. 	
<p>6. Presentación del equipo de Educación Secundaria.</p>	<ul style="list-style-type: none"> ◆ Materiales para Secundaria. <ul style="list-style-type: none"> ○ Plan y Programas de Estudio. Educación Básica, SEP. 2006. ○ Educación Básica. Programas de estudio 2006. ○ Ficheros de Asignaturas. ○ Guía de trabajo y libros de texto. 	<p>1:30 hora</p>

Biblioteca UP Aguascalientes

TALLER “EL PENSAMIENTO DIVERGENTE; LA IMPORTANCIA DEL

DOMINIO DE CONTENIDOS PARA EJERCER PRÁCTICAS DOCENTES EXITOSAS”

CARTAS DESCRIPTIVAS

Sesión: 4/8

TEMA: 2. Los planes y programas de estudio de la educación primaria. (Propósitos educativos, perfil de egreso, mapa curricular y organización de los contenidos).

PROPÓSITO: Contribuir al desarrollo integral del individuo, para que ejerza sus capacidades humanas, con conocimientos estructurales de educación primaria para el mejoramiento del dominio de contenidos de enseñanza, impactado así en un futuro no muy lejano en sus alumnos.

ACTIVIDADES	MATERIALES	TIEMPO
1. Saludo. ➤ Saludo y registro de participantes.	♦ Hoja de registro de asistencia.	10 min.
2. Actividad. ➤ Seleccionarán un tema sobre Educación Cívica que sea de interés general. ➤ Elaborarán propuestas de planes de clase de cada nivel de educación alineándose en torno a la temática elegida, con el fin de que a partir de lo desarrollado y tratado en las sesiones anteriores pueda advertirse la articulación entre dichos niveles, incorporando las consideraciones pertinentes que señalan los materiales curriculares.	♦ Proyector Multimedia y laptop ♦ Rotafolio y marcadores de colores. ♦ Materiales para Preescolar: ○ Programas Educación Preescolar, SEP, 2004. ○ Módulos 1 al 6. ♦ Materiales para Primaria: ○ Plan y Programas de Estudio. Educación Básica, Primaria, SEP, 1993. ○ Libros de Texto de del alumno de cada Asignatura y grado escolar. ○ Libros del Maestro de cada Asignatura y grado escolar. ○ Ficheros de Español y Matemáticas.	2:30 horas
3. Receso.		20 min.
4. Presentación de Educación Preescolar. ➤ Expondrán sus propuestas al grupo justificándolas documentalmente, con el propósito de que se enriquezcan con las observaciones y comentarios que surjan en el grupo.	♦ Rotafolio y marcadores de colores. ♦ Materiales para Preescolar: ○ Programas Educación Preescolar, SEP, 2004. ○ Módulos 1 al 6.	2:00 horas

TALLER “EL PENSAMIENTO DIVERGENTE; LA IMPORTANCIA DEL

DOMINIO DE CONTENIDOS PARA EJERCER PRÁCTICAS DOCENTES EXITOSAS”

CARTAS DESCRIPTIVAS

Sesión: 5/8

TEMA: 2. Los planes y programas de estudio de la educación primaria. (Propósitos educativos, perfil de egreso, mapa curricular y organización de los contenidos).

PROPÓSITO: Contribuir al desarrollo integral del individuo, para que ejerza sus capacidades humanas, con conocimientos estructurales de educación primaria para el mejoramiento del dominio de contenidos de enseñanza, impactado así en un futuro no muy lejano en sus alumnos.

ACTIVIDADES	MATERIALES	TIEMPO
1. Saludo. ➤ Saludo y registro de participantes.	♦ Hoja de registro de asistencia.	10 min.
2. Continúa la presentación de Educación Preescolar. ➤ Expondrán sus propuestas al grupo justificándolas documentalmente, con el propósito de que se enriquezcan con las observaciones y comentarios que surjan en el grupo.	♦ Rotafolio y marcadores de colores. ♦ Materiales para Preescolar: <ul style="list-style-type: none"> ○ Programas Educación Preescolar, SEP, 2004. ○ Módulos 1 al 6. 	2:30 horas
4. Receso.		20 min.
5. Continúa la presentación de Educación Preescolar.	♦ Rotafolio y marcadores de colores. ♦ Materiales para Preescolar: <ul style="list-style-type: none"> ○ Programas Educación Preescolar, SEP, 2004. ○ Módulos 1 al 6. 	2:00 horas

Biblioteca UP Aguascalientes

TALLER “EL PENSAMIENTO DIVERGENTE; LA IMPORTANCIA DEL

DOMINIO DE CONTENIDOS PARA EJERCER PRÁCTICAS DOCENTES EXITOSAS”

CARTAS DESCRIPTIVAS

Sesión: 6/8

TEMA: 2. Los planes y programas de estudio de la educación primaria. (Propósitos educativos, perfil de egreso, mapa curricular y organización de los contenidos).

PROPÓSITO: Contribuir al desarrollo integral del individuo, para que ejerza sus capacidades humanas, con conocimientos estructurales de educación primaria para el mejoramiento del dominio de contenidos de enseñanza, impactado así en un futuro no muy lejano en sus alumnos.

ACTIVIDADES	MATERIALES	TIEMPO
1. Saludo. ➤ Saludo y registro de participantes.	♦ Hoja de registro de asistencia.	10 min.
2. Presentación de Educación Primaria. ➤ Expondrán sus propuestas al grupo justificándolas documentalmente, con el propósito de que se enriquezcan con las observaciones y comentarios que surjan en el grupo.	♦ Rotafolio y marcadores de colores. ♦ Materiales para Primaria. <ul style="list-style-type: none"> ○ Plan y Programas de Estudio. Educación Básica, Primaria, SEP, 1993. ○ Libros de Texto de del alumno de cada Asignatura y grado escolar. ○ Libros del Maestro de cada Asignatura y grado escolar. ○ Ficheros de Español y Matemáticas. 	2:30 horas
3. Receso.		20 min.
4. Continúa la presentación de Educación Primaria.	♦ Rotafolio y marcadores de colores. ♦ Materiales para Primaria. <ul style="list-style-type: none"> ○ Plan y Programas de Estudio. Educación Básica, Primaria, SEP, 1993. ○ Libros de Texto de del alumno de cada Asignatura y grado escolar. ○ Libros del Maestro de cada Asignatura y grado escolar. ○ Ficheros de Español y Matemáticas. 	2:00 horas

TALLER “EL PENSAMIENTO DIVERGENTE; LA IMPORTANCIA DEL

DOMINIO DE CONTENIDOS PARA EJERCER PRÁCTICAS DOCENTES EXITOSAS”

CARTAS DESCRIPTIVAS

Sesión: 7/8

TEMA: 2. Los planes y programas de estudio de la educación primaria. (Propósitos educativos, perfil de egreso, mapa curricular y organización de los contenidos).

PROPÓSITO: Contribuir al desarrollo integral del individuo, para que ejerza sus capacidades humanas, con conocimientos estructurales de educación primaria para el mejoramiento del dominio de contenidos de enseñanza, impactado así en un futuro no muy lejano en sus alumnos.

ACTIVIDADES	MATERIALES	TIEMPO
1. Saludo. ➤ Saludo y registro de participantes.	♦ Hoja de registro de asistencia.	10 min.
2. Continúa la presentación de Educación Primaria.	♦ Rotafolio y marcadores de colores. ♦ Materiales para Primaria. <ul style="list-style-type: none"> ○ Plan y Programas de Estudio. Educación Básica, Primaria, SEP, 1993. ○ Libros de Texto de del alumno de cada Asignatura y grado escolar. ○ Libros del Maestro de cada Asignatura y grado escolar. ○ Ficheros de Español y Matemáticas. 	2:30 horas
3. Receso.		20 min.
4. Continúa la presentación de Educación Primaria.	♦ Rotafolio y marcadores de colores. ♦ Materiales para Primaria. <ul style="list-style-type: none"> ○ Plan y Programas de Estudio. Educación Básica, Primaria, SEP, 1993. ○ Libros de Texto de del alumno de cada Asignatura y grado escolar. ○ Libros del Maestro de cada Asignatura y grado escolar. ○ Ficheros de Español y Matemáticas. 	2:00 horas

TALLER “EL PENSAMIENTO DIVERGENTE; LA IMPORTANCIA DEL

DOMINIO DE CONTENIDOS PARA EJERCER PRÁCTICAS DOCENTES EXITOSAS”

CARTAS DESCRIPTIVAS

Sesión: 8/8

TEMA: 2. Los planes y programas de estudio de la educación primaria. (Propósitos educativos, perfil de egreso, mapa curricular y organización de los contenidos).

PROPÓSITO: Contribuir al desarrollo integral del individuo, para que ejerza sus capacidades humanas, con conocimientos estructurales de educación primaria para el mejoramiento del dominio de contenidos de enseñanza, impactado así en un futuro no muy lejano en sus alumnos.

ACTIVIDADES	MATERIALES	TIEMPO
1. Saludo. ➤ Saludo y registro de participantes.	♦ Hoja de registro de asistencia.	10 min.
2. Presentación de Educación Secundaria. ➤ Expondrán sus propuestas al grupo justificándolas documentalmente, con el propósito de que se enriquezcan con las observaciones y comentarios que surjan en el grupo.	♦ Rotafolio y marcadores de colores. ♦ Materiales para Secundaria: <ul style="list-style-type: none"> ○ Plan y Programas de Estudio. Educación Básica, SEP. 2006. ○ Educación Básica. Programas de estudio 2006. ○ Ficheros de Asignaturas. ○ Guía de trabajo y libros de texto. 	2:30 horas
3. Receso.		20 min.
4. Continúa la presentación de Educación Secundaria.	♦ Rotafolio y marcadores de colores. ♦ Materiales para Secundaria: <ul style="list-style-type: none"> ○ Plan y Programas de Estudio. Educación Básica, SEP. 2006. ○ Educación Básica. Programas de estudio 2006. ○ Ficheros de Asignaturas. ○ Guía de trabajo y libros de texto.. 	2:00 horas

TALLER “EL PENSAMIENTO DIVERGENTE; LA IMPORTANCIA DEL

DOMINIO DE CONTENIDOS PARA EJERCER PRÁCTICAS DOCENTES EXITOSAS”

CARTAS DESCRIPTIVAS

Sesión: 1 /6

TEMA: 3. Los contenidos de las asignaturas. (Características: secuencia y flexibilidad, articulación de los programas de educación preescolar, primaria y educación secundaria, nivel de profundidad con que se tratan los contenidos en los niveles educativos, la progresión del contenido, su articulación con otras asignaturas y entre niveles y las primeras nociones y su importancia para la formación del concepto).

PROPÓSITO: Proporcionar herramientas indispensables para el aprendizaje, así como los contenidos básicos, para que puedan desarrollarse plenamente en su función docente.

ACTIVIDADES	MATERIALES	TIEMPO
1. Saludo. ➤ Saludo y registro de participantes.	♦ Hoja de registro de asistencia.	10 min.
2. Actividad. ➤ Observarán la videograbación de “El desarrollo humano” ➤ Al finalizar se comentará el contenido.	♦ Proyector Multimedia y laptop ♦ Rotafolio y marcadores de colores. ♦ Videograbación “El Desarrollo Humano”	1:20 horas
3. Actividad. ➤ Leerán en silencio la historia de <i>Raúl Ortega. Lección de vida.</i> ➤ Utilizando la técnica de Lluvia de ideas, hacer los comentarios de la lectura. ➤ Conclusiones.	♦ Proyector Multimedia y laptop ♦ Rotafolio y marcadores de colores. ♦ Antología	1:10 horas
4. Receso.		20 min.
5. Actividad. ➤ Formar cuatro equipos heterogéneos. ➤ Cada equipo será responsable de dar a conocer el tema que le corresponda de los siguientes materiales bibliográficos: <ul style="list-style-type: none"> ○ Etapas del desarrollo prenatal. ○ Desarrollo perceptual. ○ Inicio de la pubertad. ○ Integración de los niños con necesidades excepcionales. ○ Menores con discapacidad y necesidades educativas especiales. ➤ Cada equipo elaborará alguno de los siguientes recursos didácticos para ilustrar su tema: mapas conceptuales, esquemas o cuadros resúmenes. ➤ Socializarán la información de cada tema	♦ Proyector Multimedia y laptop ♦ Rotafolio y marcadores de colores. ♦ Antología	2:00 horas

TALLER “EL PENSAMIENTO DIVERGENTE; LA IMPORTANCIA DEL

DOMINIO DE CONTENIDOS PARA EJERCER PRÁCTICAS DOCENTES EXITOSAS”

CARTAS DESCRIPTIVAS

<p>a través de un Simposio, para presentar al grupo los productos que hayan elaborado.</p> <p>➤ Comentarios y conclusiones.</p>		
---	--	--

Biblioteca UP Aguascalientes

TALLER “EL PENSAMIENTO DIVERGENTE; LA IMPORTANCIA DEL

DOMINIO DE CONTENIDOS PARA EJERCER PRÁCTICAS DOCENTES EXITOSAS”

CARTAS DESCRIPTIVAS

Sesión: 2 /6

TEMA: 3. Los contenidos de las asignaturas. (Características: secuencia y flexibilidad, articulación de los programas de educación preescolar, primaria y educación secundaria, nivel de profundidad con que se tratan los contenidos en los niveles educativos, la progresión del contenido, su articulación con otras asignaturas y entre niveles y las primeras nociones y su importancia para la formación del concepto).

PROPÓSITO: Proporcionar herramientas indispensables para el aprendizaje, así como los contenidos básicos, para que puedan desarrollarse plenamente en su función docente.

ACTIVIDADES	MATERIALES	TIEMPO
1. Saludo. ➤ Saludo y registro de participantes.	♦ Hoja de registro de asistencia.	10 min.
2. Actividad. ➤ Verán la película <i>Los coristas</i> y elaborarán un comentario, atendiendo lo que consideren más importante para el desempeño de las funciones docentes; en cuanto a: <ul style="list-style-type: none"> ○ La estrategia de enseñanza utilizada. ○ La estrategia de integración grupal. ○ ¿Cómo favoreció la estrategia de enseñanza del docente a los alumnos? ○ ¿Cómo se favoreció la interacción grupal? ○ ¿A qué grupo vulnerable consideran pertenecen los niños de la película? ➤ Cada equipo dará a conocer al grupo el resultado de su comentario.	♦ Video: “Los Coristas”. ♦ Proyector multimedia y laptop. ♦ Rotafolio y marcadores de colores.	2:30 horas
3. Receso		20 min.
4. Lectura de textos. ➤ Considerando el reporte de la película, organizado el grupo en tres equipos heterogéneos, realizaran la lectura de: <ul style="list-style-type: none"> ○ Fundamentación de la Educación Inclusiva. ○ Desarrollo Profesional para una Educación Inclusiva. ○ Un enfoque inclusivo para la mejora de los centros educativos. 	♦ Antología ♦ Rotafolio y marcadores de colores.	2:00 horas

TALLER “EL PENSAMIENTO DIVERGENTE; LA IMPORTANCIA DEL

DOMINIO DE CONTENIDOS PARA EJERCER PRÁCTICAS DOCENTES EXITOSAS”

CARTAS DESCRIPTIVAS

<ul style="list-style-type: none">➤ Elaborarán un cuadro comparativo de lo que establece la Educación Inclusiva y el desempeño docente visto en la película.➤ Cada equipo expondrá al grupo su trabajo.➤ Comentarios y conclusiones.		
--	--	--

Biblioteca UP Aguascalientes

TALLER “EL PENSAMIENTO DIVERGENTE; LA IMPORTANCIA DEL

DOMINIO DE CONTENIDOS PARA EJERCER PRÁCTICAS DOCENTES EXITOSAS”

CARTAS DESCRIPTIVAS

Sesión: 3/6

TEMA: 3. Los contenidos de las asignaturas. (Características: secuencia y flexibilidad, articulación de los programas de educación preescolar, primaria y educación secundaria, nivel de profundidad con que se tratan los contenidos en los niveles educativos, la progresión del contenido, su articulación con otras asignaturas y entre niveles y las primeras nociones y su importancia para la formación del concepto).

PROPÓSITO: Proporcionar herramientas indispensables para el aprendizaje, así como los contenidos básicos, para que puedan desarrollarse plenamente en su función docente.

ACTIVIDADES	MATERIALES	TIEMPO
1. Saludo. ➤ Saludo y registro de participantes.	♦ Hoja de registro de asistencia.	10 min.
2. Actividad. ➤ Observarán la presentación en Power Point: “Aprendizaje por Competencias”. ➤ Comentarán su contenido. ➤ Organizados en equipos de acuerdo al nivel educativo y a la modalidad en la que laboran o desean prestar sus servicios, elaborarán un cuadro resumen.	♦ Power Point: “Aprendizaje por competencias”. ♦ Proyector multimedia y laptop. ♦ Rotafolio y marcadores de colores.	1:40 horas
3. Lectura de textos. ➤ Organizados de igual manera por nivel y modalidad: Realizarán la lectura de los siguientes textos: <ul style="list-style-type: none"> ○ Nuevas competencias profesionales para enseñar. ○ Implicar a los alumnos en sus aprendizajes y en su trabajo. ○ Organizar y animar situaciones de aprendizaje. ○ Gestionar la progresión de los aprendizajes ➤ Destacarán las ideas principales de cada lectura. ➤ Elaborarán entre todo el grupo un rotafolio que contenga las ideas principales por lectura. ➤ Comentarios y conclusiones.	♦ Antología ♦ Rotafolio y marcadores de colores. ♦ Módulos 1 a 6 de Educación Preescolar. ♦ Materiales curriculares de Educación Preescolar, Primaria y Secundaria.	1:20 horas
4. Receso.		20 min.
5. Estudio de casos. ➤ Con la misma organización grupal, cada	♦ Antología ♦ Rotafolio y marcadores de	1:30 horas

TALLER “EL PENSAMIENTO DIVERGENTE; LA IMPORTANCIA DEL

DOMINIO DE CONTENIDOS PARA EJERCER PRÁCTICAS DOCENTES EXITOSAS”

CARTAS DESCRIPTIVAS

<p>equipo trabajará con la situación referente al caso: “Plano del salón de clase”, que analizarán para responder los siguientes cuestionamientos en los que aplicarán las ideas principales producto del ejercicio anterior.</p> <p>➤ Cuestionario:</p> <ul style="list-style-type: none"> ○ ¿Cuál propósito del plan de estudios (de acuerdo al nivel, grado y modalidad con la que se seleccione trabajar) persigue el docente con esa estrategia didáctica? ○ ¿Qué actividades novedosas diseñarían para el abordaje de la clase? ○ ¿Cómo organizarían a su grupo para que se asegure la participación de todos sus integrantes? ○ ¿Cómo tendría que ser la conducción de la estrategia por parte del maestro? 	<p>colores.</p> <ul style="list-style-type: none"> ◆ Módulos 1 a 6 de Educación Preescolar. ◆ Materiales curriculares de Educación Preescolar, Primaria y Secundaria. 	
--	---	--

Biblioteca UP Aguascalientes

TALLER “EL PENSAMIENTO DIVERGENTE; LA IMPORTANCIA DEL

DOMINIO DE CONTENIDOS PARA EJERCER PRÁCTICAS DOCENTES EXITOSAS”

CARTAS DESCRIPTIVAS

Sesión: 4 /6

TEMA: 3. Los contenidos de las asignaturas. (Características: secuencia y flexibilidad, articulación de los programas de educación preescolar, primaria y educación secundaria, nivel de profundidad con que se tratan los contenidos en los niveles educativos, la progresión del contenido, su articulación con otras asignaturas y entre niveles y las primeras nociones y su importancia para la formación del concepto).

PROPÓSITO: Proporcionar herramientas indispensables para el aprendizaje, así como los contenidos básicos, para que puedan desarrollarse plenamente en su función docente.

ACTIVIDADES	MATERIALES	TIEMPO
1. Saludo. ➤ Saludo y registro de participantes.	♦ Hoja de registro de asistencia.	10 min.
2. Continúa el Estudio de casos. ➤ Presentación de la planeación realizada en el ejercicio del día anterior de cada uno de los equipos. ➤ Cada equipo socializará con el grupo la propuesta diseñada. ➤ Al término de cada una de ellas se abrirá una sesión de comentarios y conclusiones. ➤ Una vez que todos los equipos socializaron su propuesta harán comentarios de todo el ejercicio y en grupo obtendrán conclusiones.	♦ Módulos 1 a 6 de Educación Preescolar. ♦ Materiales curriculares de Educación Preescolar, Primaria y Secundaria. ♦ Antología	4:30 horas

TALLER “EL PENSAMIENTO DIVERGENTE; LA IMPORTANCIA DEL

DOMINIO DE CONTENIDOS PARA EJERCER PRÁCTICAS DOCENTES EXITOSAS”

CARTAS DESCRIPTIVAS

Sesión: 5/6

TEMA: 3. Los contenidos de las asignaturas. (Características: secuencia y flexibilidad, articulación de los programas de educación preescolar, primaria y educación secundaria, nivel de profundidad con que se tratan los contenidos en los niveles educativos, la progresión del contenido, su articulación con otras asignaturas y entre niveles y las primeras nociones y su importancia para la formación del concepto).

PROPÓSITO: Proporcionar herramientas indispensables para el aprendizaje, así como los contenidos básicos, para que puedan desarrollarse plenamente en su función docente.

ACTIVIDADES	MATERIALES	TIEMPO
<p>1. Saludo. ➤ Saludo y registro de participantes.</p>	<ul style="list-style-type: none"> ◆ Hoja de registro de asistencia. 	<p>10 min.</p>
<p>2. Estudio de casos. ➤ Organizados en tres equipos heterogéneos, estudiarán el caso que al azar les corresponda:</p> <ul style="list-style-type: none"> ○ El caso de Claudia. ○ El caso de Tony. ○ El caso de Ernesto. <p>para aplicar los conocimientos adquiridos en las tres sesiones anteriores y elaboren el siguiente cuadro en un rotafolio:</p> <p>Nivel educativo _____</p> <p>_____</p> <p>Grado _____</p> <p>_____</p> <p>Equipo _____</p> <p>____ Fecha _____</p>	<ul style="list-style-type: none"> ◆ Rotafolio y marcadores de colores. ◆ Módulos 1 a 6 de Educación Preescolar. ◆ Materiales curriculares de Educación Preescolar, Primaria y Secundaria. 	<p>2:30 horas</p>

TALLER “EL PENSAMIENTO DIVERGENTE; LA IMPORTANCIA DEL

DOMINIO DE CONTENIDOS PARA EJERCER PRÁCTICAS DOCENTES EXITOSAS”

CARTAS DESCRIPTIVAS

Problemas que dependen de la muestra	No dependen		
4. Receso.			20 min.
5. Continúa Estudio de casos. <ul style="list-style-type: none"> ➤ Cada equipo socializará con el grupo la propuesta diseñada. ➤ Comentarios y conclusiones. 		<ul style="list-style-type: none"> ◆ Rotafolio y marcadores de colores. ◆ Módulos 1 a 6 de Educación Preescolar. ◆ Materiales curriculares de Educación Preescolar, Primaria y Secundaria. 	2:00 horas

Biblioteca UP Aportes Calientes

TALLER “EL PENSAMIENTO DIVERGENTE; LA IMPORTANCIA DEL

DOMINIO DE CONTENIDOS PARA EJERCER PRÁCTICAS DOCENTES EXITOSAS”

CARTAS DESCRIPTIVAS

Sesión: 6/6

TEMA: 3. Los contenidos de las asignaturas. (Características: secuencia y flexibilidad, articulación de los programas de educación preescolar, primaria y educación secundaria, nivel de profundidad con que se tratan los contenidos en los niveles educativos, la progresión del contenido, su articulación con otras asignaturas y entre niveles y las primeras nociones y su importancia para la formación del concepto).

PROPÓSITO: Proporcionar herramientas indispensables para el aprendizaje, así como los contenidos básicos, para que puedan desarrollarse plenamente en su función docente.

ACTIVIDADES	MATERIALES	TIEMPO
1. Saludo. ➤ Saludo y registro de participantes.	♦ Hoja de registro de asistencia.	10 min.
2. Actividad. ➤ El facilitador presentará el Power Point de “ La evaluación del proceso de Enseñanza-Aprendizaje” de Carlos Zarzar Charur. ➤ En lluvia de ideas comentarán los cinco primeros problemas que establece. ➤ Determinarán cuál es la razón por la que él señala como problema principal de la evaluación el no considerar los objetivos como el motivo más importante de la evaluación.	♦ Rotafolio y marcadores de colores. ♦ Módulos 1 a 6 de Educación Preescolar. ♦ Materiales curriculares de Educación Preescolar, Primaria y Secundaria.	1:40 horas
3. Actividad. ➤ Organizados en equipos heterogéneos discutirán la veracidad de las respuestas que da a las tres preguntas que hace a sus conclusiones. ➤ Cada equipo dará a conocer al resto del grupo el resultado de su análisis.	♦ Rotafolio y marcadores de colores. ♦ Módulos 1 a 6 de Educación Preescolar. ♦ Materiales curriculares de Educación Preescolar, Primaria y Secundaria.	1:20 horas
4. Receso.		20 min.
5. Actividad. ➤ Organizados en equipos por nivel educativo y modalidades, establezcan acciones y estrategias para mejorar los objetivos, la planeación y la instrumentación didácticas de los temas	♦ Rotafolio y marcadores de colores. ♦ Módulos 1 a 6 de Educación Preescolar. ♦ Materiales curriculares de Educación Preescolar, Primaria y	1:00 horas

TALLER “EL PENSAMIENTO DIVERGENTE; LA IMPORTANCIA DEL

DOMINIO DE CONTENIDOS PARA EJERCER PRÁCTICAS DOCENTES EXITOSAS”

CARTAS DESCRIPTIVAS

3 y 4 del curso-taller.	Secundaria.	
6. Actividad de cierre. <ul style="list-style-type: none"> ➤ Los participantes resolverán la hoja de evaluación. ➤ Comentarios finales de los temas. 	<ul style="list-style-type: none"> ◆ Hoja de evaluación . 	30 min.

Biblioteca UP Aguascalientes

TALLER “EL PENSAMIENTO DIVERGENTE; LA IMPORTANCIA DEL

DOMINIO DE CONTENIDOS PARA EJERCER PRÁCTICAS DOCENTES EXITOSAS”

CARTAS DESCRIPTIVAS

Sesión: 1/6

TEMA: 4. Evaluación Educativa (propuesta de evaluación en las asignaturas, tipos de evaluación, uso del portafolio como metodología de evaluación, que es el portafolio, elementos que debe de contener el portafolio, técnicas e instrumentos que se emplean con el portafolio, criterios y aspectos a evaluar cada asignatura y técnicas e instrumentos de evaluación).

PROPÓSITO: Concebir que el ser profesor implica un proceso que busca un mejor nivel en su calidad de vida que redundará en beneficio de los estudiantes, su institución y la sociedad.

ACTIVIDADES	MATERIAL	TIEMPO
<p>INTRODUCCIÓN</p> <ul style="list-style-type: none"> ➤ Dinámica de presentación (elección libre) ➤ Presentación general del contenido temático ➤ Encuadre del trabajo para las seis sesiones 	<p>Proyector multimedia Rotafolio Plumones</p>	<p>30min.</p>
<p>1. Cobertura, calidad y equidad.</p> <ul style="list-style-type: none"> ➤ Analizar del texto “Una política educativa para la democracia y la equidad”: <ul style="list-style-type: none"> - El estado actual del Sistema Educativo Mexicano y su implicación con la revolución del conocimiento. - La injusticia social que se provocó desde la reforma del 93. ➤ Enlistar los problemas estructurales del SEM. 	<p>Antología Rotafolio Plumones</p>	<p>40min.</p>
<p>2. El fracaso escolar.</p> <ul style="list-style-type: none"> ➤ Con el apoyo de las lecturas “Repensar a los alumnos en el fin de siglo” y “Repetición escolar: ¿falla del alumno o falla del sistema?”: <ul style="list-style-type: none"> - Plantear ante el grupo los desafíos actuales del cómo repensar a los alumnos del nuevo siglo. - Analizar los posibles contextos sociales y el doble discurso moral que se da dentro y fuera de la escuela “lo bueno y lo malo”. ➤ Identificar fallas posibles del fracaso escolar ¿De quién es la culpa?: del 	<p>Antología Rotafolio Plumones</p>	<p>1:30 hora</p>

TALLER “EL PENSAMIENTO DIVERGENTE; LA IMPORTANCIA DEL

DOMINIO DE CONTENIDOS PARA EJERCER PRÁCTICAS DOCENTES EXITOSAS”

CARTAS DESCRIPTIVAS

sistema, del alumno y/o del profesor.		
3. Receso		20min.
4. La función social de la educación pública. ➤ Con base en el contenido de la lectura “por una nueva escuela pública”, responder los siguientes cuestionamientos: - Qué se entiende por función social de la escuela. -Cuál es la misión de las escuelas mexicanas ➤ Obtener conclusiones sobre la realidad de nuestras escuelas frente a los rasgos deseables de la nueva escuela pública.	Antología Rotafolio Plumones	1:30 hora
<i>Producto del subtema:</i> Redactar un texto referido a “La escuela que todos queremos” (cómo la concebimos atendiendo a pertinencia, equidad y calidad).	Hojas blancas Plumas, lápices	30min.

Biblioteca UP Aguascalientes

TALLER “EL PENSAMIENTO DIVERGENTE; LA IMPORTANCIA DEL

DOMINIO DE CONTENIDOS PARA EJERCER PRÁCTICAS DOCENTES EXITOSAS”

CARTAS DESCRIPTIVAS

Sesión: 2/6

TEMA: 4. Evaluación Educativa (propuesta de evaluación en las asignaturas, tipos de evaluación, uso del portafolio como metodología de evaluación, que es el portafolio, elementos que debe de contener el portafolio, técnicas e instrumentos que se emplean con el portafolio, criterios y aspectos a evaluar cada asignatura y técnicas e instrumentos de evaluación).

PROPÓSITO: Concebir que el ser profesor implica un proceso que busca un mejor nivel en su calidad de vida que redundará en beneficio de los estudiantes, su institución y la sociedad.

ACTIVIDADES	MATERIAL	TIEMPO
<p>1. Los valores desde la formación docente</p> <ul style="list-style-type: none"> ➤ En base a la lectura “El oficio más hermoso del mundo” determinar lo que son los valores en la profesión docente. ➤ Analizar la lectura “El profesor del futuro” para: Diferenciar la práctica docente propia con y sin valores. Valorar el problema de la imagen de los profesores. 	<p>Antología Rotafolio Plumones</p>	<p>1:10 hora</p>
<p>2. La ética profesional y el contrato moral</p> <ul style="list-style-type: none"> ➤ Revisar la lectura “Sobre el profesorado” a fin de discutir: <ul style="list-style-type: none"> - El alcance y sentido de la función del profesor en los comienzos del siglo XXI. - Una nueva escuela, una nueva forma de entender y ejercer el profesorado. - El conocimiento de nuevos códigos y nuevas posibilidades en cuanto a sistemas de comunicación, no sólo para conservar la información y transmitirla, sino para seleccionarla y organizarla. 	<p>Antología Rotafolio Plumones</p>	<p>1:30 hora</p>
<p>3. Una vez analizadas las lecturas:</p> <ul style="list-style-type: none"> - Plantear cinco competencias profesionales que tengan que ver con la escuela y la familia. - Hacer una lista de necesidades profesionales para realizar una práctica docente en base a valores. - Identificar qué funciones pedagógicas le corresponden al contexto escolar, a la escuela y a la familia. 	<p>Antología Rotafolio Plumones</p>	<p>1:30 hora</p>
<p>4. Producto parcial del subtema: Elaborar un texto referido a la práctica de valores del maestro en su desempeño profesional.</p>	<p>Hojas blancas Plumas, lápices</p>	<p>30 min.</p>

TALLER “EL PENSAMIENTO DIVERGENTE; LA IMPORTANCIA DEL

DOMINIO DE CONTENIDOS PARA EJERCER PRÁCTICAS DOCENTES EXITOSAS”

CARTAS DESCRIPTIVAS

Sesión: 3/6

TEMA: 4. Evaluación Educativa (propuesta de evaluación en las asignaturas, tipos de evaluación, uso del portafolio como metodología de evaluación, que es el portafolio, elementos que debe de contener el portafolio, técnicas e instrumentos que se emplean con el portafolio, criterios y aspectos a evaluar cada asignatura y técnicas e instrumentos de evaluación).

PROPÓSITO: Concebir que el ser profesor implica un proceso que busca un mejor nivel en su calidad de vida que redundará en beneficio de los estudiantes, su institución y la sociedad.

ACTIVIDADES	MATERIAL	TIEMPO
<p>1. Práctica de valores para la vida profesional.</p> <ul style="list-style-type: none"> ➤ Con base en la lectura “Condiciones para la construcción de valores en la escuela”, responder los siguientes cuestionamientos: <ul style="list-style-type: none"> - ¿Para qué educar en valores? - ¿Cómo hacer la <i>educación como optimización</i> (en sus cuatro dimensiones) desde la propia práctica y cuáles son sus alcances en nuestra vida profesional? - La escuela como escenario óptimo en la educación en valores: ¿concepto o estilo de vida? 	Antología Rotafolio Plumones	1:30horas
<p><i>Producto parcial del subtema:</i> Escrito sobre los retos, debilidades y fracasos de la educación en valores</p>	Hojas blancas Plumones, lápices	40min.
<ul style="list-style-type: none"> ➤ En base a la lectura “Los atributos del maestro” ejemplificar situaciones cotidianas propias en las que usó estos atributos y el impacto que tuvo. ➤ De manera individual identificar en “La aventura de ser maestro” y “Dos casos reales”, los valores que maneja la experiencia docente de los protagonistas de las narraciones. ➤ Revisar en binas el resultado de la actividad anterior argumentando las diferencias encontradas. 	Antología Rotafolio Plumones	2:00 horas
<p><i>Producto del subtema:</i> Elaborar un escrito, a manera de conclusión, sobre los valores que deben estar presentes en la profesión docente.</p>	Hojas blancas Plumones, lápices	30 min.

TALLER “EL PENSAMIENTO DIVERGENTE; LA IMPORTANCIA DEL

DOMINIO DE CONTENIDOS PARA EJERCER PRÁCTICAS DOCENTES EXITOSAS”

CARTAS DESCRIPTIVAS

Sesión: 4/6

TEMA: 4. Evaluación Educativa (propuesta de evaluación en las asignaturas, tipos de evaluación, uso del portafolio como metodología de evaluación, que es el portafolio, elementos que debe de contener el portafolio, técnicas e instrumentos que se emplean con el portafolio, criterios y aspectos a evaluar cada asignatura y técnicas e instrumentos de evaluación).

PROPÓSITO: Concebir que el ser profesor implica un proceso que busca un mejor nivel en su calidad de vida que redundará en beneficio de los estudiantes, su institución y la sociedad.

ACTIVIDADES	MATERIAL	TIEMPO
<p>1. La autorregulación</p> <ul style="list-style-type: none"> ➤ Enunciar el concepto de asertividad. ➤ En base a la lectura “Asertividad y escucha activa en el ámbito académico”: <ul style="list-style-type: none"> - Elaborar una lista con los derechos asertivos según Eduardo Aguilar Kubli y redactar un escrito donde se refleje su aplicación en la práctica docente propia. - Elaborar un cuadro comparativo en donde se ejemplifique, con la experiencia docente, cómo maneja los mensajes que <i>obstruyen o facilitan</i> el diálogo constructivo. 	<p>Antología Rotafolio Plumones</p>	<p>1:20 hora</p>
<p>2. Nuevas necesidades y nuevos docentes</p> <ul style="list-style-type: none"> ➤ Analizar la lectura “Yo explico... pero ellos ¿aprenden?” y trabajar lo siguiente: <ul style="list-style-type: none"> - Explicar a través de qué instrumentos se puede comprobar la diferencia entre lo enseñado y lo aprendido. - Ejemplificar los postulados manejados en la lectura con la realidad de la escuela. ➤ En base a la lectura “Diez nuevas competencias para enseñar”. <ul style="list-style-type: none"> ➤ Identificar las competencias que no posee para su desempeño docente. 	<p>Antología Rotafolio Plumones</p>	<p>1:20 hora</p>
<p>3. Receso</p>		<p>20min.</p>
<p>4. La disciplina en el aula.</p> <ul style="list-style-type: none"> ➤ Identificar las cualidades del buen profesor para el control del grupo. (lecturas: “Conductas del profesor y control de clase” y “Autopercepciones y autogobierno del profesor”). ➤ Elaborar un texto sobre su propia práctica en donde identifique las amenazas que ha percibido en el control de clase y qué estrategias ha seguido para solventarlas. ➤ Analizar los retos y dificultades del autogobierno del profesor y discutir cómo hacer para tener un mejor 	<p>Antología Rotafolio Plumones</p>	<p>1:30 hora</p>

TALLER “EL PENSAMIENTO DIVERGENTE; LA IMPORTANCIA DEL

DOMINIO DE CONTENIDOS PARA EJERCER PRÁCTICAS DOCENTES EXITOSAS”

CARTAS DESCRIPTIVAS

control de la clase. ➤ Conclusiones generales sobre los puntos anteriores.		
<i>Producto del subtema:</i> Describir por escrito cómo apropiarse de las competencias docentes y cómo ponerlas en práctica.	Hojas blancas Plumas, lápices	30min.

Biblioteca UP Aguascalientes

TALLER “EL PENSAMIENTO DIVERGENTE; LA IMPORTANCIA DEL

DOMINIO DE CONTENIDOS PARA EJERCER PRÁCTICAS DOCENTES EXITOSAS”

CARTAS DESCRIPTIVAS

Sesión: 5/6

TEMA: 4. Evaluación Educativa (propuesta de evaluación en las asignaturas, tipos de evaluación, uso del portafolio como metodología de evaluación, que es el portafolio, elementos que debe de contener el portafolio, técnicas e instrumentos que se emplean con el portafolio, criterios y aspectos a evaluar cada asignatura y técnicas e instrumentos de evaluación).

PROPÓSITO: Concebir que el ser profesor implica un proceso que busca un mejor nivel en su calidad de vida que redundará en beneficio de los estudiantes, su institución y la sociedad.

ACTIVIDADES	MATERIAL	TIEMPO
<p>1. ¿Qué es la gestión?</p> <ul style="list-style-type: none"> ➤ Con base en la lectura “La gestión educativa de calidad”: <ul style="list-style-type: none"> - Revisar el concepto de gestión versus administración - Discutir sobre el dilema: calidad de la gestión educativa ó la gestión educativa de calidad - Identificar los propósitos fundamentales de la gestión escolar aplicados a la vida escolar. - Transferir los rasgos generales de la gestión educativa a la realidad de nuestras escuelas. - Establecer la relación entre la gestión educativa de calidad y la mejora continua en las escuelas del siglo XXI. - Elaborar un escrito sobre la realidad de nuestras escuelas: qué tenemos, lo que nos falta por hacer y principales retos para alcanzar una gestión de calidad. 	<p>Antología Rotafolio Plumones</p>	<p>2:20 horas</p>
<p>2. Receso</p>		
<p>3. Revisar los contenidos de la presentación</p> <ul style="list-style-type: none"> ➤ Gestión Educativa para: <ul style="list-style-type: none"> - Elaborar un concepto propio de gestión educativa - Analizar en binas cuáles estilos de dirección ha observado en su contexto y cómo influyen en la gestión educativa. - Discutir sobre la factibilidad de lograr un trabajo colaborativo entre el colectivo escolar. - Evaluar el papel de la planeación estratégica para la mejora de nuestras escuelas. - Realizar una autoevaluación, con apoyo de la diapositiva 40, sobre el espacio en el que cada uno de los participantes se ubica con respecto a su posición con relación a la gestión escolar. 	<p>Presentación de diapositivas sobre la Gestión Educativa. Proyector multimedia Rotafolio Plumones</p>	<p>2:20 horas</p>

TALLER “EL PENSAMIENTO DIVERGENTE; LA IMPORTANCIA DEL

DOMINIO DE CONTENIDOS PARA EJERCER PRÁCTICAS DOCENTES EXITOSAS”

CARTAS DESCRIPTIVAS

Sesión: 6/6

TEMA: 4. Evaluación Educativa (propuesta de evaluación en las asignaturas, tipos de evaluación, uso del portafolio como metodología de evaluación, que es el portafolio, elementos que debe de contener el portafolio, técnicas e instrumentos que se emplean con el portafolio, criterios y aspectos a evaluar cada asignatura y técnicas e instrumentos de evaluación).

PROPÓSITO: Concebir que el ser profesor implica un proceso que busca un mejor nivel en su calidad de vida que redundará en beneficio de los estudiantes, su institución y la sociedad.

ACTIVIDADES	MATERIAL	TIEMPO
<p>1. Trabajo colaborativo. Revisar los textos “Escuelas totales” y “Trabajar en equipo” resaltando los siguientes puntos:</p> <ul style="list-style-type: none"> - Razones por las que el trabajo en equipo se considera “una necesidad más que una opción personal”. - Mitos relacionados con el trabajo colaborativo. - Potencialidades del trabajo colaborativo. - Dificultades del trabajo colaborativo. 	Antología Rotafolio Plumones	2:20 horas
<p>2. Receso</p>		20min.
<p>3. Manejo de conflictos.</p> <ul style="list-style-type: none"> ➤ Compartir en plenaria qué tipo de conflictos han tenido los participantes y cómo los han resuelto. ➤ A partir del contenido de las lecturas “El conflicto positivo” y “La mediación de conflictos”: - Reconocer la generación de conflictos derivada de la diversidad. - Identificar elementos que permiten el manejo adecuado de conflictos 	Antología Rotafolio Plumones	1:40 horas
<p><i>Producto del subtema:</i> Redactar un texto en el que se mencione cuál podría ser su participación en la gestión de calidad de la escuela</p>	Hojas blancas Plum, lápices	40min.

TALLER “EL PENSAMIENTO DIVERGENTE; LA IMPORTANCIA DEL

DOMINIO DE CONTENIDOS PARA EJERCER PRÁCTICAS DOCENTES EXITOSAS”

CARTAS DESCRIPTIVAS

Sesión 1/4

TEMA: 5. Lo relevante de las competencias didácticas y su aplicación (competencias, clasificación de competencias y relación teórico-práctica de las competencias).

PROPÓSITO: Fortalecer de los egresados de educación normal para su ingreso a la docencia, a través del proceso de formación continua para que exista mayor dominio de contenidos de enseñanza y lograr así prácticas docentes exitosas.

ACTIVIDADES	MATERIALES	TIEMPO
1.- Bienvenida. <ul style="list-style-type: none"> ➤ Registro de participantes. ➤ Saludo. ➤ Técnica motivacional: “Los refranes” 	Registro de asistencia	40 Min.
2.- Solidaridad con la escuela. <ul style="list-style-type: none"> ➤ Presentación del Power Point: “Innovaciones, propuestas y proyectos educativos en la escuela”. ➤ Realizar una lluvia de ideas para que los participantes realicen comentarios sobre el contenido de la presentación. ➤ Realizar la lectura del texto: “La vida en la escuela secundaria y su entorno”. ➤ Comentar en equipo y por niveles educativos lo concerniente a cada nivel y modalidad. ➤ Comentar en equipos heterogéneos, vivencias o recuerdos personales, acerca de su trayectoria escolar. ➤ Socializar algunas de las vivencias que fueron comentadas por los equipos en la actividad anterior. 	Proyector Multimedia, laptop, Power Point, rotafolio y marcadores Antología	1:30hora
3.- Receso.		20 Min.
4.- Lectura de texto. <ul style="list-style-type: none"> ➤ Con base en la lectura del texto: “Y en secundaria voy. La opinión de los adolescentes sobre la escuela”. ➤ Integrados en equipos de los diversos niveles educativos, definir las características de los docentes y alumnos de cada nivel y modalidad. ➤ Reunirse por niveles y modalidades para socializar el trabajo realizado en la actividad anterior y exponer en plenaria. 	Hojas de rotafolio, plumones Antología	1:00 hora
5.- Vocación docente. <ul style="list-style-type: none"> ➤ Realizar la lectura del texto: “Los estudiantes de la escuela secundaria” ¿Quiénes son los estudiantes 	Hojas de rotafolio, plumones Antología	30 Min.

TALLER “EL PENSAMIENTO DIVERGENTE; LA IMPORTANCIA DEL

DOMINIO DE CONTENIDOS PARA EJERCER PRÁCTICAS DOCENTES EXITOSAS”

CARTAS DESCRIPTIVAS

<p>de secundaria?</p> <ul style="list-style-type: none"> ➤ Formar equipos diversificados. ➤ Reflexionar acerca de la vocación docente y del compromiso para conocer de una manera integral a sus alumnos. 		
<p>6. Realización de proyecto.</p> <ul style="list-style-type: none"> ➤ Formar equipos del mismo nivel y modalidad educativa. ➤ Diseñar un proyecto de solidaridad con la escuela y hacer la presentación ante el grupo. 	<p>Proyector Multimedia, laptop, retroproyector, acetatos, papel bond, cinta, desplegado, plumones</p>	<p>1:00 hora</p>

Biblioteca UP Aguascalientes

TALLER “EL PENSAMIENTO DIVERGENTE; LA IMPORTANCIA DEL

DOMINIO DE CONTENIDOS PARA EJERCER PRÁCTICAS DOCENTES EXITOSAS”

CARTAS DESCRIPTIVAS

Sesión 2/4

TEMA: 5. Lo relevante de las competencias didácticas y su aplicación (competencias, clasificación de competencias y relación teórico-práctica de las competencias).

PROPÓSITO: Fortalecer de los egresados de educación normal para su ingreso a la docencia, a través del proceso de formación continua para que exista mayor dominio de contenidos de enseñanza y lograr así prácticas docentes exitosas.

ACTIVIDADES	MATERIALES	TIEMPO
1.- Introducción. ➤ Registro de participantes.	Registro de asistencia	10 Min.
2.- Apoyo a la comunidad. ➤ Presentación en Power Point del tema: “La escuela y la comunidad en una comunidad democrática”. ➤ Por medio de una lluvia de ideas, hacer comentarios sobre la presentación. ➤ Formar equipos diversificados. ➤ Realizar la lectura del texto: “La organización del trabajo en la escuela secundaria”. ➤ Reflexionar lo correspondiente a cada nivel y modalidad educativos. ➤ Integrados por equipos homogéneos , hacer la presentación de lo reflexionado en la actividad. ➤ Presentación en Power Point del tema: “La escuela y la prevención”. ➤ Solicitar a los participantes realicen comentarios acerca del tema presentado.	Proyector Multimedia, laptop, Power Point, rotafolio y marcadores Antología	2:20 horas
3.- Receso.		20 Min.
4. Lectura de textos. ➤ Formar equipos diversificados. ➤ Realizar la lectura del texto: “Los estudiantes en la escuela secundaria”. ➤ Posteriormente destacar las características de los estudiantes de cada nivel. ➤ Presentación de lo reflexionado. ➤ Lectura individual del texto “La(s) secundaria(s) del estudio” ➤ Posteriormente en equipos diversificados, reflexionar sobre el texto y determinar las características de las escuelas del nivel y modalidad de los integrantes. ➤ Diseñar proyecto de apoyo a la comunidad y presentarlo a la plenaria.	Antología	2:10 horas

TALLER “EL PENSAMIENTO DIVERGENTE; LA IMPORTANCIA DEL

DOMINIO DE CONTENIDOS PARA EJERCER PRÁCTICAS DOCENTES EXITOSAS”

CARTAS DESCRIPTIVAS

Sesión 3/4

TEMA: 5. Lo relevante de las competencias didácticas y su aplicación (competencias, clasificación de competencias y relación teórico-práctica de las competencias).

PROPÓSITO: Fortalecer de los egresados de educación normal para su ingreso a la docencia, a través del proceso de formación continua para que exista mayor dominio de contenidos de enseñanza y lograr así prácticas docentes exitosas.

ACTIVIDADES	MATERIALES	TIEMPO
1.- Introducción. ➤ Registro de participantes.	Registro de asistencia	10 Min.
2.- Educación Ambiental. ➤ Presentación en Power Point del tema: “La educación ambiental como proyecto”. ➤ Reflexión y comentarios acerca del tema visto, en equipos ➤ Socialización del trabajo en plenaria. ➤ Lectura del texto ¿Cómo sería una nueva forma de vivir? ➤ Resolver las actividades sugeridas en el texto leído, en equipos. ➤ Exposición de los trabajos.	Proyector Multimedia, laptop, Power Point, rotafolio y marcadores Antología	2:20 horas
3. Receso.		20 Min.
4. Lectura de textos. ➤ Lectura individual ¿Cómo ayudar a resolver un problema ambiental. ➤ Trabajar en equipo las sugerencias didácticas de la lectura. ➤ Presentación por equipos. ➤ Considerando la lectura: “Estrategias didácticas en educación ambiental. ➤ Diseñar en equipos, por niveles educativos, las estrategias didácticas del tema. ➤ De manera grupal, llevar a cabo la reflexión y análisis del trabajo realizado durante esta sesión.	Proyector Multimedia, laptop, Power Point, rotafolio y marcadores Antología	2:10 horas

TALLER “EL PENSAMIENTO DIVERGENTE; LA IMPORTANCIA DEL

DOMINIO DE CONTENIDOS PARA EJERCER PRÁCTICAS DOCENTES EXITOSAS”

CARTAS DESCRIPTIVAS

Sesión 4/4

TEMA: 5. Lo relevante de las competencias didácticas y su aplicación (competencias, clasificación de competencias y relación teórico-práctica de las competencias).

PROPÓSITO: Fortalecer de los egresados de educación normal para su ingreso a la docencia, a través del proceso de formación continua para que exista mayor dominio de contenidos de enseñanza y lograr así prácticas docentes exitosas.

ACTIVIDADES	MATERIALES	TIEMPO
1.- Introducción. <ul style="list-style-type: none"> ➤ Registro de participantes. ➤ Recapitulación de lo visto el día anterior. 	Registro de asistencia Rotafolio y marcadores	40 Min.
2.- Educación Ambiental. <ul style="list-style-type: none"> ➤ Lectura individual del texto: “Educación ambiental y comunicación; sugerencias pedagógicas para el docente del nivel básico” ➤ Reflexión por equipo acerca de la temática de la lectura anterior. ➤ Presentación de los contenidos generales en los equipos, respecto al texto leído. 	Proyector Multimedia, laptop, Power Point, rotafolio y marcadores Antología	1:20 horas
3. Receso.		20 Min.
4. Educación Ambiental. <ul style="list-style-type: none"> ➤ Juego didáctico. ➤ Lectura de los textos: “La verdadera dimensión de los problemas ambientales” y “La educación ambiental como respuesta a los valores ambientales” ➤ Diseñar proyectos de educación ambiental por niveles educativos, como producto final. ➤ Presentación de los proyectos diseñados. 	Proyector Multimedia, laptop, Power Point, rotafolio y marcadores Antología	2:10 horas

ESCUELA NORMAL DE RINCÓN DE ROMOS

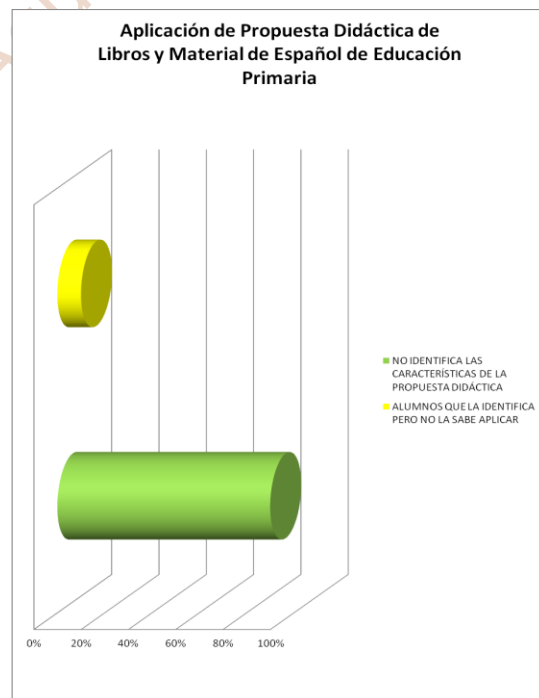
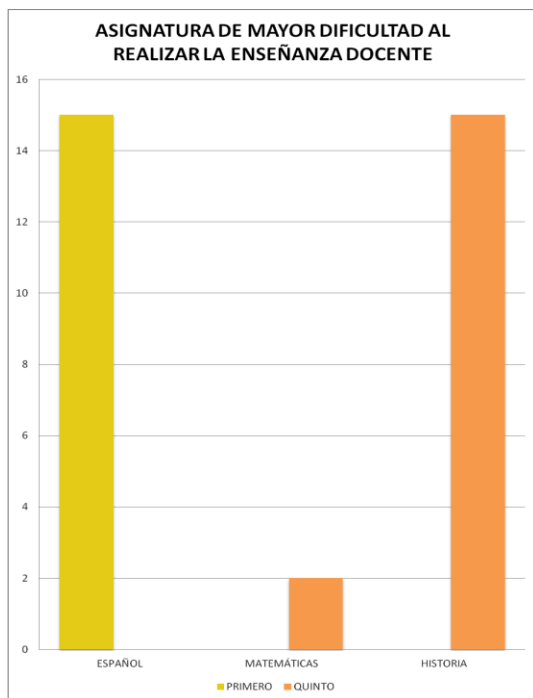
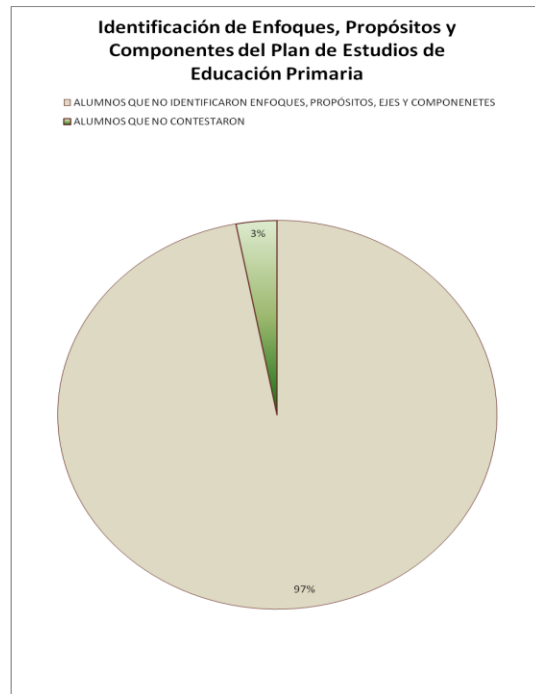
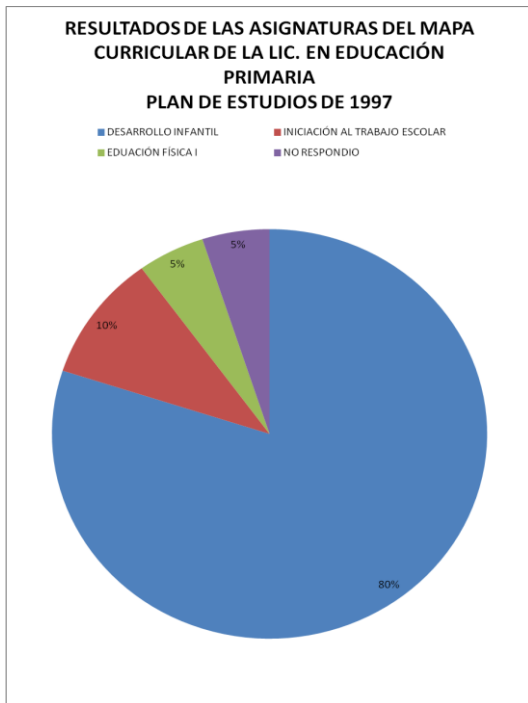

ESCUELA NORMAL DE RINCÓN DE ROMOS

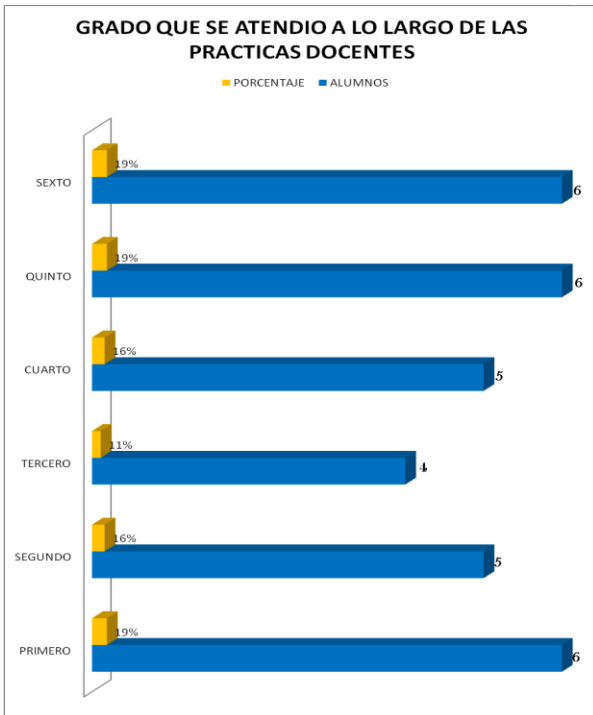
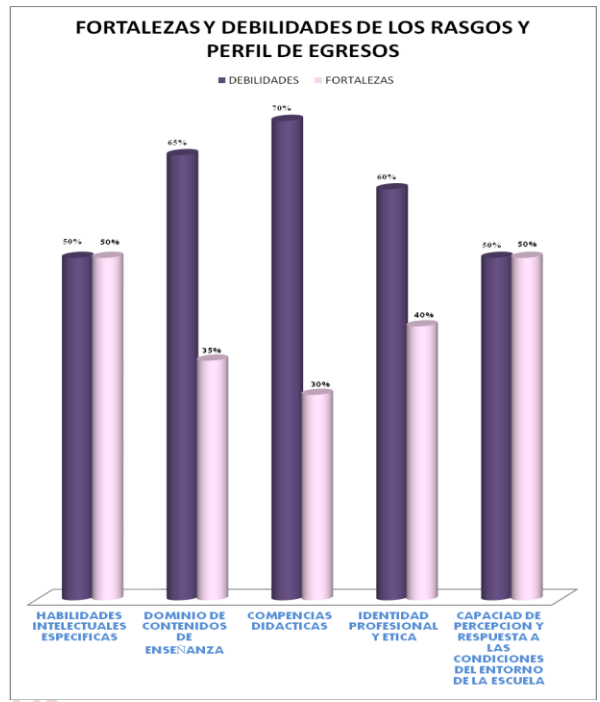
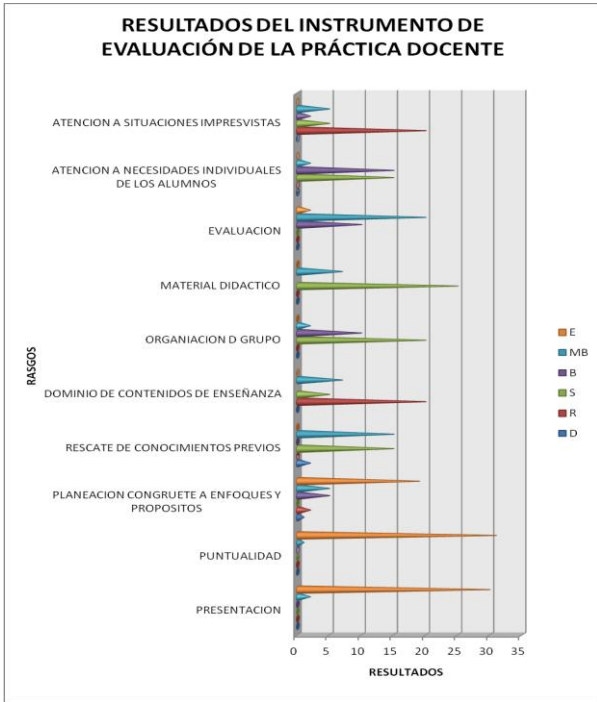



.. SÓLO PARA CONSULTA ..



**INSTITUTO DE EDUCACIÓN DE AGUASCALIENTES
DIRECCIÓN DE FORMACIÓN, ACTUALIZACIÓN, CAPACITACIÓN
Y SUPERACIÓN PROFESIONAL DEL MAGISTERIO.
Subdirección de la DFAC. Departamento de Formación Inicial
ESCUELA NORMAL DE RINCÓN DE ROMOS
C.C.T. 01DNP0006U**

**REGISTRO DE OBSERVACIÓN AL ALUMNO
SEMESTRES VII-VIII**

NOMBRE DEL ALUMNO: _____

SEMANA DEL ____ **AL** ____ **DE** _____ **DE** _____

	RASGOS	PONDERACIÓN						OBSERVACIONES
		10	9	8	7	6	5	
1	Puntualidad							
2	Asistencia y permanencia							
3	Cuaderno rotativo del alumno de la primaria							
4	Registro de bitácora del practicante							
5	Planeación con actividades y ejercicios específicos							
6	Material y recursos didácticos							
7	Desarrollo del tema							
8	Diario del tutor							
9	Autoevaluación							
10	Hoja de sugerencias							
11	Evaluación del tutor							
12	Atención a indicaciones del tutor							

PONDERACIÓN 5 A 10

Rincón de Romos, Ags., a ____ **de** _____ **del** _____

PROFR. (A) TITULAR



INSTITUTO DE EDUCACIÓN DE AGUASCALIENTES
DIRECCIÓN DE FORMACIÓN, ACTUALIZACIÓN, CAPACITACIÓN
Y SUPERACIÓN PROFESIONAL DEL MAGISTERIO.
Subdirección de la DFAC. Departamento de Formación Inicial
ESCUELA NORMAL DE RINCÓN DE ROMOS
C.C.T. 01DNP006U

VALORACIÓN PERSONAL

PLAN DE ESTUDIOS	LICENCIATURA	SEMESTRE Y GRUPOS	AÑO ESCOLAR	CONDUCTORES DEL CURSO
1997	EDUCACIÓN PRIMARIA			

DIMENSIONES	INDICADORES	A	B	C	D
INTENCIONALIDAD	1 Presentación oportuna de los alumnos del Plan Académico del Curso.				
	2 El Plan Académico del Curso fue comentado y analizado en grupo				
	3 Establecimiento con claridad de la importancia, significado e intención de la asignatura.				
	4 Se dieron a conocer los lineamientos para la evaluación del aprendizaje.				
	5 Siempre e tuvo bien claro lo que se iba a tratar o hacer en clase.				
INTENCIÓN	6 Se propicio la comunicación verbal entre los alumnos.				
	7 Se estimulo la participación de los alumnos.				
	8 Interacción con los estudiantes respondiendo a sus preguntas.				
	9 Se atendieron situaciones académicas particulares de los estudiantes.				
	10 Aceptación de los puntos de vista y correcciones de parte de los estudiantes.				
	11 Aplicación de métodos y técnicas motivantes y participantes.				
	12 Existió congruencia entre la planeación y lo que se hizo en clase.				
	13 Además del texto o antología, hubo apoyo de otras lecturas y materiales.				
INSTRUMENTALIDAD	14 Se utilizó material didáctico y tecnológico en el desarrollo de la asignatura.				
	15 Fortalecimiento del aprendizaje organizado y con visitas a lugares externos.				
	16 Los exámenes aplicados fueron claros, entendibles y representaron los contenidos tratados con los estudiantes.				
	17 Además de los exámenes, se consideraron otros instrumentos y rasgos de evaluación.				
CIRCUNSTANCIALIDAD	18 Se revisaron los trabajos a conciencia anotando correcciones y sugerencias.				
	19 Presentación puntual a clases.				
	20 Asistencia a todas las clases.				
	21 Se respeto el tiempo destinado para impartir las clases de la asignatura.				
	22 La presentación personal fue adecuada según la actividad que se realizó.				
	23 Preparación previa del material de estudio y actualización del la materia.				
	24 Respeto hacia los estudiantes.				
25 Información de los resultados de su evaluación a los estudiantes.					

Para hacer la valoración de los puntos anteriores tomo la siguiente ponderación:

- A) SIEMPRE B) ALGUNAS VECES C) NUNCA D) INDECISO

Se obtuvieron los siguientes porcentajes dentro del proceso enseñanza – aprendizaje:

Rendimiento escolar: ____ Reprobación escolar: ____ Deserción escolar: ____

SUGERENCIAS Y OBSERVACIONES



**INSTITUTO DE EDUCACIÓN DE AGUASCALIENTES
DIRECCIÓN DE FORMACIÓN, ACTUALIZACIÓN, CAPACITACIÓN
Y SUPERACIÓN PROFESIONAL DEL MAGISTERIO.
Subdirección de la DFAC. Departamento de Formación Inicial
ESCUELA NORMAL DE RINCÓN DE ROMOS
C.C.T. 01DNP0006U**

**REGISTRO DE OBSERVACIÓN AL ALUMNO
DEL SÉPTIMO SEMESTRE**

ESCUELA PRIMARIA: _____ C.C.T. _____
 SEMANA DEL ____ AL ____ DE _____ DE ____ GRADO Y GRUPO: _____
 MAESTRO TUTOR: _____
 PROFESOR EN FORMACIÓN: _____

	RASGOS	PONDERACIÓN					
		5	6	7	8	9	10
1	PUNTUALIDAD						
2	ASISTENCIA Y PERMANENCIA						
3	PLANEACIÓN (ANTES, DURANTE Y DESPUES)						
4	RESCATE DE CONOCIMIENTOS PREVIOS						
5	DOMINIO DE CONTENIDOS DE ENSEÑANZA						
6	ORGANIZACIÓN DEL GRUPO						
7	RELACIONES DE MEDIACIÓN						
8	CUESTIONAMIENTO						
9	MATERIAL DIDACTICO						
10	EVALUACIÓN						
OBSERVACIONES:							

NOMBRE Y FIRMA DEL TITULAR



.. SÓLO PARA CONSULTA ..



INSTITUTO DE EDUCACIÓN DE AGUASCALIENTES
DIRECCIÓN DE FORMACIÓN, ACTUALIZACIÓN, CAPACITACIÓN
Y SUPERACIÓN PROFESIONAL DEL MAGISTERIO.
Subdirección de la DFAC. Departamento de Formación Inicial
ESCUELA NORMAL DE RINCÓN DE ROMOS
C.C.T. 01DNP0006U

FODA

RASGOS DEL PERFIL DE EGRESO	FORTALEZAS	DEBILIDADES
HABILIDADES INTELLECTUALES ESPECÍFICAS		
DOMINIO DE CONTENIDOS DE ENSEÑANZA		
COMPETENCIAS DIDÁCTICAS		
IDENTIDAD PROFESIONAL Y ETICA		
CAPACIDAD DE PERCEPCIÓN Y RESPUESTA A LAS CONDICIONES SOCIALES DEL ENTORNO DE LA ESCUELA		

NOMBRE DEL ALUMNO: _____

FECHA: _____

.. SÓLO PARA CONSULTA ..



.. SÓLO PARA CONSULTA ..



INSTITUTO DE EDUCACIÓN DE AGUASCALIENTES
DIRECCIÓN DE FORMACIÓN, ACTUALIZACIÓN, CAPACITACIÓN
Y SUPERACIÓN PROFESIONAL DEL MAGISTERIO.
Subdirección de la DFAC. Departamento de Formación Inicial
ESCUELA NORMAL DE RINCÓN DE ROMOS
C.C.T. 01DNP0006U

FICHA DE REGISTRO
VISITAS CON EL ASESOR

NOMBRE DEL ASESOR: _____

NOMBRE DEL ALUMNO: _____

FECHA	OBSERVACIONES	FIRMA DEL ASESOR

.. SÓLO PARA CONSULTA ..



EXAMEN DE QUINTO GRADO Ciclo Escolar 2010-2011

Nombre del alumno: _____ N/L _____

Fecha: _____ Aciertos: _____ Calificación: _____

ASIGNATURA: ESPAÑOL

Lee el siguiente texto y contesta las preguntas correspondientes. Puedes leerlo las veces que lo necesites. También puedes hacer anotaciones.

El ladrón y el perro



Al entrar de noche un ladrón en una casa, el perro que había en ella empezó a ladrar, y para que callase le echó un pedazo de pan. El perro le dijo entonces:

—¿Por qué me das este pan? ¿Lo haces para darme un obsequio o para engañarme? Si matas o robas a mi amo y su familia, aunque ahora me des pan para que calle, luego tendré que morir de hambre, por lo que más me conviene ladrar y despertarlos, que comerme el pedazo de pan que me ofreces.

Muchos arriesgan la vida por un útil beneficio. El que no tiene prudencia abandona lo mucho por lo poco. Siempre deben infundir sospecha los beneficios de los malvados.

- ¿Cuál de los siguientes refranes expresa lo mismo que la fábula?
 - El que da de comer a perro ajeno, pierde el pan y pierde el perro.
 - Camarón que se duerme se lo lleva la corriente.
 - Más vale prevenir que lamentar.
 - Perro que ladra no muerde.
- Si el perro hubiera aceptado el pan que le ofreció el ladrón, ¿cuál sería el final de la fábula?
 - La familia hubiera denunciado al ladrón.
 - El ladrón hubiera cumplido su propósito.
 - El perro hubiera engordado por comer pan.
 - La policía hubiera llegado a la casa del amo.
- ¿Cuál era la intención del ladrón al ofrecer pan al perro?
 - Conseguir que el perro callara.
 - Calmar el hambre del perro.
 - Saber que el perro era fiel.
 - Dar un premio al perro.
- ¿Cuál es la idea **principal** de la fábula?
 - Es bueno llevar una vida honesta.
 - Es necesario pensar antes de actuar.
 - Es importante tratar bien a los animales.
 - Es conveniente tomar medidas de seguridad.



EXAMEN DE QUINTO GRADO Ciclo Escolar 2010-2011

Nombre del alumno: _____ N/L _____

Fecha: _____ Aciertos: _____ Calificación: _____

Lee el siguiente cuento y después contesta las preguntas correspondientes.

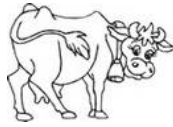

La vaca Nicolasa Marisa Moreno

Nicolasa es una vaca alegre a la que no le gusta la lluvia porque en esos días su amo no la deja salir del establo a jugar en el prado. Su amigo, el cerdo Casimiro, le hace compañía en sus juegos. Nicolasa es muy coqueta: al despertar se peina el rabo y se limpia las patitas y la cara con agua y jabón.

Ha salido el sol, Nicolasa mueve el rabo muy contenta y sale disparada hacia el prado para oler la hierba fresca y tumbarse en ella. Es una vaca inquieta que no para de jugar. Hasta cuando la ordeñan está moviéndose. “Nicolasa preciosa, no te muevas que vas a derramar la leche”, dice su amo.

Se pasea por la granja, moviéndose como si fuera una modelo. ¡Es tan presumida...! Se baña en la charquita del río y después se mira en sus aguas para ver lo guapa que está. Pero la pobre Nicolasa ha dado un tropezón y se ha caído de cabeza en el pequeño río. No puede salir y empieza a pedir ayuda a sus amigos: “¡Casimiro, ven por favor, que me ahogo!”.

Casimiro muy preocupado, llamó al caballo Bruno, que se había quedado en el establo. “¡Ven pronto, Bruno, que la vaquita Nicolasa se está ahogando!”. Bruno corrió con sus ágiles patas, hasta llegar al río. Con la ayuda de dos amigos, Nicolasa pudo salir de allí.

“¡Me he dado un buen susto, la próxima vez tendré más cuidado!”, decía Nicolasa. De vuelta en la granja, su amo la vio mojada y dijo: “¡Nicolasa, otra vez has tenido una aventura, mañana seguro que estarás un poquito resfriada!”.

Al día siguiente, la vaquita estaba resfriada, pero con el cariño y el cuidado de todos sus amigos se curó rápidamente.

5. Lee de nuevo lo siguiente:

“Nicolasa mueve el rabo muy contenta y sale **disparada** hacia el prado.”

La palabra **disparada** quiere decir que la vaca Nicolasa actuó de la siguiente manera:

- A) Hizo ruido y salió.
- B) Dio un salto antes de salir.
- C) Corrió muy rápidamente hacia afuera.
- D) Caminó hacia atrás y después hacia adelante.

6. ¿Cuál es la parte **más interesante** del cuento?

- A) Cuando la vaquita Nicolasa se resfrió y sus amigos la cuidaron para que se aliviara.
- B) Cuando Nicolasa cae al río en el que se baña y tuvieron que rescatarla sus amigos.
- C) Cuando Nicolasa cae al río corrió muy rápidamente hacia afuera.
- D) Cuando Nicolasa sale disparada hacia el prado para oler la hierba fresca y tumbarse en ella.



EXAMEN DE QUINTO GRADO
Ciclo Escolar 2010-2011

Nombre del alumno: _____ N/L _____

Fecha: _____ Aciertos: _____ Calificación: _____

7. Lee la siguiente oración tomada del cuento:
"Se pasea por la granja, moviéndose **como si fuera una modelo.**"
¿A qué se refiere la parte resaltada?
- A) A la alegría de la vaca.
B) A la coquetería de la vaca.
C) A lo inquieta que es la vaca.
D) A lo juguetona que es la vaca.
8. Lee la siguiente oración:
"Casimiro muy preocupado, **llamó al caballo Bruno** que se había quedado en el establo".
La frase resaltada nos indica que la acción
- A) ya sucedió (pretérito).
B) va a suceder (futuro).
C) está sucediendo (presente).
D) se duda que suceda.
9. En la oración "Bruno corrió **con** sus ágiles patas"
La palabra **con** es:
- A) Un verbo.
B) Un adjetivo.
C) Un sustantivo.
D) Una preposición.
- Lee con atención la información del instructivo:
¿Quieres saber por qué se dañan los suelos cuando el agua corre por ellos sin ser absorbida? Haz el siguiente experimento.
- Material e implementos:**
1 bandeja grande y poco profunda
1 Una manguera
Arena
Agua
- Procedimiento**
1. Llena la bandeja con arena y mójala perfectamente con agua.
 2. Levanta con tu mano (tan sólo 2 ó 3 cm) un extremo de la bandeja.
 3. Sostén la manguera sobre el borde del lado elevado de la bandeja y vierte un chorro ligero de agua en ella.
 4. Deja correr el agua y observa cómo se forman canales sobre la arena.
10. ¿Cuál es el propósito del instructivo?
- A) Experimentar que el agua corre sin mezclarse con la arena.
B) Agregar el agua para comprobar que se revuelve con la arena.
C) Observar que con la manguera no siempre se desperdicia el agua.
D) Mostrar la inclinación de la bandeja para hacer el experimento.



EXAMEN DE QUINTO GRADO
Ciclo Escolar 2010-2011

Nombre del alumno: _____ N/L _____

Fecha: _____ Aciertos: _____ Calificación: _____

11. Si quisiera seguir el instructivo anterior, pero no tuviera una manguera, ¿cómo podrías sustituirla para obtener el mismo resultado?

- A) Soplando hacia la arena a través de un popote.
- B) Colocando un trapo húmedo sobre la arena.
- C) Derramando poco a poco el agua de un vaso.
- D) Salpicando gotas de agua con un gotero.

12. ¿Cuántas acciones hay que realizar para completar el último paso del procedimiento?

- A) Una.
- B) Dos.
- C) Tres.
- D) Cuatro

13. ¿Cuál de los siguientes enunciados corresponden a un instructivo?

- A) Visítenos de lunes a viernes de 8:00 a.m. a 7:00 p.m.
- B) Suscríbese hoy y reciba gratis una revista.
- C) Consulte nuestros diferentes planes de crédito.
- D) Aplíquese uniformemente en la piel dañada

Lee el poema que se presenta a continuación y contesta las preguntas que le siguen.

APEGADO A MÍ



Velloncito de mi carne,
que en mi entraña yo tejí,
velloncito friolento,
¡duérmete apegado a mí!*

*La perdiz duerme en el trébol
escuchándole latir:
no te turben mis alientos,
¡duérmete apegado a mí!*

*Hierbecita temblorosa
asombrada de vivir,
no te sueltes de mi pecho:
¡duérmete apegado a mí!*

*Yo que todo lo he perdido
ahora tiemblo de dormir.
No resbales de mi brazo:
¡duerme apegado a mí!*

Gabriela Mistral

14. Lee de nuevo la primera estrofa.

En este contexto la palabra “teji” significa que la persona que está hablando

- A) confeccionó un suéter de lana para ella.
- B) estuvo embarazada del bebé que abraza.
- C) estuvo preparándose para el invierno.
- D) preparó un vellón para dormir en él.



EXAMEN DE QUINTO GRADO
Ciclo Escolar 2010-2011

Nombre del alumno: _____ N/L _____

Fecha: _____ Aciertos: _____ Calificación: _____

15. ¿Cuál de los siguientes pares de palabras hacen rima?

- A) friolento – duérmete
- B) velloncito – entraña
- C) apegado – carne
- D) tejí – mí

16. Vuelve a leer lo siguiente:

Hierbecita temblorosa
asombrada de vivir,
no te sueltes de mi pecho:
¡duérmete apegado a mí!

¿Cuál de los siguientes refranes se apega más al sentido de la estrofa anterior?

- A) De tal palo, tal astilla.
- B) Hierba mala nunca muere.
- C) El que nada debe, nada teme.
- D) Hechos son amores y no buenas razones.

17. Lee de nuevo este texto:

Yo que todo lo he perdido
ahora tiemblo de dormir.
No resbales de mi brazo:
¡duérmete apegado a mí!

La palabra tiemblo en este verso nos hace suponer que el personaje está

- A) en un lugar lluvioso.
- B) en una habitación fría.
- C) luchando contra el cansancio.
- D) aprendiendo a arrullar a un bebé.

18. ¿En cuál de las siguientes opciones la oración ¡duérmete apegado a mí! cambia a tiempo pretérito y copretérito sucesivamente?

- A) ¡dormirá apegado a mí!
¡dormiría apegado a mí!
- B) ¡durmió apegado a mí!
¡dormiría apegado a mí!
- C) ¡durmió apegado a mí!
¡dormía apegado a mí!
- D) ¡duerme apegado a mí!
¡durmió apegado a mí!



EXAMEN DE QUINTO GRADO
Ciclo Escolar 2010-2011

Nombre del alumno: _____ N/L _____

Fecha: _____ Aciertos: _____ Calificación: _____

Lee lo siguiente:

ÉCHALE UNA MANO A TU ESCUELA
La protección del medio ambiente empieza en tu propio entorno

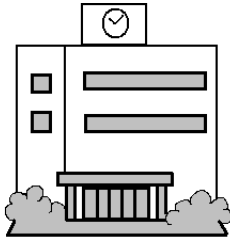

“Cuidado del ambiente en la escuela”
Ciclo de conferencias

1. Si no cuidas el agua, entonces...
2. Separación de la basura en la escuela
3. Cuidado de las áreas verdes escolares

Todos los viernes de mayo del 2009
Salón de computación alas 11:00 hrs.

no faltés

Compañeros: se obsequiará un arbolito a quienes asistan a dos o tres conferencias.
Podrán recogerlo en la Dirección a más tardar el primer lunes de junio

Gobierno del Estado / SEP / SEMARNAP / CONAGUA

Secretaría de Educación Pública / Secretaría de Medio Ambiente, Recursos Naturales y Pesca / Comisión Nacional del Agua

19. ¿Cuál de las siguientes partes del cartel están escritas con la intención de convencer a los alumnos de que se informen?

- A) Cuidado del ambiente en la escuela.
- B) ¡Échale una mano a tu escuela!
- C) Todos los viernes.
- D) No faltés.

20. ¿A qué se refiere el cartel?

- A) A una serie de pláticas para cuidar el ambiente.
- B) A la donación de arbolitos para reforestar.
- C) Al manejo de la basura en las escuelas.
- D) A lo que sucede en el lugar en que vives.

Tú puedes alcanzar el éxito si eres perseverante en tus trabajos.



**EXAMEN DE QUINTO GRADO
Ciclo Escolar 2010-2011**

Nombre del alumno: _____ N/L _____

Fecha: _____ Aciertos: _____ Calificación: _____

ASIGNATURA: MATEMÁTICAS

I. Resuelve los siguientes problemas.

a) Jonathan compró 3 terrenos para sembrar jitomate, frijol y maíz. Él desea saber la superficie que tiene cada uno, así como el área total de sus terrenos. Ayúdalo a encontrar los datos que necesita.

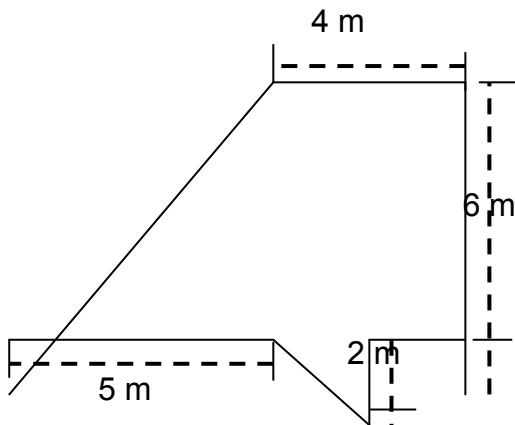

Terreno 1

Área del triángulo grande _____

Área del rectángulo _____

Área del triángulo chico _____

Área total del terreno 1 _____

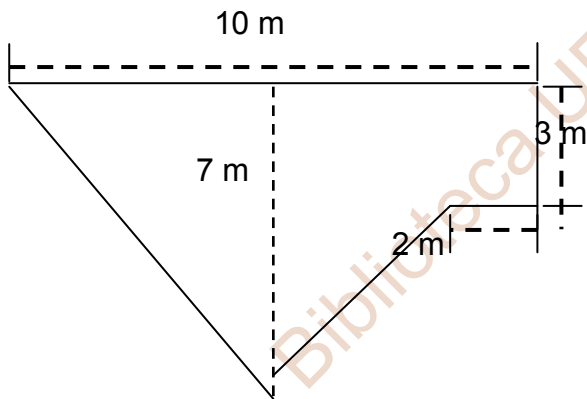

Terreno 2

Área del triángulo grande _____

Área del rectángulo _____

Área del triángulo chico _____

Área total del terreno 2 _____

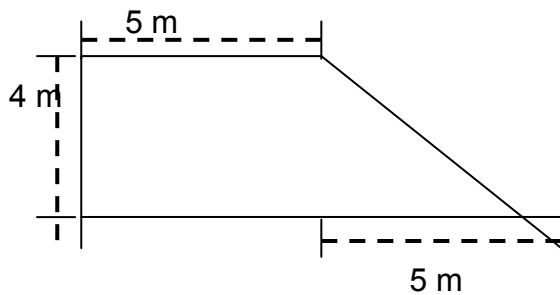

Terreno 3

Área del rectángulo _____

Área del triángulo _____

Área total _____

Área total de los terrenos: _____



EXAMEN DE QUINTO GRADO Ciclo Escolar 2010-2011

Nombre del alumno: _____ N/L _____

Fecha: _____ Aciertos: _____ Calificación: _____

b) Si Jonathan pagó 485.26 pesos por cada metro cuadrado de los terrenos que compró. ¿Cuánto pagó en total por los tres terrenos?

Operaciones

Resultados

Costo del terreno 1 \$ _____

Costo del terreno 2 \$ _____

Costo del terreno 3 \$ _____

Total que pagó \$ _____

c) Anota con letra el costo que obtuviste en cada terreno, así como la superficie total.

1) _____

2) _____

3) _____

4) _____

II. Escribe los números decimales que se indican con letra y ubícalos en la tabla según su valor posicional.

Número decimal	D	U	d	c	m	Se lee
						sesenta y tres centésimos
						doce enteros, veintiséis centésimos
						cuarenta y dos enteros, cincuenta y un milésimos
						doscientos sesenta y dos milésimos
						siete enteros, un milésimo

1. De los números decimales de la tabla anterior ¿Cuál es el número mayor? _____

2. ¿Cuál es la diferencia entre el número mayor y el número menor?

3. Ordena de menor a mayor las cantidades que aparecen en la tabla.

_____, _____, _____, _____ y _____

4. El grupo de 5° "B" va a salir de excursión y el costo del pasaje es de \$17.50 por alumno. Si van a ir 37 alumnos, ¿cuánto se va a pagar por el transporte?

R=



EXAMEN DE QUINTO GRADO Ciclo Escolar 2010-2011



Nombre del alumno: _____ N/L _____

Fecha: _____ Aciertos: _____ Calificación: _____

III. Completa el texto y anota el valor de los números romanos según corresponda.

La cultura romana utilizó para su sistema de numeración _____ que son I, V, _____, L, C, _____ y M. El valor asignado a cada uno es:

I = _____ V = _____ X = _____ L = _____

C = _____ D = _____ M = _____

MCMXCIX _____ VCCCXVI _____

XCLXIV _____ MMCDXX _____

MCCCLIII _____ CMVI _____



a) Anota dos características del Sistema de Numeración Romano.

b) Escribe el número que se enuncia a continuación con el Sistema de Numeración Decimal y en el Sistema de Numeración Romano sucesivamente.

8 unidades, 4 unidades de millar, 6 decenas, 3 centenas, 6 centenas de millar y 8 decenas de millar =

c) La lista de libros de una vieja biblioteca está ordenada con números romanos, al último libro le corresponde el 4 980. ¿Cómo aparecerá este libro en la lista?

IV. Escribe las coordenadas donde se ubican los siguientes puntos:

-  (_____)
-  (_____)
-  (_____)
-  (_____)
-  (_____)
-  (_____)

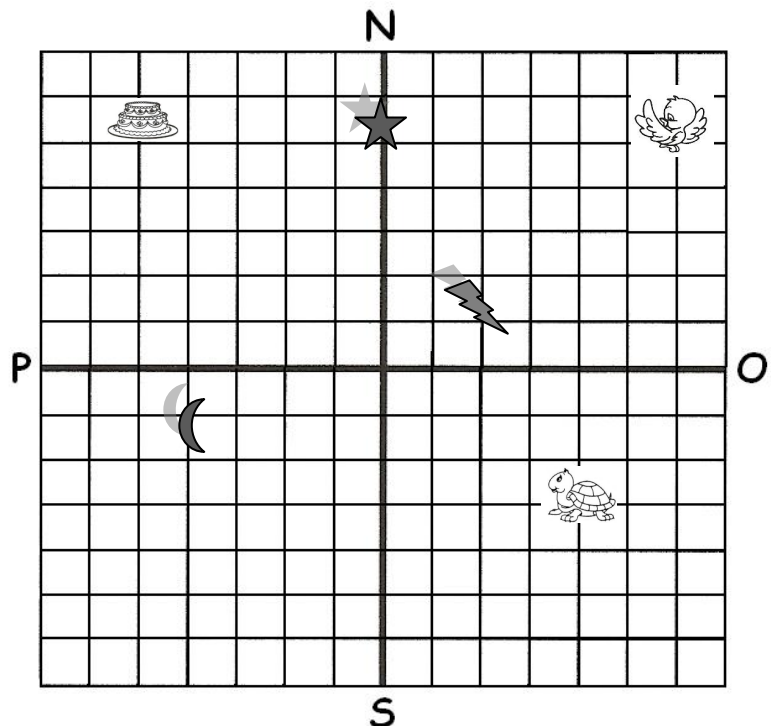



EXAMEN DE QUINTO GRADO Ciclo Escolar 2010-2011

Nombre del alumno: _____ N/L _____

Fecha: _____ Aciertos: _____ Calificación: _____

V. Completa la tabla de frecuencias con los datos que se dan.

Las calificaciones del grupo de 5° año en matemáticas del primer bimestre fueron las siguientes:

8	9	5	5	6	9	6	8	9	8	7	8	8	7
7	6	7	7	9	9	7	8	8	9	9	6	8	7
7	9	5	9	9	9	8	9	8					

Completa lo que se pide

- Promedio del grupo: _____
- Alumnos reprobados: _____
- Total de alumnos: _____
- Calificación más frecuente: _____
- Calificación menos frecuente: _____

Tabla de frecuencias		
Calificación	Marcas	Frecuencia
5		
6		
7		
8		
9		
10		
Total		

6. Elabora una gráfica de barras con los datos que obtuviste.

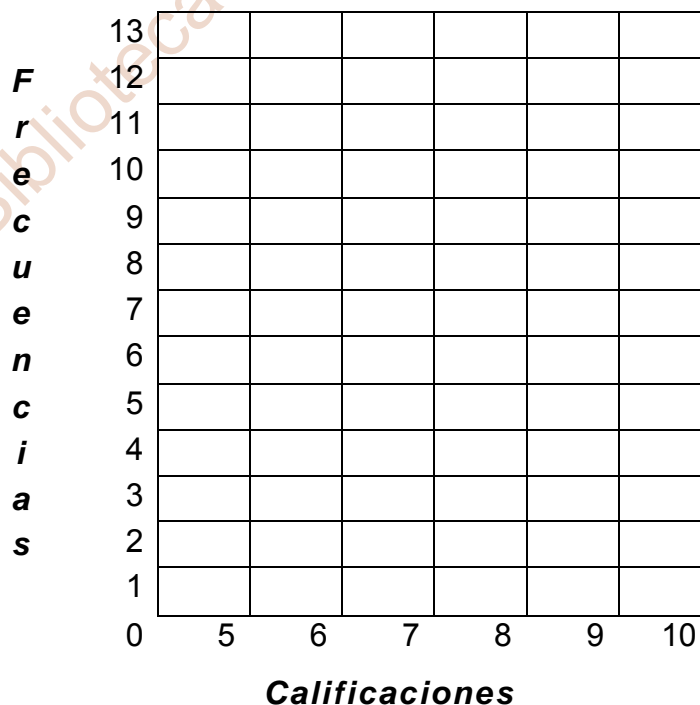

Verifica tus resultados y corrige si es necesario ¡Suerte!



**EXAMEN DE QUINTO GRADO
Ciclo Escolar 2010-2011**

Nombre del alumno: _____ N/L _____

Fecha: _____ Aciertos: _____ Calificación: _____

ASIGNATURA: CIENCIAS NATURALES

INSTRUCCIONES: Lee cuidadosamente cada indicación, reflexiona e interpreta la información para que respondas correctamente cada ejercicio.

I. Completa el siguiente texto con las palabras que faltan.

Fumar tabaco daña la _____ y produce _____. A esto se le conoce como _____. En la actualidad se ha demostrado que el tabaquismo causa daños en el aparato _____. Produce _____, que es la inflamación de los bronquios. Además, favorece el desarrollo de enfisema y _____ pulmonar, que son dos enfermedades graves.

Generalmente las personas empiezan a fumar por _____ o por imitación al ver a otras y querer parecerse a ellas.

◇ ¿Por qué se prohíbe fumar en lugares públicos como escuelas, hospitales, etcétera?

◇ Anota tres medidas que favorecen nuestra salud.

◇ Elabora un cartel para invitar a las personas a **NO FUMAR**.



EXAMEN DE QUINTO GRADO Ciclo Escolar 2010-2011

Nombre del alumno: _____ N/L _____

Fecha: _____ Aciertos: _____ Calificación: _____

II. Relaciona correctamente las columnas.

- | | |
|---|---|
| <input type="checkbox"/> El alcoholismo y el tabaquismo | 1. Esta enfermedad se desarrolla cuando se ingieren bebidas alcohólicas diariamente. |
| <input type="checkbox"/> Cerebro e hígado | 2. Debido al consumo excesivo de bebidas alcohólicas, los principales órganos que se dañan son. |
| <input type="checkbox"/> Adicta | 3. Es un factor que influye en las personas para que beban alcohol y fumen. |
| <input type="checkbox"/> Alcoholismo | 4. Cuando estas han sido afectadas pierden poco a poco la capacidad de llevar a cabo sus funciones. |
| <input type="checkbox"/> Las células | 5. Alteran el funcionamiento de nuestro cuerpo. |
| <input type="checkbox"/> La publicidad | 6. Cuando se desarrolla el alcoholismo, la persona se convierte en. |

◇ ¿Cómo reaccionan las personas que beben en exceso?

◇ ¿Cómo usarías los medios de comunicación positivamente para contrarrestar el consumo de sustancias nocivas para la salud, como el alcohol y el tabaco?



III. Escribe una V si consideras verdadera la afirmación y una F, si es falsa.

- Energía es la capacidad que se tiene para hacer un trabajo.
- Los medios de transporte y de comunicación no requieren energía para funcionar.
- Una mesa, una silla, una casa son fuentes de energía.
- La fuente de energía más valiosa con la que contamos es la del Sol.
- La energía del Sol es aprovechada por las plantas verdes para producir sus alimentos durante la fotosíntesis.
- Hay veleros o barcos de vela movidos por la energía del viento.



EXAMEN DE QUINTO GRADO Ciclo Escolar 2010-2011

Nombre del alumno: _____ N/L _____

Fecha: _____ Aciertos: _____ Calificación: _____

IV. Escribe el tipo de energía que representa cada esquema y algunos aparatos que hace funcionar.



La energía

Hace funcionar:



La energía

Hace funcionar:

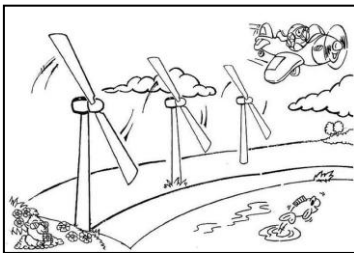

La energía

Hace funcionar:

V. Completa el mapa conceptual.

La energía sonora



Se transmite a través de



Por su rapidez y cercanía producen sonidos



Las ondas sonoras pueden viajar a través





EXAMEN DE QUINTO GRADO Ciclo Escolar 2010-2011

Nombre del alumno: _____ N/L _____

Fecha: _____ Aciertos: _____ Calificación: _____

VI. Relaciona las dos columnas colocando dentro del paréntesis el número que corresponda.

- | | |
|--|----------------------------|
| 1. Este tipo de energía a transformado de manera extraordinaria nuestro mundo. | () Aislantes eléctricos |
| 2. Es el lugar donde se genera la energía eléctrica que usamos. | () Planta hidroeléctrica |
| 3. Máquinas a las que se les conectan grandes turbinas y que producen electricidad al ponerse en movimiento. | () Gas |
| 4. Es una central eléctrica que utiliza carbón como fuente de energía. | () Eléctrica |
| 5. En esta central se utiliza la fuerza del agua retenida en las presas, llamada energía hidráulica. | () Cobre |
| 6. Combustible que se usa en las centrales gasoeléctricas. | () Generadores |
| 7. Permite el paso de la electricidad, que se genera en una central eléctrica. | () Plástico |
| 8. Este tipo de materiales no dejan circular la electricidad. | () Centrales eléctricas |
| 9. Material que se utiliza para fabricar cables y alambres, por los cuales viaja la electricidad. | () Conductores eléctricos |
| 10. Es un aislante eléctrico. | () Carboeléctrica |



Recuerda que usar menos energía evita el desperdicio de nuestros recursos naturales y la contaminación del ambiente.

¡Utilízala sólo cuando sea necesario!

Aún Puedes Hacer Tú Mejor Esfuerzo del Ciclo Escolar



EXAMEN DE QUINTO GRADO Ciclo Escolar 2010-2011

Nombre del alumno: _____ N/L _____

Fecha: _____ Aciertos: _____ Calificación: _____

ASIGNATURA: GEOGRAFÍA

- ¿Sabes una cosa? Me gusta ir a la escuela porque allí puedo jugar con mis compañeros y aprender muchas cosas acerca del continente donde vivimos afirmó Maricela.
- Todos los niños de América deberían disfrutar como tú de los beneficios de la educación
- Comentó el geógrafo.



I. Anota sobre las líneas las principales fuentes de contaminación o sus efectos.

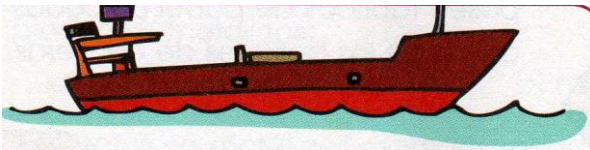

Provocan derrames que contaminan el agua de los mares: _____



Al ser utilizados en exceso en la agricultura contaminan el agua de ríos, lagos y océanos:



Se origina al mezclarse el bióxido de carbono con la humedad del aire:



Representan las principales fuentes de contaminación del aire:

Escribe alguna medida para disminuir la contaminación del ambiente:

- ☺ _____
- ☺ _____
- ☺ _____



EXAMEN DE QUINTO GRADO Ciclo Escolar 2010-2011

Nombre del alumno: _____ N/L _____

Fecha: _____ Aciertos: _____ Calificación: _____

II. Anota en cada círculo la letra correcta.

- A. Material que puede ser reutilizado por la naturaleza. () Plomo
- B. Metal producido por la combustión de algunas gasolinas que contaminan el aire. () Bióxido de carbono
- C. Impidió el traslado de residuos tóxicos a los países pobres. () Biodegradable
- D. Aquí se acordaron formas de proteger a especies animales y vegetales en peligro de extinción. () La Comisión de Brasilea
- E. Gas tóxico producido por la combustión de Carbón y petróleo. () Cumbre de la Tierra

III. Completa la información de las siguientes aseveraciones.

1. Conjunto de personas que viven en un lugar. _____

2. Ciencia que estudia aspectos de la población como densidad, natalidad, diversidad étnica y migración. _____

3. Es la cantidad de personas que viven en un determinado espacio (número de personas por Km²). _____

4. Población que vive en pequeñas comunidades donde los servicios no han alcanzado un desarrollo óptimo. _____

5. Factores que influyen en la distribución de la población.

6. Factores que determinan el crecimiento de la población. _____

7. ¿En qué lugares será más fácil la vida de la gente? ¿Por qué?

8. Países americanos más poblados. _____



EXAMEN DE QUINTO GRADO Ciclo Escolar 2010-2011

Nombre del alumno: _____ N/L _____

Fecha: _____ Aciertos: _____ Calificación: _____



IV. Anota los grupos indígenas de cada país y el nombre de los países a que se refiere cada aseveración. Utiliza el color indicado.

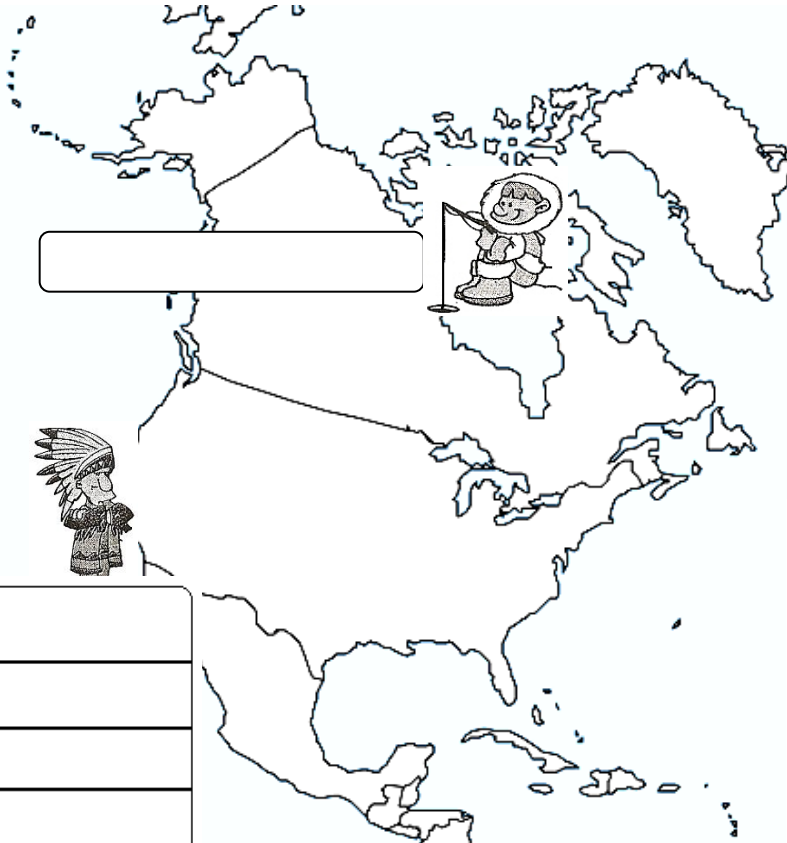

Es uno de los países con mayor número de descendientes extranjeros.

Es uno de los países con mayor diversidad étnica, de cada 100 personas 10 indígenas.





❖ Relaciona mediante flechas cada país con el grupo indígena que lo habita. Utiliza el color indicado en las flechas y países.

	Paraguay
	Brasil
	Colombia
	Ecuador
	Chile

Yanomani
Mapuches
Shuar
Guaraníes
Guajiros



¿Qué es un grupo étnico? _____



EXAMEN DE QUINTO GRADO Ciclo Escolar 2010-2011

Nombre del alumno: _____ N/L _____

Fecha: _____ Aciertos: _____ Calificación: _____

V. Completa el cuadro conceptual.

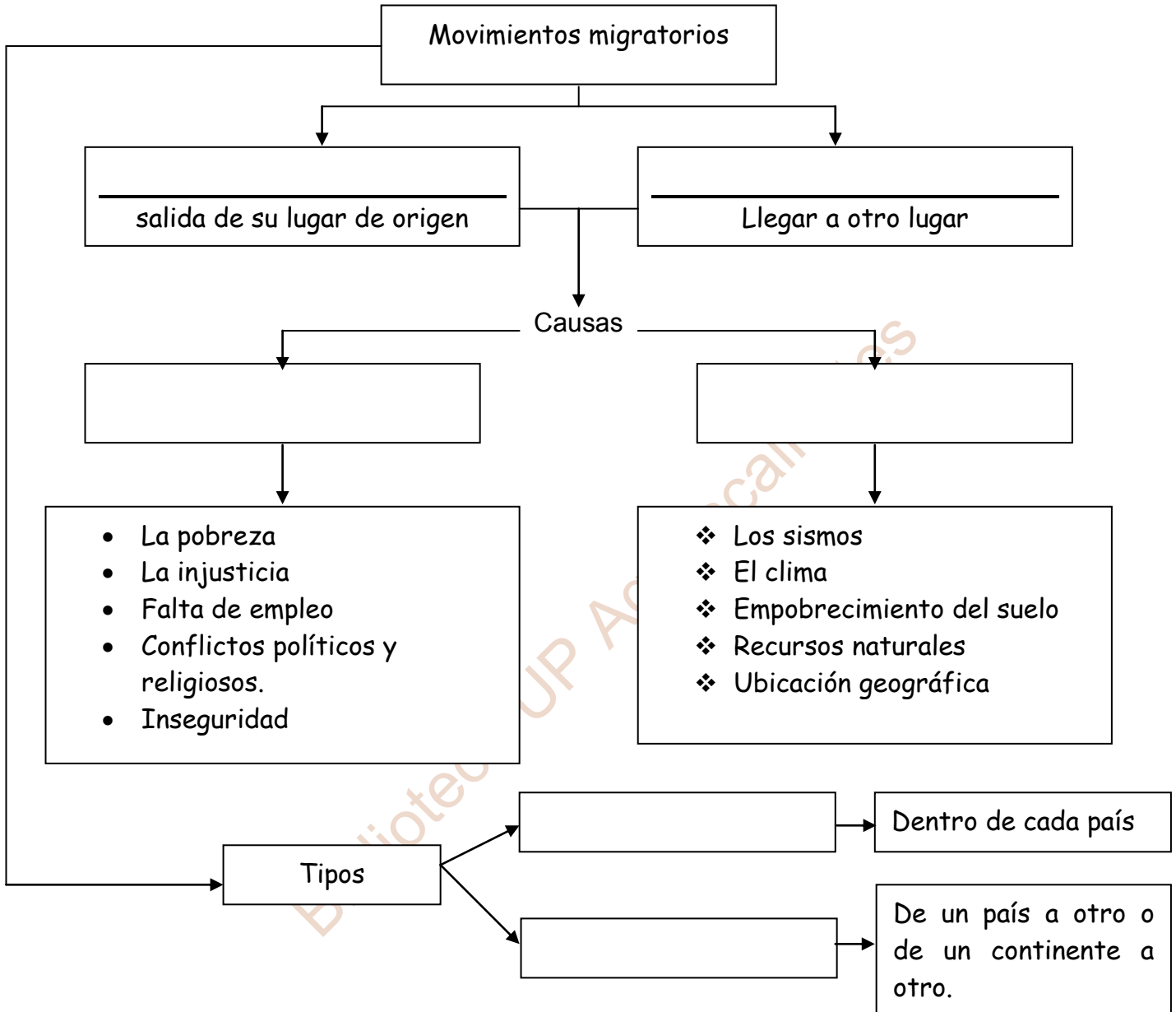

❖ Son los problemas que se presentan en las ciudades que reciben a un gran número de inmigrantes.

- ☺ _____
- ☺ _____
- ☺ _____

❖ Menciona dos alternativas para disminuir las inmigraciones.

- _____
- _____



.. SÓLO PARA CONSULTA ..



EXAMEN DE QUINTO GRADO Ciclo Escolar 2010-2011

Nombre del alumno: _____ N/L _____

Fecha: _____ Aciertos: _____ Calificación: _____

ASIGNATURA: HISTORIA

Instrucciones: Lee cuidadosamente cada una de las siguientes cuestiones y elige la respuesta correcta a cada una.

- Civilizaciones que se desarrollaron en Sudamérica durante el primer milenio.
 - Mesoamericanas
 - Latinoamericanas
 - Andinas
 - Grecoromanas
- Estas civilizaciones se establecieron en la zona que abarca:
 - la cordillera de los Alpes
 - Mesoamérica
 - Latinoamérica
 - la cordillera de los Andes
- En cuanto a la escritura las civilizaciones andinas...
 - crearon un sistema de escritura muy avanzado.
 - crearon la escritura ideográfica.
 - no lograron crear un sistema de escritura
 - dieron lugar a la escritura actual.
- Opción que enuncia las civilizaciones que se desarrollaron en el actual territorio de Perú, Ecuador, norte y centro de Chile, oeste de Bolivia y noreste de Argentina.
 - Budista, griega, romana y china.
 - Zapoteca, mixteca, tolteca e inca.
 - Chavín, nazcas, mochicas, tiahuanacos y huaris.
 - Maya, tolteca y azteca.
- Técnica agrícola empleada para sembrar en las laderas de los valles montañosos.
 - Terrazas
 - Chinampas
 - Coas
 - Rotación de cultivos
- Fue uno de los inventos de los pueblos andinos.
 - Técnicas para fundir metales.
 - La escritura.
 - La construcción de pirámides.
 - La elaboración de herramientas y armas de metal.

.. SÓLO PARA CONSULTA ..



EXAMEN DE QUINTO GRADO Ciclo Escolar 2010-2011

Nombre del alumno: _____ N/L _____

Fecha: _____ Aciertos: _____ Calificación: _____

7. Fue la primera cultura en aparecer en el valle de los Andes.

- A) Chavín
- B) Incas
- C) Olmecas
- D) Moches

8. Cultura andina cuyo centro ceremonial fue edificado en un estrecho valle, en las faldas de Andes. Su templo principal estaba dedicado a un extraño dios con rostro de jaguar.

- A) Mochicas
- B) Chichén Itzá
- C) Chavín
- D) Toltecas

9. Pueblo que realizó una de las obras más sorprendentes y difíciles de explicar en América. En los lomeríos de Perú, dibujaron unas figuras grandes en un relieve irregular que miden más de 100 m.

- A) Nazca
- B) Chavín
- C) Incas
- D) Tiahuanacos

10. Es una representación de una de las formas a las que se hace alusión el punto anterior.

A)



B)



11. Era el más poderoso señorío de la zona andina a principios del siglo XV, controlaba una extensa franja del actual Perú.

- A) Nazca
- B) Huaris
- C) Azteca
- D) Chimú

12. Según la leyenda, su señorío fue fundado por el legendario **Manco Capac** a fines del siglo XIII.

- A) Los toltecas
- B) Teotihuacanos
- C) Chavín
- D) Incas



EXAMEN DE QUINTO GRADO
Ciclo Escolar 2010-2011

Nombre del alumno: _____ N/L _____

Fecha: _____ Aciertos: _____ Calificación: _____

13. Nombre del señorío inca más importante:

- A) Tenochtitlan
- B) Tlatoani
- C) Cuzco
- D) Mochica

14. Los incas establecieron una organización eficiente sobre el territorio e impusieron su lengua, _____, como idioma oficial del imperio.
¿Qué opción señala el nombre de su lengua?

- A) Otomí
- B) Quechua
- C) Castellano
- D) Francés



15. Nombraba a los funcionarios que gobernaban las diferentes regiones incas.

- A) Inca
- B) Calpulli
- C) Pachecutec
- D) Tupac Yupanqui

16. Tributo que era pagado con trabajo de acuerdo al tamaño de la comunidad y con la especialización de sus trabajadores.

- A) mita
- B) impuesto
- C) jornada
- D) servidumbre

17. Por su extensión fue la obra más notable de los incas.

- A) Feudos
- B) Red de caminos
- C) Pirámides
- D) Acueductos

18. Construcciones que servían como hospedaje para los viajeros y para almacenar provisiones y artículos que circulaban por el imperio. Estaban separados más o menos por un día de camino.

- A) Cisternas
- B) Tambos
- C) Fortalezas
- D) Mercados



EXAMEN DE QUINTO GRADO Ciclo Escolar 2010-2011

Nombre del alumno: _____ N/L _____

Fecha: _____ Aciertos: _____ Calificación: _____

19. Los incas creían en un dios creador, relacionado con el Sol, al que le ofrecían sacrificios humanos, llamado...

- A) Mayapán
- B) Kukulcán
- C) Viracocha
- D) Zeus

20. Cuerdas donde los incas registraban su historia o realizaban operaciones a través de nudos.

- A) quipus
- B) ábacos
- C) tapetes
- D) nudillos

21. Causas por las que decayó el imperio inca:

- A) Invasión de los turcos otomanos.
- B) Aparición de una mortal epidemia, llegada de los españoles...
- C) Las invasiones de otras culturas andinas.
- D) La organización política y religiosa.

II. Seguiremos viajando en el tiempo; iremos a una época de cambios profundos y rápidos: 200 años que transcurren entre 1450 y 1650.

➤ **Escribe en la línea del tiempo el año en que inicia y termina el Renacimiento, explica qué significa y menciona algunos descubrimientos importantes de la época.**

DESCUBRIMIENTOS

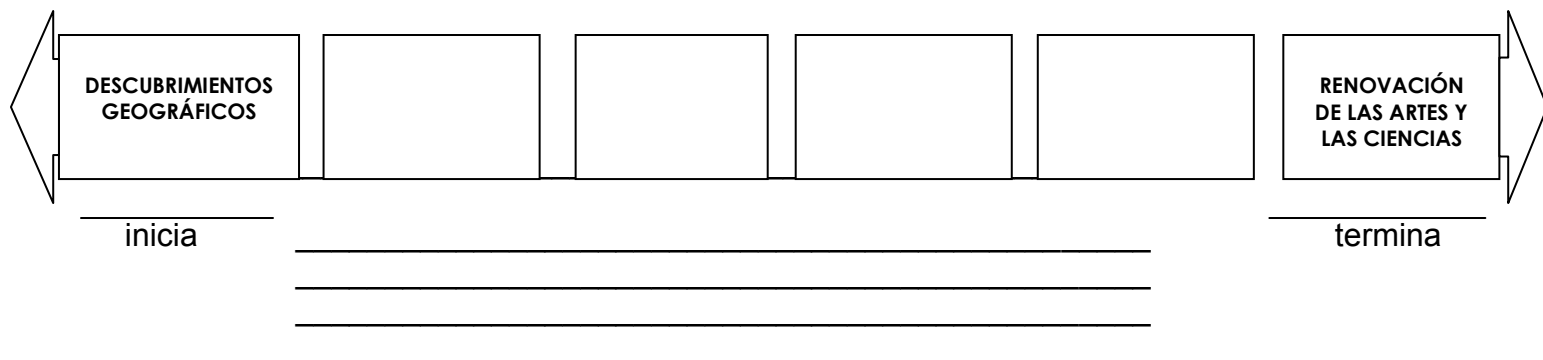



.. SÓLO PARA CONSULTA ..



**EXAMEN DE QUINTO GRADO
Ciclo Escolar 2010-2011**

Nombre del alumno: _____ N/L _____

Fecha: _____ Aciertos: _____ Calificación: _____

➤ **Escribe la letra que corresponda al concepto, según la descripción.**

- A. Gremios Actividad que adquirió importancia durante el Renacimiento.
- B. Burguesía Productos que se producían en Oriente.
- C. Ruta de Génova y Venecia Rutas importantes entre Europa y Oriente.
- D. Seda, cerámica y especias Organizaciones de personas que se dedicaban a un oficio y que controlaban calidad y precios de los productos.
- E. Comercio Clase social que surgió en la época del Renacimiento

➤ **Escribe los números del 1 al 3, según corresponda a la secuencia de los hechos sobre el contacto comercial entre Europa y Oriente.**

- Se cerraron las rutas comerciales entre Europa y Oriente.
- Los turcos tomaron Constantinopla y se apoderaron del Mar Mediterráneo.
- Portugal y España buscaron otras rutas marítimas para llegar a Oriente.

**III. Cristóbal Colón realizó cuatro viajes a América, el último lo hizo en mayo de 1502 y regreso a España en 1504, dos años después murió sin saber que había hecho uno de los más grandes descubrimientos de la historia.
Anota en el paréntesis la letra correcta.**

- A. A partir de sus escritos y mapas los navegantes establecieron dos posibles rutas entre Europa y Oriente. () Vasco de Gama
- T. Reunió a los mejores geógrafos para organizar viajes de exploración por las costas africanas. () Vasco Núñez de Balboa
- P. Al recorrer la costa oriental de África pudo llegar a la India. () Américo Vespucio
- G. Creía que si navegaba hacia el oeste daría con las tierras de India y Catay. () Enrique el Navegante
- L. Al llegar a las costas del actual Brasil reclamó este vasto territorio para el rey de Portugal. () Fernando de Magallanes



.. SÓLO PARA CONSULTA ..



**EXAMEN DE QUINTO GRADO
Ciclo Escolar 2010-2011**

Nombre del alumno: _____ N/L _____

Fecha: _____ Aciertos: _____ Calificación: _____

- R. En sus viajes de exploración por el litoral sudamericano argumentó que el territorio era un continente. () Cristóbal Colón
- O. Al cruzar el actual territorio de Panamá descubrió el Océano Pacífico. () Claudio Ptolomeo
- U. Ofreció al rey de España que encontraría una nueva ruta a la India, viaje que completaría Sebastián Elcano. () Pedro Álvarez Cabral

IV. Colorea la respuesta correcta.

1. Época en que los artistas europeos encontraron nuevas formas de expresar sus ideas sobre la belleza:

Edad Media

Renacimiento

2. El Renacimiento se desarrolló primeramente en estas ciudades:

Florencia, Venecia y Roma

México, California y Canadá

3. Obras que crearon los artistas del Renacimiento:

Satélites y submarinos

Visuales y de literatura

Antes de entregar tu trabajo VERIFICA que hayas elegido y contestado correctamente.



**EXAMEN DE QUINTO GRADO
Ciclo Escolar 2010-2011**

Nombre del alumno: _____ N/L _____

Fecha: _____ Aciertos: _____ Calificación: _____

ASIGNATURA: EDUCACIÓN CÍVICA

I. Lee con atención y subraya la respuesta correcta.

1. Derecho referente a las ideas de las personas, es absoluto y sin límites:
A) Libertad de pensamiento B) Libertad de expresión C) Libertad de imprenta
2. Consiste en el derecho del individuo a exponer sus pensamientos y opiniones a través de la palabra, por escrito o por cualquier otro medio de reproducción, implica exteriorizar lo que se piensa y opina, teniendo respeto por los demás:
A) Libertad de pensamiento B) libertad de expresión C) Libertad de cátedra
3. Todos son límites que la ley impone a la libertad de expresión, excepto:
A) No atentar contra la moral o provoque algún delito.
B) No perturbar el orden público o atente contra los derechos de terceros.
C) No respetar el honor y fama de las personas.
4. Es el artículo constitucional que consagra la libertad de expresión:
A) Séptimo B) Sexto C) Octavo
5. Son formas no permitidas al ejercer la libertad de expresión:
A) Hablar de manera agresiva y con mentiras, sobre alguna persona o agrupación.
B) Hacer una caricatura del algún funcionario público.
C) Soñar que sacaré diez en Educación Cívica.
6. Se consagra en el artículo séptimo constitucional y faculta al individuo a expresar sus ideas por medio de escritos o gráficos:
A) Libertad de imprenta B) Libertad de expresión C) Libertad de pensamiento
7. Gracias a esta libertad todos los ciudadanos pueden formar parte de asociaciones, confederaciones y sindicatos:
A) Libertad de reunión B) Libertad de asociación C) Derecho a la información
8. Artículo constitucional que establece la libertad de reunión y asociación:
A) Sexto B) Séptimo C) Noveno
9. Es el derecho público colectivo que atribuye al Estado la función de asegurar para todos la recepción de la información veraz, oportuna, objetiva y plural:
A) Derecho de propiedad B) Derecho al trabajo C) Derecho a la información
10. Es la libertad que establece el artículo 24 constitucional.
A) Libertad de religión B) Libertad de cátedra C) Libertad de expresión